

1

LET'S GO

4th Edition



ผู้เรียบเรียง
นางสาวกัญญิกา วัจนประม

ชั้นประถมศึกษาปีที่ 1
กลุ่มสาระการเรียนรู้ภาษาต่างประเทศ
ตามหลักสูตรแกนกลางการศึกษาขั้นพื้นฐาน พุทธศักราช 2551

ซีเอ็ด

210.-

คำชี้แจง

คู่มือครู รายวิชาพื้นฐาน ภาษาอังกฤษ Let's Go 4th Edition ชั้นประถมศึกษาปีที่ 1
กลุ่มสาระการเรียนรู้ภาษาต่างประเทศเล่มนี้ จัดพิมพ์โดย **บริษัท ซีเอ็ดยูเคชั่น จำกัด (มหาชน)**

ผู้เรียบเรียง นางสาวกัญภิกา วังเปรม

ผู้ตรวจ

1. นางสุขุมารณ์ แคลสิค
2. นางสาวสุธาสิณี โคตรชนะ
3. นางรัตนาภรณ์ ลอสวัสดิ์

บรรณาธิการ ผศ.ดร. สุดสรวง ยุทธนา

หนังสือเล่มนี้ประกันคุณภาพโดยผู้ผลิต และจะต้องส่งให้สำนักวิชาการและมาตรฐานการศึกษา สำนักงานคณะกรรมการการศึกษาขั้นพื้นฐานตรวจสอบประเมินคุณภาพทางวิชาการ เพื่อออกใบอนุญาตให้ใช้ในสถานศึกษาแทนใบประกันคุณภาพของสำนักพิมพ์ กรณีที่พบข้อบกพร่องหรือผิดพลาด กรุณาแจ้งให้สำนักพิมพ์ทราบเพื่อดำเนินการตามระเบียบในใบประกันคุณภาพสื่อฯ (ปกหลัง) พร้อมทั้งแจ้งให้สำนักวิชาการและมาตรฐานการศึกษาทราบด้วย เพื่อใช้เป็นข้อมูลประกอบการพิจารณาอนุญาตให้ใช้หนังสือในสถานศึกษาต่อไป

สำนักวิชาการและมาตรฐานการศึกษา
สำนักงานคณะกรรมการการศึกษาขั้นพื้นฐาน

คู่มือครู รายวิชาพื้นฐานภาษาอังกฤษ



ชั้นประถมศึกษาปีที่ 1

กลุ่มสาระการเรียนรู้ภาษาต่างประเทศ

ตามหลักสูตรแกนกลางการศึกษาขั้นพื้นฐาน พุทธศักราช 2551

ผู้เรียบเรียง

นางสาวกัญญิกา วังเปรม

ผู้ตรวจ

นางสุขุมภรณ์ แคลสิก
นางสาวสุราสินี โคตรชนะ
นางรัตนภรณ์ ลอสวัสดิ์

บรรณาธิการ

พศ.ดร สุตสรวง ยุทธนา

คู่มือครู รายวิชาพื้นฐาน ภาษาอังกฤษ

Let's Go 4th Edition ระดับประถมศึกษาชั้นปีที่ 1

ราคา 210 บาท

โดย บริษัท ซีเอ็ดดูเคชั่น จำกัด (มหาชน)

ISBN 978-616-08-3315-3

สงวนลิขสิทธิ์ในประเทศไทยตาม พ.ร.บ ลิขสิทธิ์

โดย Oxford University Press © 2561

ห้ามคัดลอก ลอกเลียน ตัดแปลง หรือทำซ้ำ เนื้อหาและภาพประกอบ

ไม่ว่าส่วนหนึ่งส่วนใดของหนังสือเล่มนี้ เพื่อเผยแพร่ในสื่อทุกประเภท นอกจากได้รับอนุญาต

This edition of Let's Go 4th Edition level 1 Teacher's Book is published with the cooperation of SE-EDUCATION Public Company Limited

No unauthorized photocopying

All rights reserved. No part of this publication may be reproduced, stored in a retrieval system, or transmitted, in any form or by any means, without the prior permission in writing of Oxford University Press, or as expressly permitted by law, or under terms agreed with the appropriate copyright clearance organization. Enquiries concerning reproduction outside the scope of the above should be sent to the ELT Rights Department, Oxford University Press, at the address above. You must not circulate this book in any other binding or cover and you must impose this same condition on any acquirer

จัดพิมพ์และจำหน่ายโดย



บริษัท ซีเอ็ดดูเคชั่น จำกัด (มหาชน)
SE-EDUCATION PUBLIC COMPANY LIMITED

อาคารอินเทลลิงค์ ชั้น 19 เลขที่ 1858/87-90 ถนนเทพรัตน แขวงบางนาใต้ เขตบางนา กรุงเทพฯ 10260 โทร. 0-2826-8000

ถ้าต้องการสั่งซื้อหนังสือจำนวนมากเพื่อใช้ในการสอน ฝึกอบรม หรือเข้าห้องสมุดในสถาบันการศึกษา กรุณาติดต่อสอบถามราคาพิเศษได้ที่ บริษัท ซีเอ็ดดูเคชั่น จำกัด (มหาชน)

- แผนกขายและจัดจำหน่ายสินค้าต่างประเทศ โทร 0-2826-8000 ต่อ 8302-4
โทรสาร 0-2826-8322 อีเมล academic@se-ed.com
- แผนกขายและจัดจำหน่าย โทร 0-2826-8000 ต่อ 8343, 8391 โทรสาร 0-2826-8356-9
อีเมล distribution@se-ed.com

หรือติดต่อสอบถามข้อมูลหนังสือได้ที่ Oxford University Press, Thailand โทร 0-2751-4700-3
โทรสาร 0-2751-4704 อีเมล oxfordthailand@oup.com

แผนการจัดการเรียนรู้
Let's Go 4th Edition level 1

คำนำ

คู่มือครู แผนการจัดการเรียนรู้ ชุดหนังสือภาษาอังกฤษ Let's Go 4th edition เป็นสื่อการเรียนรู้ในชุดการเรียนการสอนรายวิชาพื้นฐาน ภาษาอังกฤษ Let's Go 4th edition ที่จัดทำขึ้นเพื่อใช้เป็นแนวทางในการจัดการเรียนรู้โดยยึดหลักการออกแบบการจัดการเรียนรู้แบบ Outcome-Based Education ที่เป็นการศึกษาที่มุ่งผลลัพธ์ โดยผู้เรียนเป็น ศูนย์กลาง (Student-centered) และครูอาจารย์เป็นผู้จัดกระบวนการ “เรียนรู้” และจัดการเรียนการสอน “แนวระนาบ” ที่ครูหรืออาจารย์จะเรียนรู้ร่วมกับนักเรียน และเรียนรู้จากนักเรียนได้ด้วย นอกจากนี้ วิธีการเรียนรู้จะใช้กิจกรรม และการลงมือปฏิบัติ เป็นหลัก และต้องมีการให้ผู้เรียนได้สรุปบทเรียนการเรียนรู้ (reflection) อย่างสม่ำเสมอ เพื่อให้ผู้เรียนได้แลกเปลี่ยนเรียนรู้ซึ่งกันและกัน และต้องมีการประเมินผล หรือประเมิน “ผลลัพธ์” เพื่อให้ผู้เรียนได้ เกิดการพัฒนาตนเอง นอกจากนี้ ให้นักเรียนสามารถเชื่อมโยงความรู้ในกลุ่มสาระการเรียนรู้อื่น ๆ ได้ในเชิงบูรณาการด้วยวิธีการที่หลากหลาย เน้นกระบวนการคิดวิเคราะห์ สังเคราะห์ และสรุปความรู้ด้วยตนเอง ให้นักเรียนได้รับการพัฒนาทั้งด้านความรู้ ด้านทักษะ/กระบวนการ และด้านคุณธรรม จริยธรรม ค่านิยมและคุณลักษณะอันพึงประสงค์ นำไปสู่การอยู่ร่วมกันในสังคมอย่างสันติสุข

ชุดการเรียนการสอน รายวิชาพื้นฐาน ภาษาอังกฤษ Let's Go 4th edition ชั้นประถมศึกษาปีที่ 1-6 โดยแต่ละชั้นประกอบด้วยสื่อการเรียนรู้ ดังนี้ 1) หนังสือเรียน Student Book 2) แผ่นซีดี (Audio CDs) 3) แบบฝึกหัด Workbook และ 4) คู่มือครู แผนการจัดการเรียนรู้

การจัดทำคู่มือครู แผนการจัดการเรียนรู้ ภาษาอังกฤษนี้ได้จัดทำตามหลักสูตรแกนกลางการศึกษาขั้นพื้นฐาน พุทธศักราช 2551 ซึ่งครอบคลุมทุกสาระการเรียนรู้ คือ ภาษาเพื่อการสื่อสาร ภาษาและวัฒนธรรม ภาษากับความสัมพันธ์กับกลุ่มสาระการเรียนรู้อื่น และภาษากับความสัมพันธ์กับชุมชนและโลก ภายในเล่มได้นำเสนอแผนการจัดการเรียนรู้เป็นรายชั่วโมงตามหน่วยการเรียนรู้ เพื่อให้ครูนำไปใช้ในการจัดการเรียนรู้ได้สะดวกยิ่งขึ้น นอกจากนี้แต่ละหน่วยการเรียนรู้ยังมีการวัดและประเมินผลการเรียนรู้ทั้ง 3 ด้าน ได้แก่ ด้านความรู้ ด้านทักษะ/กระบวนการ และด้านคุณธรรม จริยธรรม และค่านิยม ทำให้ทราบผลการเรียนรู้แต่ละหน่วยการเรียนรู้ของผู้เรียนได้ทันที

คู่มือครู แผนการจัดการเรียนรู้ ภาษาอังกฤษชุดนี้นำเสนอเนื้อหาแบ่งเป็น 2 ตอน คือ

ตอนที่ 1 คำแนะนำการจัดการเรียนรู้ชุดการเรียนการสอน รายวิชาพื้นฐาน ภาษาอังกฤษ Let's Go 4th edition ประกอบด้วย (1) แนวทางการใช้แผนการจัดการเรียนรู้ (2) การออกแบบการจัดการเรียนรู้ เทคนิคและการวัด-ประเมินผลตามแนวคิดของการศึกษาที่มุ่งผลลัพธ์ (Outcome-based Education--OBE) กรอบอ้างอิงความสามารถทางภาษาของสหภาพยุโรป (The Common European Framework of Reference for Languages--CEFR) และ การสอนภาษาอังกฤษเพื่อการสื่อสาร (Communicative Language Teaching--CLT) และ (3) สาระมาตรฐานการเรียนรู้ และตัวชี้วัดชั้นปี

ตอนที่ 2 แผนการจัดการเรียนรู้รายหน่วยการเรียนรู้ ได้เสนอแนะแนวทางการจัดการเรียนรู้โดยใช้สื่อการเรียนรู้ในชุดการเรียนการสอน รายวิชาพื้นฐาน ภาษาอังกฤษ Let's Go 4th edition 1-6 แบ่งเป็นแผนย่อยรายชั่วโมง ซึ่งแผนการจัดการเรียนรู้แต่ละแผนมีองค์ประกอบครบถ้วนตามแนวทางการจัดทำแผนการจัดการเรียนรู้ของสถานศึกษา

คู่มือครู แผนการจัดการเรียนรู้ ภาษาอังกฤษชุดนี้ได้ออกแบบการเรียนรู้ด้วยเทคนิคและวิธีการสอนอย่างหลากหลาย หวังว่าจะเป็นประโยชน์ต่อการนำไปประยุกต์ใช้ในการจัดการเรียนรู้ให้เหมาะสมกับสภาพแวดล้อมของนักเรียนต่อไป

คณะผู้จัดทำ

สารบัญ

| | |
|--|---|
| แนวทางการจัดการเรียนรู้..... 2 | หน่วยย่อยที่ 4: Let's Read 142 |
| ตารางวิเคราะห์ความสอดคล้องของ | แผนการทบทวนความรู้หน่วยที่ 3 - 4..... 150 |
| เนื้อหาสาระกับมาตรฐานการ | แผนการจัดการเรียนรู้ที่ 5..... 159 |
| เรียนรู้และตัวชี้วัดชั้นปี 16 | หน่วยย่อยที่ 1: Let's Talk..... 166 |
| แผนการจัดการเรียนรู้เตรียมพื้นฐาน | หน่วยย่อยที่ 2: Let's Learn 170 |
| ก่อนเรียน (Let's Remember)..... 18 | หน่วยย่อยที่ 3: Let's Learn |
| แผนการจัดการเรียนรู้ที่ 1 31 | More 175 |
| หน่วยย่อยที่ 1: Let's Talk 38 | หน่วยย่อยที่ 4: Let's Read 179 |
| หน่วยย่อยที่ 2: Let's Learn 42 | แผนการจัดการเรียนรู้ที่ 6..... 188 |
| หน่วยย่อยที่ 3: Let's Learn | หน่วยย่อยที่ 1: Let's Talk..... 195 |
| More 47 | หน่วยย่อยที่ 2: Let's Learn 200 |
| หน่วยย่อยที่ 4: Let's Read 51 | หน่วยย่อยที่ 3: Let's Learn |
| แผนการจัดการเรียนรู้ที่ 2..... 58 | More 208 |
| หน่วยย่อยที่ 1: Let's Talk 65 | หน่วยย่อยที่ 4: Let's Read 210 |
| หน่วยย่อยที่ 2: Let's Learn 69 | แผนการทบทวนความรู้หน่วยที่ 5 - 6..... 218 |
| หน่วยย่อยที่ 3: Let's Learn | แผนจัดการเรียนรู้ที่ 7..... 227 |
| More 74 | หน่วยย่อยที่ 1: Let's Talk..... 234 |
| หน่วยย่อยที่ 4: Let's Read 78 | หน่วยย่อยที่ 2: Let's Learn 249 |
| แผนการทบทวนความรู้หน่วยที่ 1 - 2..... 85 | หน่วยย่อยที่ 3: Let's Learn |
| แผนการจัดการเรียนรู้ที่ 3..... 92 | More 243 |
| หน่วยย่อยที่ 1: Let's Talk 99 | หน่วยย่อยที่ 4: Let's Read 247 |
| หน่วยย่อยที่ 2: Let's Learn 103 | แผนจัดการเรียนรู้ที่ 8..... 255 |
| หน่วยย่อยที่ 3: Let's Learn | หน่วยย่อยที่ 1: Let's Talk..... 262 |
| More 108 | หน่วยย่อยที่ 2: Let's Learn 266 |
| หน่วยย่อยที่ 4: Let's Read 113 | หน่วยย่อยที่ 3: Let's Learn |
| แผนจัดการเรียนรู้ที่ 4 122 | More 271 |
| หน่วยย่อยที่ 1: Let's Talk 130 | หน่วยย่อยที่ 4: Let's Read 276 |
| หน่วยย่อยที่ 2: Let's Learn 134 | แผนการทบทวนความรู้หน่วยที่ 7 - 8..... 283 |
| หน่วยย่อยที่ 3: Let's Learn | ตัวอย่างแบบประเมินผลทักษะ |
| More 138 | ภาษาอังกฤษ 293 |

| | | | |
|---------------------------------------|-----|---------------------------------------|-----|
| ตัวอย่างเกณฑ์การคะแนนทักษะการฟัง..... | 294 | ตัวอย่างเกณฑ์การประเมินการเขียน..... | 304 |
| กลุ่มสาระการเรียนรู้ภาษาต่างประเทศ | | กลุ่มสาระการเรียนรู้ภาษาต่างประเทศ | |
| (ภาษาอังกฤษ)..... | 295 | (ภาษาอังกฤษ)..... | 305 |
| ตัวอย่าง เกณฑ์การให้คะแนนการอ่าน | | ตัวอย่าง เกณฑ์การให้คะแนนการ | |
| ออกเสียงคำศัพท์..... | 296 | ทำงานกลุ่ม | 306 |
| กลุ่มสาระการเรียนรู้ภาษาต่างประเทศ | | แบบประเมินคุณลักษณะอันพึงประสงค์ | |
| (ภาษาอังกฤษ)..... | 297 | ของผู้เรียน ด้านความซื่อสัตย์ | |
| ตัวอย่าง เกณฑ์การให้คะแนนการพูด | | สุจริต มีวินัย ใฝ่เรียนรู้ มุ่งมั่นใน | |
| ประโยชน์ตามโครงสร้าง..... | 298 | การทำงาน | 309 |
| กลุ่มสาระการเรียนรู้ภาษาต่างประเทศ | | แบบประเมินคุณลักษณะอันพึงประสงค์ | |
| (ภาษาอังกฤษ)..... | 299 | ของผู้เรียน ด้านรักชาติ ศาสน์ | |
| ตัวอย่าง เกณฑ์การให้คะแนนการพูด | | กษัตริย์ อยู่อย่างพอเพียง รัก | |
| โต้ตอบตามสถานการณ์ที่ | | ความเป็นไทย มีจิตสาธารณะ..... | 309 |
| กำหนดให้..... | 300 | แบบประเมินคุณลักษณะอันพึงประสงค์ | |
| กลุ่มสาระการเรียนรู้ภาษาต่างประเทศ | | ของผู้เรียน ด้านความซื่อสัตย์ | |
| (ภาษาอังกฤษ)..... | 301 | สุจริต มีวินัย ใฝ่เรียนรู้ มุ่งมั่นใน | |
| ตัวอย่าง เกณฑ์การให้คะแนนการพูด | | การทำงาน | 310 |
| บรรยายตามสถานการณ์ที่ | | แบบประเมินสมรรถนะสำคัญของ | |
| กำหนดให้..... | 302 | ผู้เรียน..... | 311 |
| กลุ่มสาระการเรียนรู้ภาษาต่างประเทศ | | แบบทดสอบ..... | 312 |
| (ภาษาอังกฤษ)..... | 303 | เฉลยแบบทดสอบ..... | 357 |

ตอนที่ 1
แนวทางการจัดการเรียนรู้
ชุดการเรียนรู้การสอนรายวิชาพื้นฐานภาษาอังกฤษ
Let's Go 4th edition

1. แนวทางการใช้แผนการจัดการเรียนรู้

คู่มือครู แผนการจัดการเรียนรู้ ภาษาอังกฤษ Let's Go (4th Edition) เล่มนี้จัดทำขึ้นเพื่อเป็นแนวทางให้ครูใช้ประกอบการจัดการเรียนรู้กลุ่มสาระการเรียนรู้ภาษาต่างประเทศ ชั้นประถมศึกษาปีที่ 1 ตามหลักสูตรแกนกลางการศึกษาขั้นพื้นฐาน พุทธศักราช 2551 ซึ่งการแบ่งหน่วยการเรียนรู้สำหรับจัดทำแผนการจัดการเรียนรู้อย่างน้อยในคู่มือครู

หนังสือเรียน Let's Go ฉบับปรับปรุงรอบที่ 4 แบ่งได้ออกเป็น 8 หน่วยการเรียนรู้ ดังนี้

หน่วยการเรียนรู้ที่ 1: Things for School

หน่วยการเรียนรู้ที่ 2: Colors and Shapes

หน่วยการเรียนรู้ที่ 3: At the Store

หน่วยการเรียนรู้ที่ 4: People at Home

หน่วยการเรียนรู้ที่ 5: Happy Birthday!

หน่วยการเรียนรู้ที่ 6: Outdoors

หน่วยการเรียนรู้ที่ 7: Food

หน่วยการเรียนรู้ที่ 8: Animals

คู่มือครู แผนการจัดการเรียนรู้ได้นำเสนอรายละเอียดไว้ครบถ้วนตามแนวทางการจัดทำแผนการจัดการเรียนรู้ตามแนวทาง การศึกษาที่มุ่งผลลัพธ์ (Outcome-based Education) และกรอบแนวคิดของคู่มือการจัดการเรียนการสอนภาษาอังกฤษแนวใหม่ ตามกรอบอ้างอิงความสามารถทางภาษาของสหภาพยุโรป หรือ The Common European Framework of Reference for Languages (CEFR) และการสอนภาษาอังกฤษเพื่อการสื่อสาร (Communicative Language Teaching) ดังที่ระบุไว้ในคู่มือการจัดการเรียนการสอนภาษาอังกฤษแนวใหม่ตามกรอบ CEFR ตามนโยบายการปฏิรูปการเรียนการสอนภาษาอังกฤษและแนวทางการสอนภาษาอังกฤษแนวใหม่ตามประกาศของกระทรวงศึกษาธิการ และคุณลักษณะอันพึงประสงค์ไว้อย่างครบถ้วนตามหลักสูตรแกนกลางการศึกษาขั้นพื้นฐาน พุทธศักราช 2551 ครูควรศึกษาคู่มือครู แผนการจัดการเรียนรู้นี้ให้ละเอียดเพื่อปรับใช้ให้สอดคล้องกับสภาพแวดล้อม สถานการณ์ และสภาพบริบทของนักเรียน

ในแต่ละหน่วยการเรียนรู้จะแบ่งออกเป็น 4 หน่วยย่อย ประกอบด้วย Let's Talk, Let's Learn, Let's Learn More และ Let's Read ทั้งนี้ ในแต่ละหน่วยการเรียนรู้ แผนการจัดการเรียนรู้จะกำหนดเวลาไว้ 5 ชั่วโมงต่อ 1 หน่วยการเรียนรู้ โดยอาจารย์ผู้สอนสามารถปรับเวลาและกิจกรรมให้เหมาะสมกับบริบทของผู้เรียนและสถานศึกษาของท่านได้ โดยในแต่ละหน่วยการเรียนรู้ มีองค์ประกอบดังนี้

1. การวิเคราะห์ความสอดคล้องระหว่างวัตถุประสงค์ของแผนฯ กับหลักสูตรแกนกลางฯ กลุ่มสาระการเรียนรู้ภาษาต่างประเทศ และกรอบแนวคิด CEFR

2. ผังมโนทัศน์ผลลัพธ์การเรียนรู้ (Learning Outcomes) กรอบอ้างอิงความสามารถทางภาษา CEFR แสดงขอบข่ายเนื้อหาการจัดการเรียนรู้ที่ครอบคลุมความรู้ ทักษะ/กระบวนการ คุณธรรม จริยธรรม ค่านิยม และภาระงาน/ชิ้นงาน

3. กรอบแนวคิดการออกแบบการเรียนรู้ตามแนวความคิดของการศึกษาที่มุ่งผลลัพธ์ (Outcome-based Education) ควบคู่กับการสอนภาษาอังกฤษเพื่อการสื่อสาร (Communicative Language Teaching) เป็นกรอบแสดงแนวคิดในการจัดการเรียนรู้ของแต่ละหน่วยการเรียนรู้ แบ่งเป็น 3 ชั้น ได้แก่

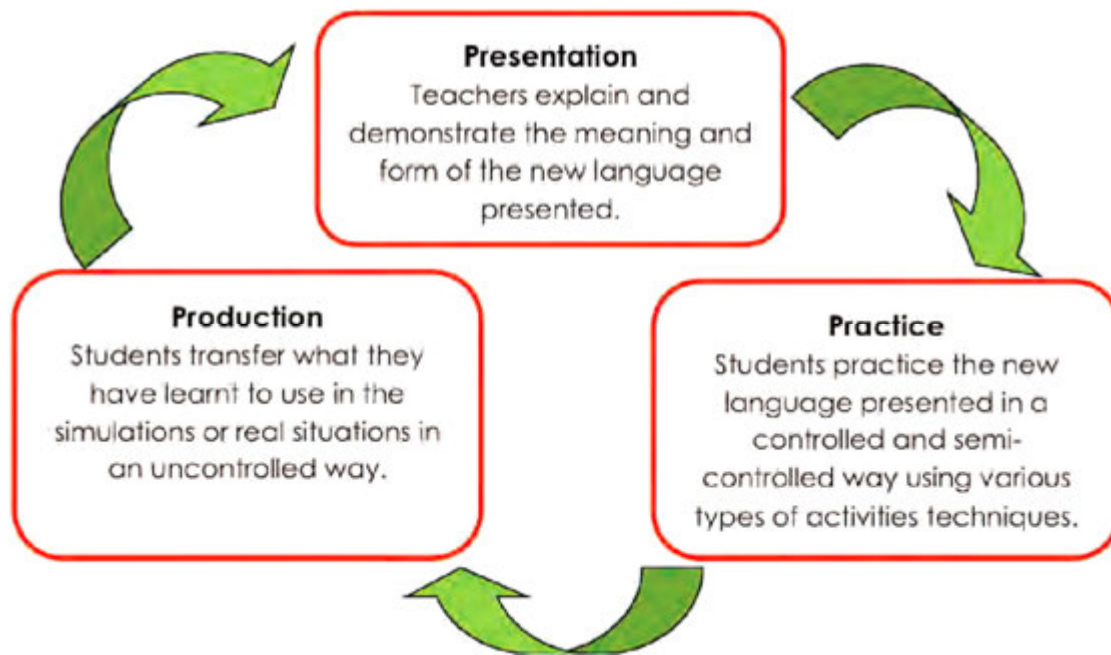

ภาพประกอบจาก สุมิตรา อังวัฒนกุล (2540)

ขั้นที่ 1 ขั้นนำเสนอ (Presentation) เป็นการให้ตัวป้อนทางภาษา (Language Input) แก่ผู้เรียน ซึ่งจัดเป็นขั้นการสอนที่สำคัญขั้นหนึ่ง ในขั้นนี้ครูจะนำเสนอเนื้อหาใหม่ โดยจะมุ่งเน้นการให้ผู้เรียนได้รับรู้และทำความเข้าใจเกี่ยวกับความหมายและรูปแบบภาษาที่ใช้กันจริงโดยทั่วไป รวมทั้งวิธีการใช้ภาษา ไม่ว่าจะเป็นด้านการออกเสียง ความหมาย คำศัพท์ และโครงสร้างไวยากรณ์ที่เหมาะสมกับสถานการณ์ต่าง ๆ ควบคู่กันไป

ขั้นที่ 2 ขั้นฝึกปฏิบัติ (Practice) เป็นการฝึกให้ผู้เรียนมีความแม่นยำในรูปแบบภาษา เพื่อจะได้นำไปใช้ในการสื่อสารต่อไป หลังจากที่ผู้เรียนได้รับรูปแบบภาษาว่าเป็นอย่างไรและสื่อความหมายอย่างไรในขั้นนำเสนอไปแล้ว ในขั้นนี้ควรเป็นการฝึกที่เน้นความหมาย (Meaningful drills) เพราะผู้เรียนมีความจำเป็นในการใช้ภาษาเพื่อสื่อความหมาย การฝึกเน้นความหมายมีหลายแบบ เช่น ฝึกการแลกเปลี่ยนข้อมูล (Information gap) การแสดงบทบาทสมมติ (Role-play) ฝึกด้วยการเล่นเกมที่มีการควบคุมการใช้ภาษา เป็นต้น

ขั้นที่ 3 การนำไปใช้ (Production) เป็นการฝึกใช้ภาษาเพื่อการสื่อสาร เปรียบเสมือนการถ่ายโอน การเรียนรู้ภาษาจากสถานการณ์ในชั้นเรียนไปสู่การนำภาษาไปใช้จริง การฝึกใช้ภาษาเพื่อการสื่อสารโดยทั่วไป มุ่งหวังให้ผู้เรียนได้ลองใช้ภาษาในสถานการณ์ต่าง ๆ ที่จำลองจากสถานการณ์จริง หรือที่เป็นสถานการณ์จริง ด้วยตนเองโดยครูผู้สอนเป็นเพียงผู้แนะแนวทางเท่านั้น ส่วนผู้เรียนมีหน้าที่ในการผลิตภาษา กิจกรรมที่ให้ผู้เรียนปฏิบัติควรเป็นกิจกรรมที่ให้ผู้เรียนมีความต้องการและมีจุดมุ่งหมายในการสื่อสาร และเปิดโอกาสให้ผู้เรียนได้เลือกใช้ภาษาหรือเนื้อหาด้วยตนเองมากที่สุด อีกทั้งผู้เรียนควรจะได้ประเมินผลการสื่อสารของตน จากผลสะท้อนกลับของผู้ร่วมสื่อสารด้วย เพื่อให้การสื่อสารเหมือนจริงมากที่สุด

4. แผนการจัดการเรียนรู้รายชั่วโมง เป็นแผนการจัดการเรียนรู้ตามกรอบแนวคิดการออกแบบการจัดการเรียนรู้ตามแนวคิดของ Outcome-based Education และ Communicative Language Teaching ประกอบด้วย

4.1 ชื่อแผนการจัดการเรียนรู้ ประกอบด้วยลำดับที่ของแผน ชื่อแผน และเวลาเรียน เช่น หน่วย การเรียนรู้ที่ 1 Things for School เวลา 5 ชั่วโมง

4.2 สาระสำคัญ เป็นความคิดรวบยอดของเนื้อหาที่นำมาจัดการเรียนรู้ในแต่ละแผนการจัดการเรียนรู้

4.3 ผลลัพธ์การเรียนรู้ หรือตัวชี้วัดชั้นปี ที่ใช้ตรวจสอบนักเรียนหลังจากเรียนจบเนื้อหาที่นำเสนอ ในแต่ละแผนการจัดการเรียนรู้นั้น ๆ ซึ่งสอดคล้องกับมาตรฐานการเรียนรู้ของหลักสูตร และกรอบแนวคิด CEFR

4.4 จุดประสงค์การเรียนรู้ เป็นส่วนที่บอกจุดมุ่งหมายที่ต้องการให้เกิดขึ้นแก่นักเรียนภายหลังจาก การเรียนจบในแต่ละแผน ทั้งในด้านความรู้ (K) ด้านคุณธรรม จริยธรรม และค่านิยม (A) ด้านทักษะ/ กระบวนการ (P) ซึ่งสอดคล้องสัมพันธ์กับตัวชี้วัดชั้นปีและเนื้อหาในแผนการจัดการเรียนรู้นั้น ๆ

4.5 การวัดและประเมินผลการเรียนรู้ เป็นการตรวจสอบผลการจัดการเรียนรู้ว่าหลังจากจัดการ เรียนรู้ในแต่ละแผนการจัดการเรียนรู้แล้ว นักเรียนมีพัฒนาการ ตามผลลัพธ์การเรียนรู้ที่คาดหวังไว้หรือไม่ และมีสิ่งที่จะต้องได้รับการพัฒนาปรับปรุงส่งเสริมในด้านใดบ้าง ดังนั้น ในแต่ละแผนการจัดการเรียนรู้จึงได้ ออกแบบวิธีการและเครื่องมือในการวัดและประเมินผลการเรียนรู้ด้านต่าง ๆ ของผู้เรียนไว้อย่างหลากหลาย เช่น การทำแบบทดสอบ การตอบคำถามสั้น ๆ การตรวจผลงาน การสังเกตพฤติกรรมทั้งที่เป็นรายบุคคลและ กลุ่ม เป็นต้น โดยเน้นการปฏิบัติให้สอดคล้องและเหมาะสมกับผลลัพธ์ ตัวชี้วัดและมาตรฐานการเรียนรู้

4.6 ผลลัพธ์และสาระการเรียนรู้ เป็นหัวข้อย่อยที่นำมาจัดการเรียนรู้ในแต่ละแผนการจัดการ เรียนรู้ ซึ่งสอดคล้องกับสาระการเรียนรู้แกนกลาง

4.7 แนวทางบูรณาการ เป็นการเสนอแนะแนวทางการจัดกิจกรรมการเรียนรู้ในเรื่องที่เรียนรู้ของ แต่ละแผนให้เชื่อมโยงสัมพันธ์กับสาระการเรียนรู้อื่น ๆ ได้แก่ ภาษาไทย คณิตศาสตร์ วิทยาศาสตร์ สังคม ศึกษา ศาสนา และวัฒนธรรม สุขศึกษาและพลศึกษา ศิลปะ และการงานอาชีพและเทคโนโลยี เพื่อให้การ เรียนรู้สอดคล้องและครอบคลุมสถานการณ์จริง

4.8 กระบวนการจัดการเรียนรู้ เป็นการเสนอแนวทางการจัดกิจกรรมการเรียนรู้เนื้อหาในแต่ละเรื่อง โดยใช้แนวคิดและทฤษฎีการเรียนรู้ต่าง ๆ ตามความเหมาะสม ทั้งนี้เพื่อให้ครูนำไปใช้ประโยชน์ในการวางแผนการจัดการเรียนรู้ได้อย่างมีประสิทธิภาพ ซึ่งการสอนภาษาอังกฤษเพื่อการสื่อสาร (Communicative Language Teaching) ประกอบด้วย 3 ชั้น ได้แก่

ชั้นที่ 1 ชั้นนำ

ชั้นที่ 2 ชั้นปฏิบัติ

ชั้นที่ 3 ชั้นนำไปใช้

4.9 กิจกรรมเสนอแนะ เป็นกิจกรรมเสนอแนะสำหรับให้นักเรียนได้พัฒนาเพิ่มเติมในด้านต่าง ๆ นอกเหนือจากที่ได้จัดการเรียนรู้มาแล้วในชั่วโมงเรียน

4.10 สื่อ/แหล่งการเรียนรู้ เป็นรายชื่อสื่อการเรียนรู้ทุกประเภทที่ใช้ในการจัดการเรียนรู้ ซึ่งมีทั้งสื่อธรรมชาติ สื่อสิ่งพิมพ์ สื่อเทคโนโลยี และสื่อบุคคล เช่น หนังสือ เอกสารความรู้ รูปภาพ เครือข่ายอินเทอร์เน็ต เป็นต้น

4.11 บันทึกหลังการจัดการเรียนรู้ เป็นส่วนที่ให้ครูบันทึกผลการจัดการเรียนรู้ว่าประสบความสำเร็จหรือไม่ มีปัญหาหรืออุปสรรคอะไรเกิดขึ้นบ้าง ได้แก้ไขปัญหาและอุปสรรคนั้นอย่างไร สิ่งที่ไม่ได้ปฏิบัติตามแผนมีอะไรบ้าง และข้อเสนอแนะสำหรับการปรับปรุงแผนการจัดการเรียนรู้ครั้งต่อไป

ครูควรศึกษาแผนการจัดการเรียนรู้เพื่อเตรียมการสอนอย่างมีประสิทธิภาพ จัดกิจกรรมให้นักเรียนได้พัฒนาครบทุกสมรรถนะสำคัญที่กำหนดไว้ในหลักสูตรและกรอบ CEFR กล่าวคือ สมรรถนะในการสื่อสาร การคิด การแก้ปัญหา การใช้ทักษะชีวิต และการใช้เทคโนโลยี รวมถึงคุณลักษณะอันพึงประสงค์ตามหลักสูตร และกิจกรรมเสนอแนะเพื่อการเรียนรู้เพิ่มเติมให้เต็มตามศักยภาพของนักเรียนแต่ละคน ซึ่งได้กำหนดไว้ในแผนการจัดการเรียนรู้แล้ว

นอกจากนี้ครูสามารถปรับปรุงแผนการจัดการเรียนรู้ให้สอดคล้องกับสภาพความพร้อมของนักเรียนและสถานการณ์เฉพาะหน้าได้ ซึ่งจะใช้เป็นผลงานเพื่อเลื่อนวิทยฐานะได้

2. การออกแบบการจัดการเรียนรู้ เทคนิคและการวัด-ประเมินผลตามแนวคิดของการศึกษาที่มุ่งผลลัพธ์ (Outcome-based Education--OBE) กรอบอ้างอิงความสามารถทางภาษาของสหภาพยุโรป (The Common European Framework of Reference for Languages--CEFR) ละ การสอนภาษาอังกฤษเพื่อการสื่อสาร (Communicative Language Teaching--CLT)

2.1 การออกแบบการจัดการเรียนรู้ตามแนวคิดของ Outcome-based Education

หลักการวัดและประเมินผลแบบ outcome-based assessment ที่มีวัตถุประสงค์เพื่อประเมินสัมฤทธิ์ผลของนักเรียนตาม learning outcomes เมื่อผ่านกระบวนการเรียนการสอนในรายวิชา (ตาม

course learning outcomes) หรือในหลักสูตร (ตาม program learning outcomes) โดยที่วิธีการวัดผลต่างๆ ต้องมีความสอดคล้องกับวิธีการเรียนการสอน (teaching and learning methods) และ learning outcomes ที่กำหนดไว้ในรายวิชาหรือหลักสูตร นอกจากนี้ยังต้องเป็นวิธีการวัดผลที่มี validity มี reliability ตามมาตรฐานการวัดผลด้วย

วัตถุประสงค์ของบทความนี้ เพื่อเสนอแนะแนวทางการวัดผลแบบ outcome-based assessment ที่มีหลักการแตกต่างจากวิธีการวัดผลทั่วไปที่ใช้กันอยู่ในปัจจุบัน และเพื่อแนะนำแนวทางการพัฒนาวิธีการวัดผลและการตัดสินผลแบบ outcome-based assessment สำหรับนักเรียนที่เรียนจบในรายวิชาด้วย

ลักษณะและหลักการวัดผลแบบ outcome-based assessment

1. เน้นการวัดผลที่เป็นผลลัพธ์ (outputs) หรือ ผลผลิตสุดท้าย (end products)

หลักการที่สำคัญของ outcome-based assessment คือการมุ่งเน้นประเมินผลลัพธ์ (outputs) หรือ ผลผลิตสุดท้าย (end products) ของนักเรียน ซึ่งแตกต่างจากการวัดผลจากการเรียนการสอนแบบบรรยายให้ความรู้โดยอาจารย์ และสอบวัดความรู้ที่อาจารย์สอนจากตัวนักเรียน แต่ outcome-based assessment จะเน้นที่การประยุกต์ใช้ความรู้และสามารถแสดง (performance) ให้เห็นถึงภูมิความรู้ ทักษะ และเจตคติที่นักเรียนต้องทำได้ตามบริบทเงื่อนไขที่พึงประสงค์เมื่อนักเรียนเรียนจบรายวิชา ซึ่งเป็น outcomes ที่ได้แจ้งให้นักเรียนทราบและเข้าใจก่อนขึ้นเรียนในรายวิชา ว่าเมื่อจบแล้วจะวัดผลด้วยการประเมินอะไร ประเมินอย่างไร และเป็นที่เชื่อมั่นได้ว่านักเรียนจะบรรลุ outcomes ต่างๆ ตามที่ได้กำหนดไว้ โดยมีหลักการตัดสินผลที่อิงเกณฑ์ (criterion) ไม่ใช่อิงกลุ่ม (norm referencing)

2. หลักการวัดผลแบบ outcome-based assessment ใช้การตัดสินผลแบบอิงเกณฑ์ (criterion referenced)

วิธีการตัดสินผลการสอบของนักเรียนแต่ละคนที่เข้าสอบด้วยวิธีต่างๆ จะเปลี่ยนไปเกือบทั้งหมด โดยลดความสำคัญของการใช้หลักการอิงกลุ่ม (normal curve) ที่ใช้วิธีการตัดสินผลด้วยการเปรียบเทียบผลลัพธ์หรือคะแนนที่ได้ระหว่างนักเรียนในกลุ่มเดียวกัน และเปลี่ยนมาใช้หลักการการตัดสินผลแบบอิงเกณฑ์เป็นสำคัญ ซึ่งหมายถึงการวัดผลลัพธ์หรือผลผลิตสุดท้ายของนักเรียนแต่ละคนเทียบกับเกณฑ์ที่ได้กำหนดไว้ล่วงหน้า (expected learning outcomes) ซึ่งเป็นเกณฑ์ที่กำหนดขึ้นโดยไม่ได้ขึ้นกับผลลัพธ์หรือผลผลิตของนักเรียนคนอื่นๆ ที่เรียนในรายวิชาเดียวกัน การกำหนดสัญลักษณ์ผลการเรียน (grade) ก็กำหนดตามเกณฑ์ที่ได้ตั้งไว้ตั้งแต่เริ่มเปิดเรียนรายวิชานั้นๆ ซึ่งจะช่วยให้นักเรียนได้รับทราบถึงเป้าหมายที่จะต้องทำให้ได้ในระดับผ่านหรือระดับ A หรือช่วยให้นักเรียนประเมินตนเองได้ว่ายังมีความรู้ความสามารถห่างไกลจากเป้าหมายเพียงใด

3. การวัดผลแบบ outcome-based assessment เป็นการวัดผลอย่างต่อเนื่อง

Outcome-based assessment มีลักษณะเฉพาะที่ต้องใช้วิธีการสอบที่หลากหลายและต้องทำบ่อยๆ (continuous) เพื่อเป็นตัว guide นักเรียนหรือ feedback ให้มุ่งไปสู่ outcomes ต่างๆ ที่กำหนดไว้ในรายวิชา การ feedback จากผลการสอบจะช่วยให้อาจารย์ผู้สอนสามารถช่วยแนะนำแนวทางการปรับปรุงการเรียน

ให้นักเรียนมีความก้าวหน้าในการเรียนรู้ ซึ่งวิธีการสอบนั้นไม่จำเป็นต้องเป็นแบบ formal ในทุกครั้ง และนับเป็นกลยุทธ์ในการชี้ให้นักเรียนทราบจุดอ่อนจุดแข็งของตนเองและช่วยทำให้นักเรียนได้เรียนรู้เป็นลำดับจนประสบความสำเร็จได้

4. การวัดผลแบบ outcome-based assessment สามารถปรับใช้เพื่อประเมินทั้งแบบ formative และ summative assessment

การวัดผลแบบ formative assessment มีไว้เพื่อประเมินความก้าวหน้าของผู้เรียนให้มุ่งสู่ outcomes ต่างๆ ที่ต้องบรรลุหรือเป็นผู้ที่มีความสามารถ (competent) ถ้าประเมินแล้วนักเรียนยังมีผลลัพธ์หรือผลผลิตที่ไม่ถึงเกณฑ์ที่กำหนดไว้ อาจารย์ผู้สอนต้องทำหน้าที่ช่วยแนะนำว่าขาดอะไรและจะพัฒนาได้อย่างไรเพื่อให้นักเรียนสามารถทำได้จนถึงเกณฑ์และเป็นผู้ที่มีความสามารถ (competent) ส่วน summative assessment เป็นการสอบแบบ formal ณ เวลาที่นักเรียนเรียนจบรายวิชาหรือหลักสูตร และมีการตัดสินให้ผ่าน ไม่ผ่านเกณฑ์ หรือให้เป็นสัญลักษณ์ (grade) ตามเกณฑ์ที่กำหนดไว้

5. การวัดผลแบบ outcome-based assessment กับมาตรฐานการสอบ

มาตรฐานการสอบที่ทราบกันมา reliability ของข้อสอบหมายถึงความเชื่อมั่นในการวัดผลการเรียน (consistency of measurement) ทั้งนี้การวัดผลแบบ outcome-based assessment ก็เื้อต่อความเชื่อมั่นหรือ reliability โดยมีการกำหนด outcomes ชัดเจน และมีการกำหนดเกณฑ์ที่ชัดเจนสำหรับในการวัดผล ซึ่งจะคงที่ตลอดไม่ว่าอาจารย์ท่านใดเป็นผู้คุมสอบหรือนักเรียนคนใดที่ถูกสอบ ซึ่งอาจารย์ผู้สอบสามารถใช้เป็นเกณฑ์ในการเตรียมสอบ พัฒนาข้อสอบและกำหนดวิธีการจัดการสอบ ทั้งนี้ outcomes ต่างๆ และเกณฑ์ได้ประกาศให้เป็นที่ยอมรับกันทั่วทั้งนักเรียนและอาจารย์ จึงเป็นกลไกสำคัญในการกำกับให้กระบวนการวัดผล มีความเชื่อมั่นที่คงที่ (consistency) โปร่งใสและมีมาตรฐาน

6. ความเที่ยงตรง (validity) ของวิธีการวัดผลแบบ outcome-based assessment

ความเที่ยงตรง (validity) หมายถึง วิธีการสอบและเกณฑ์จะต้องตรงกันกับ outcomes ต่างๆ ที่ต้องการวัด ถ้ามีการสอบที่วัดผลนอกเหนือจากที่กำหนดไว้จะถือว่าไม่มีความเที่ยงตรง (invalid) เช่น การกำหนดขึ้นรายงานภาษาอังกฤษให้นักเรียนส่งเก็บคะแนนและอาจารย์ประเมินผลงานนั้นตาม outcomes ที่กำหนดไว้ หากอาจารย์หักคะแนนเนื่องจากนักเรียนเขียนรายงานผิดไวยากรณ์ ทั้งๆ ที่ไม่ได้กำหนดเกณฑ์การให้คะแนนไว้ว่ารายงานต้องเขียนไวยากรณ์ถูกต้อง กรณีนี้ถือว่าวิธีการวัดผลไม่เที่ยงตรง (invalid) และยังไม่ยุติธรรมกับนักเรียนด้วย

7. วิธีการวัดผลแบบ outcome-based assessment ต้องรวมถึงการวัดผลแบบบูรณาการด้วย (integrated assessment)

การวัดผลแบบบูรณาการเป็นวิธีการวัดผลที่ดีในการแสดงหลักฐานที่เชื่อมั่นได้ว่านักเรียนได้บรรลุ outcomes ต่างๆ ของรายวิชาหรือหลักสูตรได้ชัดเจน เป็นการรวมผลลัพธ์หรือผลผลิตของนักเรียนจากทั้ง formative และ summative assessment เพื่อให้นักเรียนสามารถแสดงออก (demonstrate) ถึงความสามารถ (competence) ในการบูรณาการการใช้ความรู้ ทักษะและเจตคติตาม outcomes ต่างๆ

ที่กำหนดไว้ ซึ่งเป็นเรื่องที่เป็นไปไม่ได้หากเลือกใช้วิธีการสอบข้อเขียนวิธีเดียว แล้วมาสรุปว่านักเรียนบรรลุ outcomes ต่างๆ ในรายวิชานั้น

8. การวัดผลแบบ outcome-based assessment สอดคล้องกับกระบวนการอื่นๆ ในการจัดการศึกษา

เป้าหมายของการเรียนรู้ของนักเรียนคือ ผลการเรียนรู้ของหลักสูตรที่ได้กำหนดไว้ (expected learning outcomes) การที่นักเรียนจะบรรลุผลการเรียนรู้ได้ ต้องมีการจัดการศึกษาให้นักเรียนได้เรียนรู้ ตั้งแต่ลำดับต้นๆ จนมีความรู้เพิ่มสูงขึ้นถึงระดับสูงสุดของ competency ที่กำหนดไว้ ดังนั้น outcomes ต่างๆ ของแต่ละรายวิชาต้องมีความสอดคล้องกับ outcomes ต่างๆ ที่กำหนดไว้ในหลักสูตร โดยต้องจัดการ ให้มีความสอดคล้องระหว่างกิจกรรมการเรียนการสอน (teaching and learning methods) และวิธีการวัดผล (assessment methods) ให้บรรลุ learning outcomes ด้วย ดังแสดงในแผนผังภาพที่ 1

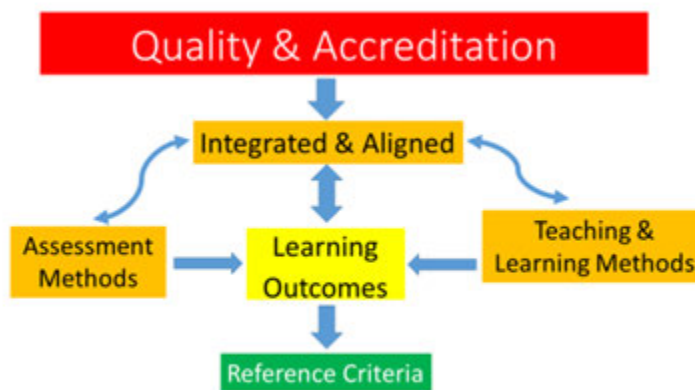

ภาพที่ 1 แสดงความสอดคล้องและบูรณาการของการวัดผลกับกระบวนการจัดการศึกษาอื่นๆ

2.2 กรอบอ้างอิงความสามารถทางภาษาของสหภาพยุโรป (The Common European Framework of Reference for Languages--CEFR)

การออกแบบการจัดการเรียนรู้ตามแนวคิดของ Outcome-based Education นั้น มีความสอดคล้องกับกรอบอ้างอิงความสามารถทางภาษาของสหภาพยุโรป (The Common European Framework of Reference for Languages--CEFR) โดยทั้ง 2 แนวคิดนั้น มีปรัชญาของการจัดการเรียนรู้โดยมีเป้าหมายหรือผลลัพธ์เป็นที่ตั้ง

กรอบอ้างอิงทางภาษาของสหภาพยุโรป (CEFR) คือ มาตรฐานการประเมินความสามารถทางภาษาที่สหภาพยุโรปจัดทำขึ้นโดยมีวัตถุประสงค์เพื่อใช้เป็นแนวทางในการจัดการเรียนการสอนและการประเมินภาษาที่สองหรือภาษาต่างประเทศ ในปี ค.ศ. 2002 สภาแห่งสหภาพยุโรปได้กำหนดให้ใช้กรอบอ้างอิงทางภาษาของสหภาพยุโรป (CEFR) ในการตรวจสอบความสามารถทางภาษา ปัจจุบันกรอบอ้างอิงนี้ (CEFR) ได้รับการยอมรับอย่างกว้างขวางว่าเป็นมาตรฐานในการจัดลำดับความสามารถทางภาษาของแต่ละบุคคล



| | การฟังโดยรวม (OVERALL LISTENING) | การฟังคู่สนทนา (LISTEN TO INTERLOCUTOR) | การฟังการอภิปราย (LISTEN IN DISCUSSION) | การฟังในฐานะผู้ฟัง / ผู้ชม (LISTEN IN AUDIENCE) | การฟังจากโทรทัศน์หรือภาพยนตร์ (LISTEN TO TV, FILM) | การฟังประกาศ (LISTEN TO ANNOUNCEMENTS) |
|----|--|---|--|---|--|--|
| A1 | <ul style="list-style-type: none"> - สามารถเข้าใจคำและวลีง่าย ๆ ที่ได้ฟัง เช่น Excuse me, Sorry, Thank you เป็นต้น - สามารถเข้าใจคำศัพท์ วันในสัปดาห์และเดือนในรอบปี - สามารถเข้าใจเวลาและวันที่ - สามารถเข้าใจจำนวนนับและราคาสินค้า | <ul style="list-style-type: none"> - สามารถเข้าใจสำนวน การทักทาย การกล่าวลา เช่น Hello, Good morning, Goodbye - สามารถเข้าใจคำถามเพื่อขอข้อมูลส่วนตัวที่คู่สนทนา กล่าวอย่างช้า ๆ ชัด ๆ เช่น What's your name?, How old are you?, What's your address? เป็นต้น | <ul style="list-style-type: none"> - สามารถเข้าใจคำและประโยคสั้น ๆ ที่กล่าวอย่างช้า ๆ และชัดเจน เมื่อฟังบทสนทนา | - | - | <ul style="list-style-type: none"> - สามารถจับใจความประกาศหรือข้อความง่าย ๆ สั้น ๆ และชัดเจน เช่น ที่สนามบินนานาชาติได้ |



| | การอ่านโดยรวม (OVERALL READING) | การอ่านเพื่อหาข้อมูลเบื้องต้น (READ FOR ORIENTATION) | การอ่านข้อมูลและข้อโต้แย้ง (READ INFO & ARGUMENT) | การอ่านคำสั่ง คำชี้แจงขั้นตอน (READ INSTRUCTIONS) | การอ่านวรรณกรรม (READ LITERATURE) | การอ่านเอกสารโต้ตอบ (READ CORRESPONDENCE) |
|----|--|---|---|---|-----------------------------------|---|
| A1 | <ul style="list-style-type: none"> - สามารถจำชื่อคำและวลีที่ได้เรียนมาแล้ว และสามารถนำไปใช้ในประโยคง่าย ๆ ที่มีรูปภาพประกอบ | <ul style="list-style-type: none"> - สามารถเข้าใจคำและวลีที่ปรากฏบนป้าย สัญญาณต่าง ๆ ในชีวิตประจำวัน เช่น "station, car park, no parking, no smoking, keep left" | <ul style="list-style-type: none"> - สามารถเข้าใจแบบฟอร์มและให้ข้อมูลพื้นฐานส่วนบุคคล เช่น name, address, date of birth. | <ul style="list-style-type: none"> - สามารถเข้าใจคำแนะนำง่าย ๆ ที่สั้นๆ และมีหรือไม่มีภาพประกอบได้ | - | <ul style="list-style-type: none"> - สามารถเข้าใจข้อความสั้น ๆ ที่เพื่อนเขียนในสถานการณ์ประจำวัน เช่น "back at 4 o'clock." |



| | การสนทนา (CONVERSATION) | การอภิปราย (DISCUSSION) | การแลกเปลี่ยนข้อมูล (INFORMATION EXCHANGE) | การติดต่อธุรกรรม (TRANSACTIONS) | การสนทนาทาง โทรศัพท์ (TELEPHONING) |
|-----------|--|----------------------------|---|---|--|
| A1 | <ul style="list-style-type: none"> - สามารถทักทายและกล่าวลาอย่างง่าย ๆ ได้ - สามารถถามทุกข์-สุขได้ - สามารถโต้ตอบเพื่อถามและตอบคำถามง่าย ๆ และสามารถขอพูดซ้ำ แก้ไขคำพูด และขอความช่วยเหลือได้ - สามารถถามและตอบคำถามส่วนตัวง่าย ๆ เช่น What's your name? How old are you? ถ้าผู้สนทนาพูดซ้ำ ๆ และเนื้อหาคือการเข้าใจ | - | สามารถถาม - ตอบเกี่ยวกับที่อยู่บุคคลที่รู้จัก สิ่งของที่มีของตนเองและคู่สนทนา ถ้าผู้สนทนาพูดซ้ำ ๆ และชัดเจน | <ul style="list-style-type: none"> - สามารถซื้อของในร้านโดยการพูดและใช้ท่าทางประกอบ - สามารถสนทนาเรื่องในชีวิตประจำวันเกี่ยวกับตัวเลขง่าย ๆ เช่น ราคาสินค้า หรือหมายเลขโทรศัพท์ | สามารถรับโทรศัพท์ นอกชื่อตัวเองและตอบคำถามง่าย ๆ เช่น "When is Mrs. Jones back?" |



| | การบรรยาย (DESCRIPTION) | การโต้แย้ง (ARGUING A CASE) | การนำเสนอ (PRESENTATIONS) |
|----|---|-----------------------------|---------------------------|
| A1 | <ul style="list-style-type: none"> - สามารถให้ข้อมูลส่วนตัว เช่น ที่อยู่ หมายเลขโทรศัพท์ สัญชาติ อายุ ครอบครัวและงานอดิเรก - สามารถบรรยายเกี่ยวกับตัวเองและครอบครัวด้วยภาษาง่าย ๆ - สามารถบรรยายเกี่ยวกับที่อยู่ของตนเองด้วยภาษาง่าย ๆ | - | - |



| | การเขียนโดยรวม (OVERALL WRITING) | การเขียนเชิงสร้างสรรค์ (CREATIVE) | การเขียนรายงานข้อมูลและข้อโต้แย้ง (REPORTS: INFO & ARGUMENT) | การเขียนเอกสารโต้ตอบ (CORRESPONDENCE) |
|----|--|-----------------------------------|---|---|
| A1 | สามารถเขียนข้อความเกี่ยวกับตัวเอง ที่อยู่อาศัย ตัวยวสีสั้น ๆ และง่าย ๆ ได้ | - | สามารถกรอกข้อมูลของตนเองในแบบฟอร์มของโรงแรม เช่น ชื่อนามสกุล วัน เดือน ปี เกิด และสัญชาติ | สามารถเขียนการ์ด เช่น การ์ดอวยพรวันเกิด |



| | การปฏิสัมพันธ์ (INTERACTION) | การเทียบเคียง (COMPENSATION) | การแก้ไขข้อบกพร่อง (REPAIR) |
|----|--|------------------------------|-----------------------------|
| A1 | <ul style="list-style-type: none"> - สามารถพูดติดต่อกับผู้อื่นด้วยคำ วลี หรือภาษาทำทางง่าย ๆ - สามารถบอกได้ว่าไม่เข้าใจ - สามารถขอให้คู่สนทนาพูดซ้ำ | - | - |

คำอธิบายกรอบอ้างอิงทางภาษาของสหภาพยุโรป (CEFR)

ที่มา: คู่มือการจัดการเรียนการสอนภาษาอังกฤษแนวใหม่ตามกรอบอ้างอิงความสามารถทางภาษาของสหภาพยุโรป โดย สถาบันภาษาอังกฤษ สำนักงานคณะกรรมการการศึกษาขั้นพื้นฐาน

2.3 การสอนภาษาอังกฤษเพื่อการสื่อสาร (Communicative Language Teaching)

การสอนภาษาเพื่อการสื่อสาร (Communicative Language Teaching : CLT) เป็นแนวคิดในการสอนภาษาที่มุ่งเน้นความสำคัญของตัวผู้เรียน ให้ผู้เรียนได้ใช้ภาษาอังกฤษเพื่อใช้ในการสื่อสารในชีวิตประจำวันได้จริง มีการลำดับการเรียนรู้เป็นขั้นตอนตามกระบวนการใช้ความคิดของผู้เรียนซึ่งเชื่อมระหว่างความรู้ทางภาษา ทักษะทางภาษา และความสามารถในการสื่อสาร เพื่อให้ผู้เรียนสามารถนำความรู้ด้านภาษาไปใช้ในการสื่อสาร ดังนั้น ในการจัดการเรียนการสอน ครูผู้สอนต้องคำนึงถึงการให้ผู้เรียนได้สื่อสารในชีวิตจริงกิจกรรมและภาระงานต่าง ๆ ที่เกี่ยวข้องกับการสื่อสารจริง สื่อที่ใช้ก็เป็นสื่อจริง แต่ก็ไม่ได้ละเลยความรู้ด้านไวยากรณ์ เมื่อเกิดความผิดพลาดทางด้านไวยากรณ์เพียงเล็กน้อย แต่ยังสามารถสื่อสารได้ ครูผู้สอนไม่ควรขัดจังหวะโดยการแก้ไขให้ถูกต้องทันที ควรแก้ไขเมื่อความผิดพลาดนั้นทำให้เกิดความไม่เข้าใจหรือสื่อสารไม่ประสบความสำเร็จเท่านั้น ทั้งนี้เพื่อให้ผู้เรียนมีเจตคติที่ดีต่อการใช้ภาษาอังกฤษเพื่อการสื่อสาร (Davies & Pearse, 2000 ; Brown, 2001 ; Richard, 2006)

แคนอล และสเวน (Canale and Swain, 1980) ได้แยกองค์ประกอบของความสามารถในการสื่อสารไว้ 4 องค์ประกอบ ดังนี้

1. ความสามารถทางด้านไวยากรณ์หรือโครงสร้าง (Linguistic competence and Grammatical competence) หมายถึงความรู้ด้านภาษา ได้แก่ ความรู้เกี่ยวกับคำศัพท์ โครงสร้างของคำ ประโยค ตลอดจนการสะกดและการออกเสียง
2. ความสามารถด้านสังคม (Sociolinguistic competence) หมายถึงการใช้คำ และโครงสร้างประโยคได้เหมาะสมตามบริบทของสังคม เช่น การขอโทษ การขอบคุณ การถามทิศทางและข้อมูลต่างๆ และการใช้ประโยคคำสั่ง เป็นต้น
3. ความสามารถในการใช้โครงสร้างภาษาเพื่อสื่อความหมายด้านการพูด และเขียน (Discourse competence) หมายถึง ความสามารถในการเชื่อม ระหว่างโครงสร้างภาษา (Grammatical form) กับความหมาย (Meaning) ในการพูดและเขียนตามรูปแบบ และสถานการณ์ที่แตกต่างกัน
4. ความสามารถในการใช้กลวิธีในการสื่อความหมาย (Strategic competence) หมายถึงการใช้เทคนิคเพื่อให้การติดต่อสื่อสารประสบความสำเร็จ โดยเฉพาะการสื่อสารด้านการพูด เช่น การใช้ภาษาท่าทาง (body language) การขยายความโดยใช้คำศัพท์อื่นแทนคำที่ผู้พูดนึกไม่ออก เป็นต้น

จากแนวคิดข้างต้น การสอนภาษาตามแนวทางการสอนภาษาเพื่อการสื่อสาร เน้นการใช้ภาษาของผู้เรียนมากกว่าเน้นโครงสร้างทางไวยากรณ์ แต่ก็ไม่ได้ละเลยโครงสร้างทางไวยากรณ์ เพียงแต่เน้นการนำหลักไวยากรณ์เหล่านี้ไปใช้เพื่อการสื่อความหมายหรือการสื่อสาร จึงเป็นการให้ความสำคัญกับความคล่องแคล่วในการใช้ภาษา (fluency) และความถูกต้อง (accuracy) ด้วย ดังนั้นการเรียนการสอนแนวนี้จะต้องเน้นการทำกิจกรรมเพื่อการฝึกฝนการใช้ภาษาให้ใกล้เคียงสถานการณ์จริงมากที่สุด (Littlewood, 1991 และ Larsen-Freeman, 2002)

หลักการจัดการเรียนการสอนภาษาเพื่อการสื่อสาร

การจัดการเรียนรู้ตามแนวการสอนเพื่อการสื่อสารมีหลักสำคัญดังนี้

1. ผู้เรียนได้รับการฝึกฝนรูปแบบภาษาที่เรียนที่จะใช้ในสถานการณ์ที่มีความหมาย โดยครูต้องบอกให้ผู้เรียนทราบถึงจุดมุ่งหมายของการเรียน การฝึกการใช้ภาษาเพื่อให้การเรียนภาษาเป็นสิ่งที่มีความหมายต่อผู้เรียน ให้ผู้เรียนรู้สึกว่าการเรียนแล้วสามารถทำบางสิ่งบางอย่างได้เพิ่มขึ้น สามารถสื่อสารได้ตามที่ตนต้องการ
2. จัดการเรียนการสอนแบบบูรณาการหรือทักษะสัมพันธ์ (Integrated Skills) คือใช้ทักษะทางภาษาทั้ง 4 ประกอบด้วยกริยาท่าทาง ที่ควรจะได้ทำพฤติกรรมเช่นเดียวกับในชีวิตจริง
3. ฝึกสมรรถภาพด้านการสื่อสาร (Communicative Competence) คือผู้เรียนทำกิจกรรมการใช้ภาษาที่มีลักษณะเหมือนในชีวิตประจำวันให้มากที่สุด เพื่อให้ผู้เรียนนำไปใช้ได้จริง กิจกรรมการหาข้อมูลที่ขาดหายไป (Information Gap) ผู้เรียนทำกิจกรรมนี้จะไม่ทราบข้อมูลของอีกฝ่ายหนึ่ง จำเป็นต้องสื่อสารกัน จึงจะทราบข้อมูล สามารถเลือกใช้ข้อความที่เหมาะสมกับบทบาท สถานการณ์ สำนวนภาษาในรูปแบบต่าง ๆ (function)
4. จัดกิจกรรมการเรียนการสอนให้ผู้เรียนได้ใช้ความรู้ รวมทั้งประสบการณ์ที่ได้รับ สามารถแสดงความคิดเห็น หรือระดมสมอง (Brainstorming Activity) ฝึกการทำงานกลุ่มแสดงบทบาทสมมติ (Role Play) เกมจำลองสถานการณ์ (Simulation) การแก้ปัญหา (Problem Solving) ฯลฯ
5. ฝึกผู้เรียนให้ใช้ภาษาในกรอบของความรู้ทางด้านหลักภาษา (Grammatical Competence) ความรู้เกี่ยวกับกฎเกณฑ์ของภาษา สื่อสารได้คล่อง (Fluency) เน้นการใช้ภาษาตามสถานการณ์ (Function)
6. จัดกิจกรรมการเรียนการสอนตามศักยภาพ
7. ส่งเสริมให้ผู้เรียนเป็นตัวของตัวเอง มีความรับผิดชอบ และสนับสนุนให้ศึกษาหาความรู้นอกชั้นเรียน
8. ผู้สอนต้องจัดกิจกรรมการเรียนการสอนที่สนองความสนใจของผู้เรียน
9. ให้โอกาสผู้เรียนพูดแสดงความคิดเห็นตามที่ต้องการ
10. ต้องช่วยชี้แนะ นำทางผู้เรียน ให้คำแนะนำ ในระหว่างการทำกิจกรรม พร้อมกับตรวจความก้าวหน้าทางการเรียนของผู้เรียน

3. สารมาตรฐานการเรียนรู้ และตัวชี้วัดชั้นปี

3.1 สารมาตรฐานการเรียนรู้

หลักสูตรแกนกลางการศึกษาขั้นพื้นฐาน พุทธศักราช 2551 กลุ่มสาระการเรียนรู้ภาษาต่างประเทศ ระบุสาระและมาตรฐานการเรียนรู้ไว้ดังนี้

สาระที่ 1 ภาษาเพื่อการสื่อสาร

- มาตรฐาน ต 1.1 เข้าใจและตีความเรื่องที่ฟังและอ่านจากสื่อประเภทต่าง ๆ และแสดงความคิดเห็นอย่างมีเหตุผล
- ต 1.1 ป.2/1 ปฏิบัติตามคำสั่ง และคำขอร้องง่ายๆที่ฟัง
 - ต 1.1 ป.2/2 ระบุตัวอักษรและเสียง อ่านออกเสียงคำ สะกดคำ และอ่านประโยคง่ายๆ ถูกต้องตามหลักการอ่าน
 - ต 1.1 ป.2/3 เลือกภาพตรงตามความหมายของคำ กลุ่มคำ และประโยคที่ฟัง
 - ต 1.1 ป.2/4 ตอบคำถามจากการฟังประโยค บทสนทนาหรือนิทานง่ายๆที่มีภาพประกอบ
- มาตรฐาน ต 1.2 มีทักษะการสื่อสารทางภาษาในการแลกเปลี่ยนข้อมูลข่าวสาร แสดงความรู้สึก และความคิดเห็นอย่างมีประสิทธิภาพ
- ต 1.2 ป.2/1 พูดโต้ตอบด้วยคำสั้นๆ ง่ายๆในการสื่อสารระหว่างบุคคลตามแบบที่ฟัง
 - ต 1.2 ป.2/2 ใช้คำสั่งและคำขอร้องง่ายๆตามแบบที่ฟัง
 - ต 1.2 ป.2/3 บอกความต้องการง่ายๆ ของตนเองตามแบบที่ฟัง
 - ต 1.2 ป.2/4 พูดขอและให้ข้อมูลง่ายๆเกี่ยวกับตนเองตามแบบที่ฟัง
- มาตรฐาน ต 1.3 นำเสนอข้อมูลข่าวสาร ความคิดรวบยอด และความคิดเห็นในเรื่องต่าง ๆ โดยการพูดและเขียน
- ต 1.3 ป.2/1 พูดให้ข้อมูลเกี่ยวกับตนเองและเรื่องใกล้ตัว

สาระที่ 2 ภาษาและวัฒนธรรม

- มาตรฐาน ต 2.1 เข้าใจความสัมพันธ์ระหว่างภาษากับวัฒนธรรมของเจ้าของภาษา และนำไปใช้ได้ อย่างเหมาะสมกับกาลเทศะ
- ต 2.1 ป.2/1 พูดและทำท่าประกอบตามวัฒนธรรมของเจ้าของภาษา
 - ต 2.1 ป.2/2 บอกชื่อและคำศัพท์เกี่ยวกับเทศกาลสำคัญของเจ้าของภาษา
 - ต 2.1 ป.2/3 เข้าร่วมกิจกรรมทางภาษาและวัฒนธรรมที่เหมาะสมกับวัย
- มาตรฐาน ต 2.2 เข้าใจความเหมือนและความแตกต่างระหว่างภาษาและวัฒนธรรมของเจ้าของภาษา กับภาษาและวัฒนธรรมไทย และนำมาใช้อย่างถูกต้องและเหมาะสมกับกาลเทศะ
- ต 2.2 ป.2/1 ระบุตัวอักษรและเสียงตัวอักษรของภาษาอังกฤษและภาษาไทย

สาระที่ 3 ภาษากับความสัมพันธ์กับกลุ่มสาระการเรียนรู้

- มาตรฐาน ต 3.1 ใช้ภาษาต่างประเทศในการเชื่อมโยงความรู้กับกลุ่มสาระการเรียนรู้อื่น และเป็นพื้นฐาน ในการพัฒนา แสวงหาความรู้ และเปิดโลกทัศน์ของตน
- ต 3.1 ป.2/1 บอกคำศัพท์ที่เกี่ยวข้องกับกลุ่มสาระการเรียนรู้อื่น

สาระที่ 4 ภาษากับความสัมพันธ์กับชุมชนและโลก

มาตรฐาน ต 4.1 ใช้ภาษาต่างประเทศในสถานการณ์ต่าง ๆ ทั้งในสถานศึกษา ชุมชนและสังคม

ต 4.1 ป.2/1 ฟัง/พูดในสถานการณ์ง่าย ๆ ที่เกิดขึ้นในห้องเรียน

มาตรฐาน ต 4.2 ใช้ภาษาต่างประเทศเป็นเครื่องมือพื้นฐานในการศึกษาต่อ การประกอบอาชีพ และการแลกเปลี่ยนเรียนรู้กับสังคมโลก

ต 4.2 ป.2/1 ใช้ภาษาอังกฤษ เพื่อรวบรวมคำศัพท์ที่เกี่ยวข้องใกล้ตัว

ตารางวิเคราะห์ความสอดคล้องของเนื้อหาสาระกับมาตรฐานการเรียนรู้และตัวชี้วัดชั้นปี
กลุ่มสาระการเรียนรู้ภาษาต่างประเทศ หนังสือนักเรียน รายวิชาพื้นฐาน ภาษาอังกฤษ Let's Go 2 ชั้นประถมศึกษาปีที่ 2

| สาระและมาตรฐานการเรียนรู้/ ตัวชี้วัดชั้นปี | ความสอดคล้องกับสาระและมาตรฐานการเรียนรู้ | | | | | | | | | | | | | | | | | | | |
|---|--|---|-----------|---|-----------|---|-----------|---|-----------|---|-----------|---|-----------|---|-----------|---|---|---|---|---|
| | สาระที่ 1 | | | | สาระที่ 2 | | | | สาระที่ 3 | | | | สาระที่ 4 | | | | | | | |
| | มฐ. ต 1.1 | | มฐ. ต 1.2 | | มฐ. ต 1.3 | | มฐ. ต 2.1 | | มฐ. ต 2.2 | | มฐ. ต 3.1 | | มฐ. ต 4.1 | | มฐ. ต 4.2 | | | | | |
| หน่วยการเรียนรู้ | 1 | 2 | 3 | 4 | 1 | 2 | 3 | 4 | 1 | 2 | 3 | 4 | 1 | 2 | 3 | 4 | 1 | 2 | 3 | 4 |
| Unit 1 Things for School | ✓ | ✓ | | | ✓ | ✓ | | ✓ | | | | | | | | | ✓ | ✓ | ✓ | ✓ |
| Unit 2 Colors and Shapes | ✓ | ✓ | ✓ | ✓ | ✓ | ✓ | | ✓ | | | ✓ | ✓ | | | | | ✓ | ✓ | ✓ | ✓ |
| Unit 3 At the Store | ✓ | ✓ | ✓ | ✓ | ✓ | ✓ | ✓ | ✓ | ✓ | ✓ | ✓ | ✓ | ✓ | ✓ | ✓ | ✓ | ✓ | ✓ | ✓ | ✓ |
| Unit 4 People at Home | ✓ | ✓ | ✓ | ✓ | ✓ | ✓ | ✓ | ✓ | ✓ | ✓ | ✓ | ✓ | ✓ | ✓ | ✓ | ✓ | ✓ | ✓ | ✓ | ✓ |
| Unit 5 Happy Birthday! | ✓ | ✓ | ✓ | ✓ | ✓ | ✓ | ✓ | ✓ | ✓ | ✓ | ✓ | ✓ | ✓ | ✓ | ✓ | ✓ | ✓ | ✓ | ✓ | ✓ |
| Unit 6 Out Doors | ✓ | ✓ | ✓ | ✓ | ✓ | ✓ | | ✓ | | | | | | | | | ✓ | ✓ | ✓ | ✓ |
| Unit 7 Food | ✓ | ✓ | ✓ | ✓ | ✓ | ✓ | ✓ | ✓ | ✓ | ✓ | ✓ | ✓ | ✓ | ✓ | ✓ | ✓ | ✓ | ✓ | ✓ | ✓ |
| Unit 8 Animals | ✓ | ✓ | ✓ | ✓ | ✓ | ✓ | | ✓ | | | | | | | | | ✓ | ✓ | ✓ | ✓ |

ตอนที่ 2

แผนการจัดการเรียนรู้รายหน่วยการเรียนรู้

แผนการจัดการเรียนรู้ Let's Go (4th Edition)

แผนการจัดการเรียนรู้กิจกรรม

สาระที่ 1 2 3 4
Let's remember

ชั้นประถมศึกษาปีที่ 1
เวลาประมาณ 3 ชั่วโมง

จุดประสงค์การเรียนรู้

เมื่อจบบทเรียนนี้ นักเรียนสามารถ

1. อ่านพยัญชนะภาษาอังกฤษและระบุเสียงพยัญชนะในคำศัพท์สำคัญพื้นฐานได้
2. นับเลขเป็นภาษาอังกฤษและสนทนาถามตอบเกี่ยวกับจำนวน
3. แยกความแตกต่างของคำศัพท์ที่มีเสียงพยัญชนะต้นแตกต่างกันได้
4. ออกเสียงคำศัพท์ที่มีสระเสียงสั้นได้

เนื้อหาทางภาษา

Skills: Listening Reading Speaking

Functions: Reviewing language from Let's Begin

Language:

| Target | Forms |
|----------|--|
| Target 1 | Alphabet sound and key words. |
| Target 2 | Let's count. Let's count the cat. |
| Target 3 | Q: What can you do? A: I can walk. / run/jump/dance |
| Target 4 | T: Here you are. S: Thank you. |

Vocabulary Key: -Alphabet:

| | | |
|----------------|---------------|---------------|
| Aa = apple | Bb = bird | Cc = cat |
| Dd = dog | Ee = egg | Ff = fish |
| Gg = gorilla | Hh = heart | li = igloo |
| Jj = jump rope | Kk = kangaroo | Ll = lion |
| Mm = moon | Nn = nest | Oo = octopus |
| Pp = peach | Qq = quilt | Rr = rabbit |
| Ss = Sun | Tt = tiger | Uu = umbrella |
| Vv = violin | Ww = watch | Xx = fox |
| Yy = yarn | Zz = zebra | |

Numbers: one, two, three, four, five, six, seven, eight, nine, ten

Action verbs: walk, run, jump, dance

สื่อการเรียนรู้

- หนังสือเรียน Let's Go 1 (4th Edition) หน้า 2-3
- CD 1 Track 02-04
- บัตรอักษรและคำศัพท์สำคัญ
- บัตรกิจกรรมฟังแล้วเติมคำที่หายไป

กิจกรรมการเรียนรู้ ตัวอักษร Alphabet

กิจกรรมย่อยที่ 1 : Listen , point, and sing



กิจกรรมก่อนการเรียนรู้

1. ครูเปิดไฟล์เสียง CD1 track 02 รอบที่ 1 หลังจากนั้นให้นักเรียนทดลองออกเสียงตัวอักษรภาษาอังกฤษตามที่นักเรียนได้ฟัง หรือเคยเรียนรู้มาก่อนจากบทเรียน Let's Begin ครูสังเกตว่านักเรียนสามารถออกเสียงชื่อตัวอักษรได้ครบถ้วนถูกต้องหรือไม่

CD1 Track 02

Alphabet Song

2. นักเรียนเปิดหนังสือหน้า 2 ครูเปิดไฟล์เสียง CD1 track 02 รอบที่ 2 นักเรียนฟังแล้วชี้ตาม

3. ครูฝึกให้นักเรียนออกเสียงเป็นจังหวะโดยครูปรบมือหรือเคาะจังหวะ ฝึกออกเสียงตามทำนองเพลง และให้นักเรียนชี้ตัวอักษรในหนังสือเรียนประกอบ หลังจากฝึกจนคล่องแล้วให้นักเรียนปรบมือเข้าจังหวะพร้อมร้องเพลง

4. ครูเปิดไฟล์เสียง CD1 track 02 จำนวน 2 รอบให้นักเรียนร้องเพลงพร้อมกัน



5. นักเรียนทำกิจกรรมฝึกอ่านออกเสียงตัวอักษรและลากนิ้วมือตามตัวอักษรทั้งตัวพิมพ์เล็กและตัวพิมพ์ใหญ่ โดยครูแสดงตัวอย่างการทำกิจกรรมด้วยการออกเสียงอักษรแต่ละอักษร 4 ครั้งพร้อมทั้งลากนิ้วมือตามเส้นและถูกต้องตามวิธีเขียนตัวอักษร ให้นักเรียนทดลองปฏิบัติตาม และตรวจสอบแก้ไข และครูเริ่มออกเสียงพร้อมทั้งลากเส้นบนกระดานเป็นตัวอย่างประกอบให้นักเรียนปฏิบัติไปพร้อมกัน โดยครูสามารถแบ่งการฝึกฝนครั้งละ 4 ตัวอักษรได้ และเน้นการฝึกปฏิบัติซ้ำๆ โดยในช่วงต้นสามารถทำกิจกรรมนี้ก่อนเริ่มต้นบทเรียนในแต่ละวัน

6. นักเรียนนั่งเป็นกลุ่ม ๆ ละ 4 คน ทำกิจกรรมเรียงบัตรอักษรโดยสามารถถ่ายเอกสารหนังสือเรียนหน้า 2 และตัดแยกเป็นชิ้นหรือใช้บัตรอักษรแนบท้ายแผนก็ได้ เพื่อให้นักเรียนได้ใช้ประสาทสัมผัสครบถ้วน และเกิดความทรงจำที่คงทน ครูให้เวลานักเรียนเรียงบัตรอักษรตามลำดับ ประมาณ 5 นาที หลังจากนั้นครูออกเสียงตัวอักษรและคำศัพท์สำคัญ ทีละตัวอักษร 2 รอบ จนครบทุกตัวอักษร เช่น

T: A a, Aa, Aa apple, Aa apple

7. นักเรียนตรวจสอบการเรียงลำดับของตนเองหากพบข้อผิดพลาดให้แก้ไข ครูออกเสียงพร้อมทั้งแสดงบัตรอักษรอีกครั้ง เช่น T: Aa apple แสดงบัตรอักษร A นักเรียนตรวจสอบการเรียงลำดับของกลุ่มตนเอง หลังจากนั้นฝึกอ่านออกเสียงตามครู

8. นักเรียนทำกิจกรรมฟังแล้วเติมอักษรที่หายไป ดัดบัตรอักษรที่กำหนดให้เป็นชิ้น

9. นักเรียนฟัง CD1 Track 02 ออกเสียงตามแล้วนำบัตรอักษรวางลงในช่องว่างที่มีตัวอักษรและคำศัพท์หายไป ที่มีสัญลักษณ์นี้  โดยมีบัตรอักษรที่เป็นส่วนเกินจำนวน 2 ใบที่ไม่จำเป็นต้องใช้ตรวจคำตอบร่วมกัน

กิจกรรมหลังการเรียนรู้



10. ครูทบทวนการอ่านออกเสียงและรู้จักตัวอักษรของนักเรียน ด้วยการออกเสียงคำสำคัญและให้นักเรียนระบุตัวอักษรนำในแต่ละคำ เช่น

T: Bird, bird, bird begins with _____ คำว่า bird ขึ้นต้นด้วยพยัญชนะใด

S: Bb

11. นักเรียนและครูร่วมกันอ่านออกเสียงอักษรและคำสำคัญอีกครั้ง โดยครูคอยส่งเสริมให้นักเรียนอ่านและคอยอ่านแก้ไขเมื่อพบข้อบกพร่อง หรือนักเรียนไม่สามารถอ่านได้ ครูคอยให้กำลังใจและกระตุ้นให้นักเรียนกล้าใช้ภาษาอังกฤษ

วัฒนธรรมต่างชาติที่ครูสามารถสอดแทรกในการสอน



พยัญชนะในแต่ละภาษามีจำนวน ชื่อเรียก การออกเสียงและวิธีเขียนที่แตกต่างกันไปตามภาษาของแต่ละชาติซึ่งถือเป็นเอกลักษณ์ นักเรียนควรศึกษาทำความเข้าใจในความแตกต่างเหล่านี้

ข้อควรพิจารณา



1. ครูควรใช้เวลาว่างช่วยวิเคราะห์และแก้ปัญหาการอ่านอักษรและคำศัพท์สำคัญเป็นรายบุคคล เพราะเป็นพื้นฐานสำคัญในการอ่านและการเข้าใจภาษาอังกฤษ และควรฝึกด้วยจำนวนอักษรครั้งละ 3-4 ตัว ฝึกช้า ๆ ทวนอย่างต่อเนื่อง
2. สื่อประเภทบัตรอักษรควรมีการเตรียมการล่วงหน้า

กิจกรรมหลังเรียน



นักเรียนใช้เวลาว่างจับคู่เล่นเกมฝึกหัดอ่านอักษร โดยคว่ำบัตรอักษรลง แล้วสลับกันเปิดอักษรแล้วสลับกันอ่านออกเสียงตัวอักษรและคำศัพท์สำคัญ ใครอ่านถูกต้องเก็บบัตรไว้นับคะแนน



กิจกรรมย่อยที่ 2 : Let's count



ขั้นตอนการจัดกิจกรรม



กิจกรรมก่อนการเรียนรู้



1. ครูให้นักเรียนยกมือตนเองขึ้นมา แล้วถามคำถามว่านักเรียนมีนิ้วมือทั้งหมดกี่นิ้ว โดยถามทั้งภาษาอังกฤษและภาษาไทยเพื่อสร้างประสบการณ์ทางภาษาให้กับนักเรียน ดังนี้

T: How many fingers do you have? นักเรียนมีนิ้วมือกี่นิ้ว

Let's count. Let's count the fingers. มานับนิ้วมือด้วยกัน

และครูออกเสียงการนับและทำท่าทางการนับนิ้วมือให้นักเรียนร่วมกันปฏิบัติ

T: One, two, three, four, five, six, seven, eight, nine and ten. There are ten fingers.

Repeat after me, please. There are ten fingers. Ten fingers. แสดงนิ้วมือทั้งสิบนิ้ว

S: There are ten fingers. Ten fingers.

ครูแสดงนิ้วมือ 1 นิ้ว T: One finger. S: One finger.

ครูแสดงนิ้วมือ 2 นิ้ว T: Two fingers. S: Two fingers.

ครูแสดงนิ้วมือ 5 นิ้ว แล้วขอให้นักเรียนพูด S: Five fingers.

2. นักเรียนเล่นเกม Let's count โดยนั่งเป็นกลุ่มๆ ละ 4 คน หันหน้าเข้าหากัน หานักเรียนที่เป็นผู้เริ่มกิจกรรม พูดจำนวน นักเรียนที่เหลือแสดงนิ้วมือ สลับกันเป็นผู้พูดจำนวนและหากคนใดทำซ้ำหรือทำผิดต้องออกจากเกม

กิจกรรมระหว่างการเรียนรู้



3. ครูเปิดไฟล์เสียง CD1 track 03 นักเรียนฟัง และชี้ตัวเลขในหนังสือเรียนหน้าที่ 3 แล้วออกเสียงตามในการฟังรอบที่ 2

CD1 Track 03

1, 2, 3, 5, 6, 7, 8, 9, 10

4. นักเรียนนับจำนวนรูปร่างในหนังสือและพูดประโยคตามจำนวนและรูปร่าง โดยครูให้ช่วยพูดนำหรือแก้ไข เช่น one circle, two triangles, three square

5. ครูยกตัวอย่างสิ่งของอื่น ๆ ในห้องเรียนและช่วยกันนับเพื่อทบทวนตัวเลข เช่น ครูคัดเลือกนักเรียนแสดงปากกาจำนวนสี่ด้ามแล้วถามคำถาม

T: How many pens do you have? นักเรียนมีปากกาก็ด้าม

Let's count. Let's count the pens. มานับปากกาด้วยกัน

S: นักเรียนบอกจำนวนตามจริง

6. ครูแสดงสิ่งของในชั้นเรียนแล้วพูดจำนวน หลังจากนั้นซ่อนบางส่วนให้นักเรียนทายสิ่งของที่เหลือ เช่น ครูแสดงยางลบ 6 อันให้นักเรียนนับพร้อมกัน S: One, two, three four, five, six. Six erasers. หลังจากนั้นครูดึงออก 3 อัน และซ่อนจำนวนที่เหลือให้นักเรียนทาย

T: Guess, please. How many erasers are there now?

S: ทายจำนวน เมื่อนักเรียนทายถูกครูส่งยางลบให้นักเรียนแล้วพูดประโยค

T: Here you are.

S: Thank you.

ปฏิบัติซ้ำ 2-3 รอบ หลังจากนั้นให้ตัวแทนนักเรียนเป็นผู้ออกมาทำกิจกรรม ครูสังเกตและให้การเสริมแรงในระหว่างการทำกิจกรรม

กิจกรรมหลังการเรียนรู้



7. นักเรียนจับคู่ทายจำนวน และสนทนา

8. ครูและนักเรียนเล่นพูดบตเข้าจังหวะและเล่นเกมเพื่อทบทวนเรื่องตัวเลขโดยครูกำหนดให้นักเรียนนับเรียงลำดับและใครที่ตรงกับหมายเลข 5 ให้ยกมือแทนการนับ ครูเริ่มต้นนับเลขแล้วชี้ที่นักเรียนลำดับถัดไป โดยจะเริ่มที่เลขใดก็ได้ เช่น ครูเริ่ม Two นักเรียนคนต่อไปนับ Three และคนต่อไปนับต่อเนื่องจนกระทั่งถึงนักเรียนที่นับเลขห้าให้ยกมือขึ้นแทนการนับ หากปฏิบัติผิดให้ออกจากเกมและมาเป็นกรรมการ

วัฒนธรรมต่างชาติที่ครูสามารถสอดแทรกในการสอน



การยื่นสิ่งของให้ผู้อื่นในระหว่างยื่นสิ่งของจะพูดว่า Here you are และเมื่อรับสิ่งของเป็นมารยาท และวัฒนธรรมสากลที่จะต้องกล่าวคำขอบคุณทุกครั้ง

ข้อควรพิจารณา



ในกรณีที่นักเรียนไม่ได้เรียนในบทเรียน Let's begin มาก่อน ครูต้องมีการสอนและฝึกคำศัพท์ในเรื่องรูปร่างในหนังสือเรียนก่อนที่จะทำกิจกรรมต่อไป

กิจกรรมหลังเรียน



ครูเขียนคำศัพท์จำนวน 1-10 ให้นักเรียนวาดภาพระบายสี สิ่งของในห้องเรียนตามจำนวน 1-10 ลงในกระดาษ A4 และเขียนบอกจำนวน ไว้ใต้ภาพ

กิจกรรมการเรียนรู้และทบทวนการถาม - ตอบคำถามเกี่ยวกับความสามารถ



“ What can you do? I can walk. ”

กิจกรรมย่อยที่ 3 : Ask and answer



ขั้นตอนการจัดกิจกรรม



กิจกรรมก่อนการเรียนรู้



1. ครูให้นักเรียนดูรูปภาพในหนังสือเรียนหน้าที่ 3 แล้วสนทนาถาม-ตอบเกี่ยวกับภาพ เช่น

T: What can you see in this picture? นักเรียนเห็นอะไรในภาพบ้าง

S: ตอบตามความจริง

T: What is this girl doing? ครูชี้ที่ภาพเด็กหญิง แล้วถามว่าเด็กผู้หญิงคนนี้กำลังทำอะไร
นักเรียนตอบ ครูถามจนครบทุกภาพ

กิจกรรมระหว่างการเรียนรู้



1. ครูนำเสนอคำศัพท์เกี่ยวกับคำกริยาโดยแสดงท่าทางพร้อมทั้งพูดคำศัพท์ซ้ำหลายๆ ครั้ง ให้นักเรียนปฏิบัติตาม เช่น ครูแสดงท่าทางกำลังเดิน T: Walk, walk, walk, walk. ปฏิบัติเช่นเดียวกันจนครบทุกคำและนักเรียนพูดพร้อมทั้งปฏิบัติได้คล่องแคล่ว

2. นักเรียนเล่นเกมโดยนักเรียนหาที่ว่างยืนตรง หาอาสาสมัครนักเรียน 1 คน พูดประโยค I can _____ เช่น I can jump. นักเรียนที่เหลือแสดงท่าทางกระโดดและพูดประโยค I can jump. ต่อเนื่องจนกว่าผู้พูดจะ

ตะโกนว่า Stop! ให้นักเรียนทุกคนหยุดนั่งค้างในท่าทางสุดท้ายของตน ห้ามขยับเขยื้อน หากใครขยับ ให้ออกมาเป็นผู้ดำเนินกิจกรรมคนต่อไป

3. ครูเปิดไฟล์เสียง CD1 Track 04 ให้นักเรียนฟังและชี้ประโยคในหนังสือเรียนหน้าที่ 3 และให้นักเรียนอ่านด้วยตนเอง จนคล่องแคล่ว

CD1 Track 04

What can you do?

I can walk. I can run.

I can jump. I can dance.

4. ครูให้นักเรียนลองบอกคำกริยาเพิ่มเติมและเขียนประโยคลงบนกระดาน ครูอ่านประโยคทั้งหมดให้นักเรียนอ่านตาม หลังจากนั้นจับคู่สนทนาโดยใช้โครงสร้างประโยคที่เรียน

กิจกรรมหลังการเรียนรู้



5. นักเรียนคัดลอกประโยคบนกระดาน และสรุปการถาม-ตอบ โดยครูให้ออกเสียงคำถามพร้อมกัน และครูแสดงท่าทางให้นักเรียนพูดประโยคคำตอบ

วัฒนธรรมต่างชาติที่ครูสามารถสอดแทรกในการสอน



การเดินทาง วิ่งหรือกระโดดในที่สาธารณะต้องไม่ส่งเสียงดังรบกวนผู้อื่น ควรปฏิบัติอย่างรักษามารยาท และเคารพในสิทธิของผู้อื่น

ข้อควรพิจารณา





























ในกรณีที่นักเรียนได้เรียนรู้คำศัพท์ที่เกี่ยวกับกริยา มาบ้างแล้ว ให้นำคำศัพท์เหล่านั้นมาใช้ในการจัดกิจกรรมเพิ่มเติม

กิจกรรมหลังเรียน



1. นักเรียนฝึกพูดประโยค และคำศัพท์ที่ได้เรียนรู้มาให้ถูกต้องและคล่องแคล่ว
2. ครูเขียนชื่อเป็นภาษาอังกฤษให้นักเรียนและให้นักเรียนฝึกเขียนและสะกดชื่อของตนเองให้คล่องแคล่ว ครูเน้นย้ำเรื่องการใช้ตัวอักษรพิมพ์ใหญ่หน้าชื่อ และนามสกุลทุกครั้ง









บัตรอักษรและคำศัพท์สำคัญ

| | | | |
|---|--|---|--|
| <p>Aa</p>  <p>apple</p> | <p>Bb</p>  <p>bird</p> | <p>Cc</p>  <p>cat</p> | <p>Dd</p>  <p>dog</p> |
| <p>Ee</p>  <p>egg</p> | <p>Ff</p>  <p>fish</p> | <p>Gg</p>  <p>gorilla</p> | <p>Hh</p>  <p>heart</p> |
| <p>Ii</p>  <p>iceberg</p> | <p>Jj</p>  <p>jump rope</p> | <p>Kk</p>  <p>kangaroo</p> | <p>Ll</p>  <p>lion</p> |
| <p>Mm</p>  <p>moon</p> | <p>Nn</p>  <p>nest</p> | <p>Oo</p>  <p>octopus</p> | <p>Pp</p>  <p>peach</p> |
| <p>Qq</p>  <p>quilt</p> | <p>Rr</p>  <p>rabbit</p> | <p>Ss</p>  <p>sun</p> | <p>Tt</p>  <p>tiger</p> |
| <p>Uu</p>  <p>umbrella</p> | <p>Vv</p>  <p>violin</p> | <p>Ww</p>  <p>watch</p> | <p>Yy</p>  <p>yarn</p> |
| <p>Xx</p>  <p>fox</p> | <p>Zz</p>  <p>zebra</p> |  <p>_____</p> | |

บัตรกิจกรรมฟังแล้วเติมอักษรที่หายไป (1/2)



























- คำชี้แจง 1. ตัดบัตรอักษรที่กำหนดให้เป็นชิ้น
2. นักเรียนฟัง CD1 Track 02 ออกเสียงตามแล้วนำบัตรอักษรวางลงในช่องว่างที่มีตัวอักษรและคำศัพท์หายไป ที่มีสัญลักษณ์นี้ 🌟
3. มีบัตรอักษรที่เป็นส่วนเกินจำนวน 2 ใบ

✂

| | | | |
|---|---|---|--|
| Cc  cat | Ff  fish | Jj  Jump rope | Oo  octopus |
| Qq  quilt | Ss  sun | Xx  fox | Zz  zebra |

หมายเหตุ : ครูสามารถถ่ายเอกสารขยายให้มีขนาดเหมาะสม

ตารางกิจกรรมฟังแล้วเติมอักษรที่หายไป (2/2)

| | | | |
|---|---|--|--|
| Aa  apple | Bb  bird |  | Dd  dog |
| Ee  egg |  | Gg  gorilla | Hh  heart |
| li  igloo |  | Kk  kangaroo | Ll  lion |
| Mm  moon | Nn  nest |  | Pp  peach |
|  | Rr  rabbit | Ss  sun | Tt  tiger |
| Uu  umbrella | Vv  violin | Ww  watch |  |
| Xx  fox | Zz  zebra |  | |

บันทึกผลหลังสอน

คำชี้แจง : ครูผู้สอนบันทึกผลการเรียนรู้ตามหัวข้อที่กำหนด เพื่อนำไปใช้ในการปรับปรุงแก้ไขและพัฒนาการจัดกิจกรรมการเรียนรู้เพื่อพัฒนาผู้เรียนต่อไป

| 1. ผลการเรียนรู้ | | |
|--|-----------|---------------|
| | จำนวน(คน) | คิดเป็นร้อยละ |
| 1.1 นักเรียนที่ผ่านตัวชี้วัด | | |
| 1.2 นักเรียนที่ไม่ผ่านตัวชี้วัด | | |
| <p>สาเหตุ(ระบุ)</p> <p>_____</p> <p>_____</p> <p>_____</p> <p>_____</p> <p>แนวทางการแก้ปัญหา(ระบุ)</p> <p>_____</p> <p>_____</p> <p>_____</p> <p>_____</p> | | |
| 1.3 นักเรียนที่มีความสามารถพิเศษ ได้แก่ | | |
| <p>_____</p> <p>_____</p> <p>_____</p> <p>_____</p> <p>แนวทางการส่งเสริมและพัฒนา</p> <p>_____</p> <p>_____</p> <p>_____</p> <p>_____</p> | | |
| 1.4 นักเรียนได้รับความรู้ (K) | | |
| <p>_____</p> <p>_____</p> <p>_____</p> <p>_____</p> | | |

1.5 นักเรียนเกิดทักษะกระบวนการ (P)

1.6 นักเรียนมีคุณธรรม จริยธรรม ค่านิยม (A)

บันทึกผลหลังสอน

2. ปัญหาอุปสรรค (ถ้ามี)

3. ข้อเสนอแนะ (ถ้ามี)

ความเห็นของผู้บริหารสถานศึกษาหรือผู้ที่ได้รับมอบหมาย

ข้อเสนอแนะ

ลงชื่อ

(.....)

ตำแหน่ง

วันที่

แผนการจัดการเรียนรู้ Let's Go (4th Edition)

แผนการจัดการเรียนรู้ที่ 1

สาระที่ 1 2 3 4

Things for School

ชั้นประถมศึกษาปีที่ 1

เวลาประมาณ 5 ชั่วโมง

ขั้นที่ 1 ผลลัพธ์ปลายทางที่ต้องการให้เกิดขึ้นกับนักเรียน

สาระที่ 1 ภาษาเพื่อการสื่อสาร

มาตรฐาน ต 1.1 เข้าใจและตีความเรื่องที่ฟังและอ่านจากสื่อประเภทต่าง ๆ และแสดงความคิดเห็นอย่างมีเหตุผล

ต 1.1 ป.1/1 ปฏิบัติตามคำสั่งง่ายๆที่ฟัง

ต 1.1 ป.1/2 ระบุตัวอักษรและเสียง อ่านออกเสียงคำและสะกดคำง่ายๆถูกต้องตามหลักการอ่าน

ต 1.1 ป.1/3 เลือกภาพตรงตามความหมายของคำและกลุ่มคำที่ฟัง

ต 1.1 ป.1/4 ตอบคำถามจากการฟังเรื่องใกล้ตัว

มาตรฐาน ต 1.2 มีทักษะการสื่อสารทางภาษาในการแลกเปลี่ยนข้อมูล ข่าวสาร แสดงความรู้สึกและความคิดเห็นอย่างมีประสิทธิภาพ

ต 1.2 ป.1/1 พูดโต้ตอบด้วยคำสั้นๆ ง่ายๆในการสื่อสารระหว่างบุคคลตามแบบที่ฟัง

ต 1.2 ป.1/2 ใช้คำสั่งง่ายๆตามแบบที่ฟัง

ต 1.2 ป.1/3 บอกความต้องการง่ายๆของตนเองตามแบบที่ฟัง

ต 1.2 ป.1/4 พูดขอและให้ข้อมูลง่ายๆเกี่ยวกับตนเองตามแบบที่ฟัง

มาตรฐาน ต 1.3 นำเสนอข้อมูลข่าวสาร ความคิดรวบยอด และความคิดเห็นในเรื่องต่าง ๆ โดยการพูดและเขียน

ต 1.3 ป.1/1 พูดให้ข้อมูลเกี่ยวกับตนเองและเรื่องใกล้ตัว

สาระที่ 2 ภาษาและวัฒนธรรม

มาตรฐาน ต 2.1 เข้าใจความสัมพันธ์ระหว่างภาษากับวัฒนธรรมของเจ้าของภาษา และนำไปใช้ได้เหมาะสมกับกาลเทศะ

ต 2.1 ป.1/1 พูดและทำท่าประกอบตามวัฒนธรรมของเจ้าของภาษา

ต 2.1 ป.1/2 บอกชื่อและคำศัพท์เกี่ยวกับเทศกาลสำคัญของเจ้าของภาษา

ต 2.1 ป.1/3 เข้าร่วมกิจกรรมทางภาษาและวัฒนธรรมที่เหมาะสมกับวัย

มาตรฐาน ต 2.2 เข้าใจความเหมือนและความแตกต่างระหว่างภาษาและวัฒนธรรมของเจ้าของภาษากับภาษาและวัฒนธรรมไทยและนำมาใช้อย่างถูกต้องและเหมาะสม

| | |
|--|--|
| <p>ต 2.2 ป.1/1 ระบุตัวอักษรและเสียงตัวอักษรของภาษาอังกฤษและภาษาไทย</p> | |
| <p>สาระที่ 3 ภาษากับความสัมพันธ์กับกลุ่มสาระการเรียนรู้อื่น</p> <p>มาตรฐาน ต 3.1 ใช้ภาษาต่างประเทศในการเชื่อมโยงความรู้กับกลุ่มสาระการเรียนรู้อื่น และเป็นพื้นฐานในการพัฒนา แสวงหาความรู้ และเปิดโลกทัศน์ของตน</p> <p>ต 3.1 ป.1/1 บอกคำศัพท์ที่เกี่ยวข้องกับกลุ่มสาระการเรียนรู้อื่น</p> | |
| <p>สาระที่ 4 ภาษาความสัมพันธ์กับชุมชนและโลก</p> <p>มาตรฐาน 4.1 ใช้ภาษาต่างประเทศในสถานการณ์ต่าง ๆ ทั้งในสถานศึกษา ชุมชน และสังคม</p> <p>ต 4.1 ป.1/1 ฟัง/พูดในสถานการณ์ง่าย ๆ ที่เกิดขึ้นในห้องเรียน</p> <p>มาตรฐาน ต 4.2 ใช้ภาษาต่างประเทศเป็นเครื่องมือพื้นฐานในการศึกษาต่อ การประกอบอาชีพและการแลกเปลี่ยนเรียนรู้กับสังคมโลก</p> <p>ต 4.2 ป.1/1 ใช้ภาษาอังกฤษ เพื่อรวบรวมคำศัพท์ที่เกี่ยวข้องใกล้ตัว</p> | |
| <p>ความเข้าใจที่คงทนของนักเรียน นักเรียนจะ...</p> <ol style="list-style-type: none"> 1. สามารถฟัง พูด อ่าน และเขียนคำศัพท์เกี่ยวกับเครื่องมือ สิ่งของ อุปกรณ์การเรียน และวลีที่บอกการกระทำกิจกรรมต่าง ๆ ได้ 2. สามารถสนทนาทักทาย แนะนำตัว ถาม-ตอบ เพื่อขอและให้ข้อมูลส่วนตัวโดยใช้โครงสร้างประโยคที่กำหนดให้และใช้รูปย่อของกริยากับสรรพนาม Contraction ได้ 3. สามารถแยกความแตกต่างของคำศัพท์ที่มีเสียงพยัญชนะต้น Bb/Pp ได้ 4. สามารถออกเสียงคำศัพท์ที่มีสระเสียงสั้นได้ | <p>คำถามสำคัญที่ทำให้เกิดความเข้าใจที่คงทน</p> <ul style="list-style-type: none"> - นักเรียนต้องการถามว่าสิ่งของ อุปกรณ์การเรียน ในโรงเรียนมีจำนวนเท่าไรจะพูดเป็นภาษาอังกฤษอย่างไร - นักเรียนต้องการสนทนาเกี่ยวกับเครื่องมือ สิ่งของ อุปกรณ์การเรียน และบอกการกระทำกิจกรรมต่าง ๆ เป็นภาษาอังกฤษอย่างไร - นักเรียนต้องการถามและบอกข้อมูลส่วนตัวต่อผู้อื่นจะพูดเป็นภาษาอังกฤษว่าอย่างไร - รูปย่อของกริยากับสรรพนาม Contraction ใช้อย่างไร - คำที่มีเสียงพยัญชนะต้น Bb/Pp อ่านออกเสียงอย่างไร - คำศัพท์ที่มีสระเสียงสั้น อ่านออกเสียงอย่างไร |
| <p>ความรู้ของนักเรียนที่นำไปสู่ความเข้าใจที่คงทน นักเรียนจะรู้ว่า...</p> <ol style="list-style-type: none"> 1. คำศัพท์เกี่ยวกับเครื่องมือ สิ่งของ อุปกรณ์การเรียน และวลีที่บอกการกระทำกิจกรรมต่าง ๆ Q: What's this? | <p>ทักษะ/ความสามารถของนักเรียนที่จะนำไปสู่ความรู้ที่คงทน นักเรียนจะสามารถ...</p> <ol style="list-style-type: none"> 1. รู้ เข้าใจ และบอกคำศัพท์เกี่ยวกับเครื่องมือ สิ่งของ อุปกรณ์การเรียน และวลีที่บอกการกระทำกิจกรรมต่าง ๆ ได้ |

| | |
|---|--|
| <p>A: It's a ball. Q: Is this a ball? A: No. it isn't. It's a peach.</p> <p>2. บทสนทนาทักทายแนะนำตัว การถาม-ตอบ เพื่อขอและให้ข้อมูลส่วนตัว</p> <p>Q: Hello. I'm Scott. What's your name? A: My name is Kate. What's your name? Q: My name is Andy.</p> <p>- รูปย่อของกริยากับสรรพนาม Contraction เช่น</p> <p>What is = What's There is = There's</p> <p>I am = I'm It is = It's</p> <p>It is not = It isn't</p> <p>3. การออกเสียงคำศัพท์ที่มีเสียงพยัญชนะต้น Bb/Pp ได้</p> <p>5. การออกเสียงคำศัพท์ที่มีสระเสียงสั้นได้ถูกต้อง เช่น cat, bed, sit, top, sun</p> | <p>2. สามารถสนทนาทักทาย ขอและให้ข้อมูลส่วนตัว โดยใช้โครงสร้างประโยคที่กำหนดได้</p> <p>3. ใช้รูปย่อของกริยากับสรรพนาม Contraction ได้</p> <p>4. สามารถแยกความแตกต่างของคำศัพท์ที่มีเสียงพยัญชนะต้น Bb/Pp ได้</p> <p>5. สามารถออกเสียงคำศัพท์ที่มีสระเสียงสั้นได้ถูกต้อง</p> |
|---|--|

ขั้นที่ 2 ภาระงานและการประเมินผลการเรียนรู้ซึ่งเป็นหลักฐานที่แสดงว่านักเรียนมีผลการเรียนรู้ตามที่กำหนดไว้อย่างแท้จริง

1. ภาระงานที่นักเรียนต้องปฏิบัติ

- 1.1 ศึกษาบทสนทนา การสอบถามและบอกข้อมูลเกี่ยวกับการสนทนาทักทายแนะนำตัว การถาม-ตอบเพื่อขอ และให้ข้อมูลส่วนตัวโดยใช้รูปย่อของกริยากับสรรพนาม Contraction
- กิจกรรม Conversation
- ปฏิบัติกิจกรรมประกอบการเรียนรู้ การฟังและฝึกพูดคำศัพท์จากแถบบันทึกเสียง
 - ปฏิบัติกิจกรรมประกอบการเรียนรู้ การฟังและฝึกพูดประโยคจากแถบบันทึกเสียง
 - ปฏิบัติกิจกรรมบทบาทสมมติ
- 1.2 ศึกษาคำศัพท์และความหมายเกี่ยวกับ เครื่องมือ สิ่งของ อุปกรณ์การเรียน และวลีที่บอกการกระทำกิจกรรมต่าง ๆ
- กิจกรรม Vocabulary
- ปฏิบัติกิจกรรมประกอบการเรียนรู้ การฟังและฝึกพูดคำศัพท์จากแถบบันทึกเสียง
 - ปฏิบัติกิจกรรมฟังและแสดงท่าทางประกอบ ชี้คำศัพท์ แสดงบัตรภาพ บัตรคำตามที่ได้ยิน

1.3 ศึกษาประโยคถามและตอบเกี่ยวกับเครื่องมือ สิ่งของ อุปกรณ์การเรียน และบอกการกระทำ กิจกรรมต่าง ๆ ที่โรงเรียน

กิจกรรม Target

- ปฏิบัติกิจกรรมประกอบการเรียนรู้ การฟังและฝึกพูดประโยคจากแถบบันทึกเสียง
- ปฏิบัติกิจกรรมประกอบการเรียนรู้ตามที่กำหนด กิจกรรมฟังและพูดบทเข้าจังหวะ จากแถบบันทึกเสียง
- ปฏิบัติกิจกรรมประกอบการเรียนรู้ตามที่กำหนด กิจกรรมจับคู่สนทนาเกี่ยวกับเครื่องมือ สิ่งของ อุปกรณ์การเรียนในห้องเรียน

1.4 ศึกษาเพิ่มเติมเกี่ยวกับเครื่องมือ สิ่งของ อุปกรณ์การเรียน และการทำกิจกรรมต่าง ๆ ตามคำสั่งในห้องเรียน

กิจกรรม Target

- ปฏิบัติกิจกรรมประกอบการเรียนรู้ การฟังและฝึกพูดประโยคจากแถบบันทึกเสียง
- ปฏิบัติกิจกรรมประกอบการเรียนรู้ตามที่กำหนด กิจกรรม ฟังจากแถบบันทึกเสียงและระบุคำศัพท์
- ปฏิบัติกิจกรรมประกอบการเรียนรู้ตามที่กำหนด กิจกรรมสร้างสรรค์และพูดประโยคเกี่ยวกับสิ่งของในห้องเรียน
- ปฏิบัติกิจกรรมประกอบการเรียนรู้ ทำกิจกรรมต่าง ๆ ตามคำสั่งในห้องเรียน

1.5 ศึกษาและปฏิบัติกิจกรรมประกอบการเรียนรู้ตามที่

กิจกรรม Song Activity จากแถบบันทึกเสียง

- ปฏิบัติกิจกรรมประกอบการเรียนรู้ กิจกรรมเรียงลำดับบัตรอักษร

1.6 ศึกษาการอ่านออกเสียงคำศัพท์ ที่มีเสียงพยัญชนะต้น Bb/Pp และคำศัพท์ที่มีสระเสียงสั้น จากภาพและคำศัพท์ที่กำหนด

กิจกรรม Sounds and words จากแถบบันทึกเสียง

- ปฏิบัติกิจกรรมประกอบการเรียนรู้ฟังเรื่องแล้วระบุคำศัพท์
- ปฏิบัติกิจกรรมประกอบการเรียนรู้พูดบทเข้าจังหวะ

2. วิธีการและเครื่องมือประเมินผลการเรียนรู้

2.1 วิธีการประเมินผลการเรียนรู้

- 1) การทดสอบก่อนเรียนและหลังเรียน
- 2) การทดสอบทักษะด้านการฟัง พูด อ่าน และเขียน
- 3) การประเมินผลงาน/กิจกรรมเป็นรายบุคคลหรือเป็นกลุ่ม

2.2 เครื่องมือประเมินผลการเรียนรู้

- 1) แบบทดสอบก่อนเรียนและหลังเรียน
- 2) แบบประเมินผลทักษะด้านการฟัง พูด อ่าน และเขียน
- 3) แบบประเมินผลงาน/กิจกรรมเป็นรายบุคคลหรือเป็นกลุ่ม

| | |
|---|---|
| <p>4) การวัดและประเมินผลด้านคุณธรรม จริยธรรม และค่านิยม</p> <p>5) การวัดและประเมินผลด้านความรู้โดยใช้แบบทดสอบ</p> <p>6) การประเมินผลตนเองของนักเรียน</p> | <p>4) แบบประเมินพฤติกรรมของนักเรียน</p> <p>5) แบบทดสอบประจำหน่วย</p> <p>6) แบบประเมินผลตนเองของนักเรียน</p> |
| <p>3. สิ่งที่น่าประเมิน</p> | |
| <p>3.1 ความเข้าใจ 6 ด้าน ได้แก่ การอธิบาย การชี้แจง การแปลความและตีความ การประยุกต์ใช้ ดัดแปลง และนำไปใช้ การมีมุมมองที่หลากหลาย การให้ความสำคัญในความรู้สึกของผู้อื่น และการรู้จักตนเอง</p> <p>3.2 สมรรถนะสำคัญ ได้แก่ ความสามารถในการสื่อสาร การคิด การแก้ปัญหา การใช้ทักษะชีวิต และ การใช้เทคโนโลยี</p> <p>3.3 คุณลักษณะอันพึงประสงค์ ได้แก่ รักชาติ ศาสน์ กษัตริย์ ซื่อสัตย์สุจริต มีวินัย ใฝ่ความรู้ อยู่อย่างพอเพียง มุ่งมั่นในการทำงาน รักความเป็นไทย มีจิตสาธารณะ</p> | |
| <p>ชั้นที่ 3 แผนการจัดการเรียนรู้</p> | |
| <p>แผนการจัดการเรียนรู้ที่ 1 Things for School เวลา 5 ชั่วโมง</p> | |



Skills

Listening Speaking Reading Writing

Functions:

1. Greeting, introducing oneself and asking someone's name.
2. Identifying and asking about school supplies.
3. Identify and asking about classroom objects.
4. Asking and answering Yes/No questions.
5. Learning classroom commands

Language:

Target 1 Greeting, introducing oneself and asking someone's name.

Example: Q: Hello. I'm Scott. What's your name?

A: My name is Kate. What's your name?

Q: My name is Andy.

Target 2 Identifying and asking about school supplies, classroom objects.

Example: Q: What's this?

A: It's a ball.

Target 3 Asking and answering Yes/No questions.

Example: Q: Is this a ball?

A: No. it isn't. It's a peach.

Target 4 Learning classroom commands

Example: - Take out your book.

- Open your book.

- Close your book.

- Put away your book.

Additional: - Let's count. Let's count the _____.

- Q: How many crayon?

- A: One crayon./ Three crayons.

- Q: How many flowers are there?

- A: There's one flower./ There are three flowers.

Sounds and words: /b/ , /p/

/b/ bird, ball, boy /p/ peach, pencil, pink

Short vowel sounds: cat, bed, sit, top, sun

Grammar: - Present Simple Tense

- Yes/No questions

- Pronoun and verbs contractions

เช่น

What is = What's There is = There's

I am = I'm It is = It's

It is not = It isn't

- Article a, an

Vocabulary Key: a pencil, a pen, a bag, a book, a desk, a chair, a ruler, an eraser, a map. a marker, a globe. a table, a board, a wastebasket, a poster. a crayon, bird, ball, boy , peach, pencil, pink

Sounds and words: bird, ball, boy, peach, pencil, pink

cat, bed, sit, top, sun

Culture: วัฒนธรรมในทุกสังคมเมื่อพบคนที่ไม่รู้จักมาก่อนจะมีการกล่าวทักทาย สอบถามชื่อ แนะนำตัวและแสดงท่าทางประกอบการทักทายตามวัฒนธรรมของแต่ละชาติ

- หนังสือเรียน Let's Go 1 (4th Edition) หน้า 4-11
- หนังสือเรียน Let's Go 1 (4th Edition) Workbook หน้า 3-10
- Picture Cards หมายเลข 1-26
- CD 1 Track 05-21
- สำเนา Worksheet Unit 1 (หน้า110-111 ใน Teacher's Book)
- หุ่นมือ หรือหุ่นนิ้วมือ
- ซอเล็ก ปากกาเขียนกระดาน
- กระดาษเปล่า
- สีไม้

หน่วยย่อยที่ 1: Let's Talk



ขั้นตอนการจัดกิจกรรม

กิจกรรมก่อนการฟังและพูด



1. ครูทักทายนักเรียนเมื่อนักเรียนเข้าห้องเรียน เพื่อแสดงตัวอย่างการแนะนำตัวเอง โดยยกมือขึ้น ทักทายนักเรียนเป็นรายบุคคลและกล่าวคำทักทาย T: Hello! สวัสดีค่ะ/ครับ ส่งเสริมให้นักเรียนกล่าวตอบ
2. เมื่อนักเรียนพร้อม ครูแสดงท่าทางเอามือชี้ตัวเองพร้อมพูดประโยค T: Hi! My name is (Ms. ชื่อครู). หรือ Hello! I'm (Ms. ชื่อครู). และใช้หุ่นมือ หรือหุ่นนิ้วมือ ทำท่าทางสนทนากับตนเอง โดยใช้น้ำเสียงแตกต่างกัน กล่าวตอบ Puppet: Hello (Ms. ชื่อครู) ทำซ้ำหลายรอบแล้วส่งเสริมให้นักเรียนกล่าวตอบด้วยตนเอง โดยครูให้นักเรียนพูดและครูขยับหุ่นนิ้วมือประกอบ
3. นักเรียนทำกิจกรรม Snow Ball โดยครูทักทายนักเรียนคนที่ 1 ให้นักเรียนคนที่ 1 หันไปกล่าวทักทายเพื่อนที่นั่งติดกันทางขวาและนักเรียนคนที่ 2 ทักทายนักเรียนคนถัดไป ปฏิบัติต่อเนื่องจนครบ แล้วปฏิบัติย้อนกลับทางด้านซ้ายมือจนครบรอบ

กิจกรรมระหว่างการฟังและฝึกพูด



กิจกรรมย่อยที่ 1 A: Listen and say.

4. นักเรียนเปิดหนังสือเรียนหน้าที่ 4 หัวข้อ A Listen and Say ครูเขียนชื่อ Kate, Scott และ Andy ให้นักเรียนคาดเดาว่าตัวละครใดชื่อว่าอะไร หลังจากนั้นฝึกฟังบทสนทนา โดยครูเปิดไฟล์เสียง CD1 Track 05 จำนวน 1 รอบ

CD1 Track 05

Hello. I'm Scott. What's your name?

My name is Kate.

What's your name?

My name is Andy.

5. นักเรียนฟังไฟล์เสียงรอบที่ 2 และเฉลยร่วมกันว่าตัวละครใดเป็นคนพูดประโยคโดยชี้ตามคำที่ได้ยิน ครูสังเกตนักเรียนว่าสามารถชี้ตามเสียงที่ได้ฟังถูกต้องหรือไม่

6. นักเรียนฟังไฟล์เสียงรอบที่ 3 และฝึกออกเสียงพร้อมทั้งชี้ตามที่ได้ยิน หลังจากนั้นให้นักเรียนทดลองอ่านออกเสียงบทสนทนาด้วยตนเอง ครูสังเกตนักเรียนที่อ่านออกเสียงคำใดไม่ถูกต้อง ให้ครูบอกวิธีการออกเสียงที่ถูกต้องร่วมกันทั้งชั้นเรียน

7. ครูคัดเลือกนักเรียนที่ออกเสียงคล่องแคล่วแสดงบทบาทสมมติร่วมกับครู หลังจากนั้นให้นักเรียนจับกลุ่ม 3 คน เลือกตัวละครของตนเองและให้นักเรียนแสดงบทบาทสมมติร่วมกัน 1 รอบ และเปลี่ยนตัวละครในรอบต่อไปจนครบทั้ง 3 ตัวละคร

8. นักเรียนฟังเสียงไฟล์ CD 1 Track 06 และออกเสียงตามโดยครูเน้นให้นักเรียนได้พูดประโยคด้วยน้ำเสียง จังหวะท่วงทำนอง และความเร็ว ตามการพูดในชีวิตประจำวัน

CD1 Track 06

What's your name?

My name is Kate.

What is= What's I am , I'm

9. ครูแสดงวิธีการอ่านออกเสียงตัวย่อ What is= What's I am , I'm โดยให้นักเรียนอ่านครั้งละคำ เช่น What.....is ครูแสดงบัตร Contraction Card และออกเสียง นักเรียนออกเสียงตาม เมื่ออ่านรูปย่อให้ครูเลื่อนบัตรเข้าหากันและออกเสียงเร็วขึ้นจนบัตรติดกันออกเสียง What's และอธิบายเน้นย้ำว่า รูปย่อมีความหมายเช่นเดียวกับรูปเต็ม

10. นักเรียนฝึกบทสนทนา โดยครูแบ่งนักเรียนในชั้นออกเป็นสองกลุ่ม สลับกันถามและตอบโดยใช้โครงสร้างที่ได้ฟัง และฝึกสนทนาเป็นคู่ให้คล่องแคล่ว

กิจกรรมย่อยที่ 2 B: Listen and sing.

11. ครูให้นักเรียนอ่านเนื้อเพลงในกิจกรรม B Listen and sing ในหนังสือเรียนหน้าที่ 5 ในคำที่นักเรียนไม่สามารถอ่านได้ หรือออกเสียงไม่ถูกต้องครูช่วยแก้ไข

12. นักเรียนฟังไฟล์เสียง CD 1 Track 07 The Hello Song นักเรียนชี้เนื้อเพลงตามและออกเสียงคลอไปกับบทเพลง

CD1 Track 07

The Hello Song

Hello, hello, hello!

What's your name?

Hello, hello, hello!

My name is Scott!

My name is Scott!

Hello, Scott!

Hello, Scott!

Hello! (Repeat with Andy, Kate, and Jenny)

13. ครูเปิดเพลงรอบที่ 2 พร้อมให้นักเรียนฝึกร้องตามที่ละท่อนและปรบมือเข้าจังหวะและแสดงท่าทางประกอบแล้วให้นักเรียนร้องเพลงด้วยตนเอง 1 รอบ

14. ครูแบ่งนักเรียนเป็น 2 กลุ่ม แต่ละกลุ่มผลัดกันร้องเพลงคนละท่อน พร้อมทำท่าทางประกอบ เช่น เอามือชี้ที่ตัวเองเมื่อร้องถึงบรรทัดที่บอกรชื่อ My name is Scott. พร้อมกับโบกมือเมื่อร้องถึงท่อนที่ทักทาย Hello, hello, hello!

กิจกรรมย่อยที่ 3 C: Say and act. Ask a partner

15. นักเรียนจับคู่และร้องเพลงพร้อมทั้งบอกรชื่อตนเองและทำท่าทางประกอบ เมื่อครูให้สัญญาณให้นักเรียนเปลี่ยนคู่ ปฏิบัติซ้ำ 3-4 รอบ จนกระทั่งครูสังเกตว่านักเรียนสามารถใช้ประโยคในเพลงได้คล่องแคล่วระหว่างทำกิจกรรมครูคอยสังเกตและบันทึกโดยใช้แบบประเมินการพูด

16. นักเรียนทำแบบฝึกหัดจาก Workbook หน้า 3 A Read and trace อ่านและเขียนตามรอยประ และ B Trace and write เขียนตามรอยประ

กิจกรรมหลังการฟัง/กิจกรรมการนำไปใช้

17. นักเรียนอ่านประโยคทั้งหมดจากแบบฝึกหัดพร้อมกัน ครูทบทวนในเรื่องการใช้รูปย่อจากแบบฝึกหัดอีกครั้งหนึ่ง ถามคำถามเพื่อตรวจสอบความเข้าใจของนักเรียน โดยพูดประโยคสองภาษาซ้ำ ๆ เช่น

T: What is the contraction of "I am"? รูปย่อของ I am คืออะไร

S: I'm

ครูออกเสียงคำว่า I'm นำให้นักเรียนออกเสียงตาม 3 รอบ

18. นักเรียนทั้งชั้นสนทนากับครูตามโครงสร้างที่เรียนมาอีกครั้ง

วัฒนธรรมต่างชาติที่ครูสามารถสอดแทรกในการสอน



วัฒนธรรมในทุกสังคมเมื่อพบคนที่ไม่รู้จักมาก่อนจะมีการกล่าวทักทาย สอบถามชื่อแนะนำตัวและแสดงท่าทางประกอบการทักทายตามวัฒนธรรมของแต่ละชาติ และวัฒนธรรมที่เป็นเอกลักษณ์ของไทยคือการไหว้และกล่าวคำว่า สวัสดีครับ/ค่ะ ดังนั้นเมื่อมีการสื่อสารกับคนจากประเทศต่างๆ นักเรียนควรศึกษาถึงวัฒนธรรมของแต่ละประเทศและแสดงออกด้วยความเคารพ

ข้อควรพิจารณา



1. หากนักเรียนในห้องมีจำนวนมาก ในการทำกิจกรรมข้อ 15 ครูต้องควบคุมชั้นเรียนให้ปฏิบัติตามกติกาอย่างเคร่งครัด เพื่อป้องกันนักเรียนที่ไม่มีความมั่นใจและไม่พูดภาษาอังกฤษในการทำกิจกรรม ให้ครูหยุดกิจกรรมและกระตุ้นให้นักเรียนปฏิบัติตามกติกา
2. ครูผู้สอนต้องคอยดูว่านักเรียนคนใดที่ยังไม่สามารถพูดได้ หรือไม่กล้าพูด ครูจะต้องช่วยเหลือให้กำลังใจและเสริมแรงนักเรียนให้สามารถออกเสียงได้

กิจกรรมหลังเรียน



นักเรียนทำ Worksheet จากคู่มือครูเป็นการบ้าน (Teacher's Book) หน้าที่ 110 วาดภาพระบายสี และเขียนบรรยาย ประ วาดภาพและเขียนชื่อตนเอง

หน่วยย่อยที่ 2: Let's Learn



ขั้นตอนการจัดกิจกรรม

กิจกรรมก่อนการเรียนรู้



1. นักเรียนร้องเพลง The Hello Song และแสดงท่าทางประกอบ โดยครูเปิดไฟล์เสียง 07 ประกอบการขับร้องของนักเรียน

2. ทบทวนความรู้จากหน่วยย่อยที่แล้วโดยใช้เวลาประมาณ 10 นาที นักเรียนนำ Worksheet จากคู่มือครูที่ทำการบ้าน (Teacher's Book) หน้าที่ 110 ข้อที่นักเรียนเขียนทั้บรอยประ วาดภาพและเขียนชื่อตนเองมาใช้ประกอบการทำกิจกรรมสนทนาโดยนักเรียนยื่นเข้าแถวแบ่งเป็น 2 แถว หันหน้าเข้าหากันครูให้สัญญาณนักเรียนสนทนาโดยใช้โครงสร้าง Hello. I'm (ชื่อนักเรียน). What's your name? My name's (ชื่อนักเรียน) เมื่อสนทนาจบแล้วให้แลกเปลี่ยนใบงานระหว่างกันและเลื่อนไปจับคู่กับนักเรียนคนใหม่ทางขวา และเมื่อครูให้สัญญาณเริ่ม นักเรียนใช้ข้อมูลของเพื่อนในการถามตอบแทนข้อมูลจริงของตนเอง ปฏิบัติต่อเนื่องจนกระทั่งครูสังเกตว่านักเรียนมีความคล่องแคล่ว ในระหว่างการปฏิบัติให้ครูเดินไปรอบ ๆ เพื่อให้คำแนะนำและการเสริมแรง

กิจกรรมระหว่างการเรียนรู้



3. ครูนำเสนอคำศัพท์โดยใช้บัตรคำหมายเลข 1-8 โดยครูแสดงบัตรคำครั้งละ 1 ใบและออกเสียงนำให้นักเรียนออกเสียงตาม 3 ครั้งต่อ 1 บัตรคำ วาดกรอบสี่เหลี่ยมระบุตำแหน่งที่จะติดบัตรคำแล้วติดบัตรคำอย่างเป็นระเบียบบนกระดานตามลำดับ กระตุ้นให้นักเรียนสังเกตว่าบัตรคำที่ 8 แตกต่างกับบัตรคำ 7 อย่างไร ครูเขียนคำศัพท์ an apple, an orange ครูอธิบายเพิ่มเติมในเรื่อง article a, an

- บัตรคำที่ 1 a pencil
- บัตรคำที่ 2 a pen
- บัตรคำที่ 3 a bag
- บัตรคำที่ 4 a book
- บัตรคำที่ 5 a desk
- บัตรคำที่ 6 a chair
- บัตรคำที่ 7 a ruler
- บัตรคำที่ 8 an eraser

4. ฝึกซ้ำด้วยเทคนิคการสร้างภาพจำให้นักเรียนด้วยการให้นักเรียนอ่านคำเรียงตามลำดับ 4 รอบ หลังจากนั้นค่อยๆ ดึงบัตรคำออกครั้งละ 1 ใบ และครูชี้ให้นักเรียนอ่านคำอย่างต่อเนื่องตามตำแหน่งเดิมของบัตรคำ จนกระทั่งไม่เหลือบัตรคำ

5. ทดสอบให้นักเรียนออกเสียงคำศัพท์ทั้งหมดซ้ำ โดยครูแสดงบัตรคำครั้งละ 1 ใบ ครูใช้คำถาม What's this? และเมื่อนักเรียนอ่านคำศัพท์ ครูพูดซ้ำโดยใช้ประโยค It's _____ เช่น ครูแสดงบัตรภาพดินสอ ตั้งคำถาม

T: What's this?

Ss: Pencil

T: It's a pencil.

Ss: It's a pencil.

กิจกรรมย่อยที่ 1 A: Learn the Words

6. นักเรียนเปิดหนังสือเรียนหน้าที่ 6

7. ครูเปิดไฟล์เสียง CD1 Track 08 และให้นักเรียนชี้ตามรูปและคำที่ได้ยินและเปิดรอบที่ 2 ให้นักเรียนฝึกออกเสียงตาม

CD1 Track 08

- | | | | |
|-------------|------------|------------|--------------|
| 1. a pencil | 2. a pen | 3. a bag | 4. a book |
| 5. a desk | 6. a chair | 7. a ruler | 8. an eraser |

8. ครูทดสอบความรู้ด้านคำศัพท์ด้วยการออกเสียงคำศัพท์แล้วให้นักเรียนแสดงสิ่งของในห้องเรียน พร้อมทั้งออกเสียงคำศัพท์

กิจกรรมย่อยที่ 2 B: Ask and Answer

9. ครูให้เวลานักเรียนดูภาพในหนังสือเรียน 1 นาที แล้วปิดหนังสือ ครูตั้งคำถามว่านักเรียนเห็นอะไรในภาพบ้าง ให้ช่วยกันบอก

T: What do you see in the picture?

Ss: ตอบตามความจริง ครูเขียนเขียนคำศัพท์บนกระดานตามที่นักเรียนบอก แล้วเปิดหนังสือเพื่อตรวจสอบคำศัพท์

10. ครูเปิดไฟล์เสียง CD1 Track 09 และให้นักเรียนชี้ตามรูปและคำที่ได้ยินและเปิดรอบที่ 2 ให้นักเรียนฝึกออกเสียงตาม ครูสังเกตและแก้ไข

CD 1 Track 0 What's this?

It's a pencil.

1. What's this? It's a pencil.
2. What's this? It's a book.
3. What's this? It's a ruler.
4. What's this? It's a pen.
5. What's this? It's a bag.

11. ครูเปิดไฟล์เสียง CD1 Track 10 แล้วให้นักเรียนออกเสียงและปรบมือเข้าจังหวะให้คล้องแคล่วครู ย้ำเรื่องการใช้รูปย่อ What's...และ It's...

CD 1 Track 10

คู่มือหาจาก Track 09

12. ครูเขียนเติมประโยคในรูปย่อ ข้างหน้ารายการคำศัพท์บนกระดาน นักเรียนอ่านออกเสียงด้วยตนเอง เช่น a book เติม It's _____ ด้านหน้า It's a book. เติมให้ครบทุกคำแล้วให้นักเรียนจับคู่ฝึกถามตอบ โดยใช้สื่อของจริงในห้องเรียนโดยสลับกันเป็นผู้ถามและผู้ตอบ

กิจกรรมย่อยที่ 3 C: Ask your partner

13. นักเรียนจับคู่กัน ครูเปิดไฟล์เสียง CD1 Track 11 ให้นักเรียนฟัง 1 รอบ ครูเปิดไฟล์เสียงรอบที่ 2 ครั้งละ 1 ประโยค ให้สัญญาณนักเรียนแต่ละคู่ชี้ที่ภาพ หรือแสดงของจริง คู่ใดทำได้เร็วและถูกต้องที่สุดได้รับ 1 คะแนน ปฏิบัติต่อเนื่องจนครบทุกประโยค

CD 1 Track 11

1. What's this? It's a desk.
2. What's this? It's a bag.
3. What's this? It's a chair.
4. What's this? It's a pencil.
5. What's this? It's a book.

14. นักเรียนจับคู่สนทนาโดยใช้ภาพจากหนังสือหรือสื่อของจริง ครูเดินสังเกต แก้ไข กระตุ้น เสริมแรง และประเมินผล

15. ครูเปิดไฟล์เสียง CD1 Track 12 แล้วให้นักเรียนออกเสียงและปรบมือเข้าจังหวะให้คล้องแคล่ว แล้วทำกิจกรรม Back to Back โดยให้นักเรียนเลือกรูปภาพอุปกรณ์ในชั้นเรียน 1 ชิ้น จากหนังสือเรียนหน้าที่

7 หรือสื่อของจริง ยืนหันหลังเข้าหากัน ครูเปิดไฟล์เสียงให้จังหวะ เมื่อครูหยุดให้นักเรียนหันมาหาคู่ของตนชี้ที่ภาพและถามด้วยโครงสร้างประโยค S1: What's this? S2: It's _____ นักเรียนที่ได้เป็นผู้ถามได้รับ 2 คะแนน นักเรียนที่เป็นผู้ตอบถ้าตอบได้ได้รับ 1 คะแนน ถ้าตอบไม่ได้ ไม่ได้รับคะแนน

กิจกรรมย่อยที่ 4 D: Listen, point, and Chant.

16. ครูแสดงบัตรคำที่ 3 a bag กระเป๋าหนังสือและ บัตรคำที่ 4 a book หนังสือ ให้นักเรียนออกเสียงทั้งสองคำซ้ำ 2 รอบ และครูตั้งคำถามให้นักเรียนตอบ หลังจากนั้นเปิดไฟล์เสียง CD1 Track 13

CD 1 Track 13

| | |
|--------------|--------------|
| What's this? | It's a book. |
| What's this? | What's this? |
| It's a book. | It's a book. |
| What's this? | What's this? |
| What's this? | It's a bag. |
| It's a bag. | What's this? |

17. นักเรียนแบ่งเป็น 4 กลุ่ม ร่วมกันแต่งบทเข้าจังหวะเลียนแบบบทเข้าจังหวะจากบทเรียน โดยนักเรียนเลือกคำศัพท์จากบทเรียนจำนวน 2 คำแล้วใส่จังหวะด้วยตนเองโดยนักเรียนสามารถใช้ความคิดสร้างสรรค์ได้อย่างอิสระ ด้วยการใส่ท่วงทำนองที่นักเรียนต้องการ หรือสามารถใช้ท่วงทำนองจากในบทเรียนก็ได้ นักเรียนฝึกฝนภายในกลุ่มจนคล่องแคล่ว

กิจกรรมหลังการเรียนรู้



18. นักเรียนแต่ละกลุ่มนำเสนอบทเข้าจังหวะ Chant ของตนเองแต่ละกลุ่มมีเวลา 3 นาที โดยออกเสียงแสดงอุปกรณ์ หรือรูปภาพ พร้อมท่าประกอบ

19. นักเรียนออกเสียงเลือกกลุ่มที่สามารถพูดบทเข้าจังหวะได้พร้อมเพรียง และมีท่าทางที่น่าสนใจที่สุดให้ได้รับรางวัล Chant of the day. บทเข้าจังหวะดีเด่น แล้วให้สมาชิกกลุ่มนำนักเรียนทั้งชั้นพูดบทเข้าจังหวะและท่าทางทางประกอบพร้อมกันจนคล่องแคล่ว ครูคอยกระตุ้นและเสริมแรงให้ทุกคนมีส่วนร่วมในกิจกรรม

ข้อควรพิจารณา



1. ครูควรเปิดโอกาสให้นักเรียนเป็นรายบุคคลได้ฝึกกับครูเพิ่มเติมโดยสามารถใช้เวลาช่วงระหว่างการจับคู่สนทนา โดยครูเข้าร่วมกิจกรรมจับคู่สนทนากับนักเรียนเป็นรายบุคคลเพื่อสามารถตรวจสอบแก้ไขและประเมินนักเรียนได้อย่างใกล้ชิด
2. ในการปฏิบัติกิจกรรมแต่ละขั้นตอนครูควรมอบหมายให้นักเรียนบริหารเวลาในการทำงานอย่างเหมาะสมและมีสัญญาณเตือนก่อนหมดเวลาเพื่อให้นักเรียนเร่งทำกิจกรรมให้ตรงเวลา

กิจกรรมหลังเรียน



ครูประเมินคำศัพท์และการใช้ประโยคของนักเรียนด้วยการให้ทำแบบฝึกหัดใน Workbook หน้า 4-5

หน่วยย่อยที่ 3: Let's Learn More



กิจกรรมก่อนการเรียนรู้

1. ทบทวนคำศัพท์และโครงสร้างประโยคจากหน่วยย่อยที่แล้วโดยทำกิจกรรม Teacher Game อาสาสมัครตัวแทนนักเรียนออกมาดูบัตรคำศัพท์ที่ครูแล้ววาดภาพบนกระดานภายในเวลา 1 นาที แล้วตั้งคำถามให้เพื่อนตอบ S1: What's this? Ss: It's _____ นักเรียนที่เป็นผู้วาดเฉลยคำศัพท์โดยการแสดงบัตรคำและตอบคำถาม อาสาสมัครคนต่อไปปฏิบัติจนครบทุกคำ

2. ครูนำเสนอคำศัพท์โดยใช้บัตรคำหมายเลข 9-16 โดยครูแสดงบัตรคำครั้งละ 1 ใบ ครูตั้งคำถาม

T: What's this? Ss: It's _____

หากมีนักเรียนตอบได้ให้ครูพูดย้ำ และให้นักเรียนทั้งชั้นออกเสียงตาม ถ้าไม่มีนักเรียนคนใดตอบได้ให้นักเรียนตั้งคำถาม ครูแสดงบัตรคำพร้อมตอบคำถาม และออกเสียงนำให้นักเรียนออกเสียงตาม 3 ครั้งต่อ 1 บัตรคำ

บัตรคำที่ 9 a map

บัตรคำที่ 10 a marker

บัตรคำที่ 11 a globe

บัตรคำที่ 12 a table

บัตรคำที่ 13 a board

บัตรคำที่ 14 a wastebasket

บัตรคำที่ 15 a poster

บัตรคำที่ 16 a crayon

กิจกรรมระหว่างการเรียนรู้

กิจกรรมย่อยที่ 1 A: Learn the Words

3. นักเรียนเปิดหนังสือหน้า 8 ดูรูปภาพและคำศัพท์ ครูเปิดไฟล์เสียง CD1 Track 14 นักเรียนออกเสียงตามพร้อมทั้งชี้ที่รูปภาพ

CD 1 Track 14

- | | | | |
|------------|------------------|-------------|-------------|
| 1. a map | 2. a marker | 3. a globe | 4. a table |
| 5. a board | 6. a wastebasket | 7. a poster | 8. a crayon |

4. ครูฝึกการอ่านคำศัพท์ให้คล่องแคล่วและการเชื่อมโยงความหมาย โดยใช้บัตรคำหมายเลข 9-16 โดยครูแสดงบัตรคำครั้งละ 1 ใบ เริ่มต้นจากช้าและเร่งความเร็วของการนำเสนอและการถามคำถาม โยสลับให้นักเรียนเป็นผู้ถามให้ครูตอบตามโครงสร้างประโยค

T: What's this? Ss: It's _____ (ตอบตามที่เห็น)

ครูสลับบัตรคำไปมา จนกระทั่งนักเรียนพูดได้อย่างคล่องแคล่วและสามารถจดจำคำศัพท์และความหมาย

กิจกรรมย่อยที่ 2 B: Make sentences

5. นักเรียนดูรูปภาพและคำศัพท์จากหนังสือเรียนหน้าที่ 8 ครูเขียนรูปแบบประโยคบนกระดาน โดยขีดเส้นเว้นว่างในส่วนคำศัพท์เกี่ยวกับวัสดุอุปกรณ์หรือเครื่องมือในห้องเรียน ดังนี้

This is _____ .

ครูนำบัตรคำที่ 9 a map แผนที่ วางเทียบในตำแหน่งของคำศัพท์แล้วพูดประโยค

T: This is a map. 4 รอบ ให้นักเรียนได้ออกเสียงตาม และเปลี่ยนบัตรคำเพิ่มเติมประมาณ 1-2 คำ

CD 1 Track 15

This is a map. This is a globe.

1. This is a map.
2. This is a marker.
3. This is a globe.
4. This is a table.
5. This is a board.
6. This is a wastebasket.
7. This is a poster.
8. This is crayon.
9. This is a globe.

6. ครูเปิดไฟล์เสียง CD1 Track 15 นักเรียนออกเสียงตามพร้อมทั้งชี้ที่รูปภาพ ครูสังเกตและแก้ไขการออกเสียง /th/ ให้นักเรียนออกเสียงให้ชัดเจนโดยครูแสดงการออกเสียงให้นักเรียนดูและปฏิบัติตาม โดยการแสดงตำแหน่งของลิ้นที่อยู่ระหว่างฟันบนและฟันล่าง

7. อาสาสมัครนักเรียนครั้งละ 1 คนมานำการสนทนาโดยถือบัตรคำทาบกับประโยคที่ครูเขียน ให้เพื่อออกเสียงทีละคำจนครบ

8. ครูเปิดไฟล์เสียง CD1 Track 16 แล้วให้นักเรียนออกเสียงและปรบมือเข้าจังหวะให้คล้องแคล่ว

9. นักเรียนจับคู่ฝึกพูดโดยชี้ที่รูปภาพและสื่อของจริงภายในห้องเรียน

กิจกรรมย่อยที่ 3 C: Play a game. Ask your partner.

10. นักเรียนเปิดหนังสือหน้า 9 ชี้ที่ประโยคและอ่านตามครู 2-3 รอบ

T: Is this a poster?

Yes, it is.

No, it isn't. It's a pen.

11. ครูเขียนบทสนทนาบนกระดาน แล้วแสดงบัตรคำที่ 2 a pen ถามคำถามตามโครงสร้างอีกครั้งให้นักเรียนตอบ

T: Is this a poster?

Ss: No, it isn't. It's a pen.

ครูแสดงบัตรคำที่ 15 a poster. แล้วถามคำถามตามโครงสร้างอีกครั้งให้นักเรียนตอบ

T: Is this a poster?

Yes, it is.

12. ครูเปิดไฟล์เสียง CD1 Track 17 นักเรียนออกเสียงตาม

CD 1 Track 17

Is this a poster?

Yes, it is.

No, it isn't. It's a pen.

13. นักเรียนจับคู่สนทนาโดยใช้วงล้อรูปวัสดุอุปกรณ์ในหนังสือเรียน โดยหมุนดินสอในวงล้อ เมื่อดินสอหยุดหมุนและชี้ไปที่ภาพใดให้นักเรียนตั้งคำถามและตอบคำถาม

กิจกรรมย่อยที่ 4 D: Listen and do.

14. นักเรียนนั่งล้อมเป็นวงกลม 1 วงทำกิจกรรม Guessing Game เดาท่าทางของครูว่าครูทำอะไร

1. ครูทำท่า นำหนังสือออกจากกระเป๋า Take our your book
2. ครูทำท่าเปิดหนังสือ Open your book
3. ครูทำท่าปิดหนังสือ Close your book
4. ทำท่าเก็บหนังสือใส่กระเป๋า Put away your book.

15. เมื่อนักเรียนเดาถูกว่ากริยาของครูคืออะไรครูแสดงบัตรคำ Teacher Card ที่ 17-20 ออกเสียงและติดบัตรคำบนกระดาน

16. ครูเปิดไฟล์เสียง CD1 Track 18 และชี้บัตรคำบนกระดาน นักเรียนออกเสียงตามจนคล่องแล้ว

CD 1 Track 18

1. Take our your book
2. Open your book
3. Close your book
4. Put away your book.

กิจกรรมหลังการเรียนรู้



17. นักเรียนแบ่งกลุ่มเป็นสองกลุ่ม A และ B เล่นเกม Action! โดยครูชี้บัตรคำบนกระดาน และให้สัญญาณโดยพูดว่า Action! นักเรียนแข่งกันออกเสียงและทำท่าทางประกอบกลุ่มที่แสดงออกได้พร้อมเพรียงกันได้รับ 1 คะแนน ครูเขียนตารางบันทึกคะแนน ปฏิบัติซ้ำจนนักเรียนพูดและปฏิบัติได้คล่องแล้ว

ข้อควรพิจารณา



ในกรณีมีจำนวนนักเรียนมากต่อชั้น ในกิจกรรมข้อที่ 14 สามารถปรับวิธีการได้ให้เหมาะสมกับบริบทของห้องเรียน

กิจกรรมหลังเรียน



1. นักเรียนระบายสีใบงาน Classroom Objects จากหนังสือคู่มือครู หน้า 111 เป็นรายบุคคล เพื่อใช้ในกิจกรรมหน่วยย่อยต่อไป โดยแจ้งให้ผู้ปกครองช่วยตัดบัตรภาพเป็นชิ้นพร้อมใช้งาน

2. ครูประเมินคำศัพท์และการใช้ประโยคของนักเรียนด้วยการให้ทำแบบฝึกหัดใน Workbook หน้าที่ 4-5

หน่วยย่อยที่ 4: Let's Read



กิจกรรมก่อนการอ่าน

1. นักเรียนนั่งเป็นกลุ่มๆ ละ 4 คน ทำกิจกรรม Snap Game เพื่อทบทวนคำศัพท์และโครงสร้างประโยค โดยนำใบงาน Classroom Objects จากหนังสือคู่มือครู หน้า 111 ที่ระบายสีและตัดแยกชิ้นเตรียมไว้ล่วงหน้าของตนเองออกมา ถือไว้ในมือไม่ให้คู่ของตนมองเห็น หาผู้เริ่มเล่นวางบัตรลงบนโต๊ะและพูดประโยค This is a _____ นักเรียนคนที่ 2 วางบัตรของตนเองทับลงไปและพูดประโยคและคนถัดไปปฏิบัติเช่นเดียวกัน ในกรณีที่บัตรซ้ำกับบัตรก่อนหน้า ให้ทุกคนพยายามวางมือที่บังบัตรภาพให้เร็วที่สุด ใครสามารถวางได้ก่อนจะเป็นเจ้าของบัตรภาพนั้น ครูให้สัญญาณจบเกมใครได้บัตรคำมากที่สุดเป็นผู้ชนะ

กิจกรรมระหว่างการอ่าน

กิจกรรมย่อยที่ 1 A: Listen, point, and say.

2. ครูให้นักเรียนเรียงบัตรคำให้เป็นระเบียบบนโต๊ะ หลังจากนั้นทำกิจกรรมระบุตัวอักษร และคำที่ครูออกเสียง ถ้ากลุ่มใดหาพบและยกขึ้นแสดงได้ก่อนจะได้รับ 1 คะแนน เมื่อพร้อมครูเริ่มออกเสียงโดยออกเสียงพยัญชนะนำก่อน ได้แก่

T: /b/ , /b/, /b/ bag นักเรียนแสดงคำว่า bag

/p/, /p/, /p/ pencil นักเรียนแสดงคำว่า pencil

/b/ , /b/, /b/ book นักเรียนแสดงคำว่า book

/p/, /p/, /p/ poster นักเรียนแสดงคำว่า poster

3. ครูให้นักเรียนออกเสียงด้วยตนเอง โดยครูแสดงบัตรคำที่ 1 pencil , 3 bag, 4 book และ 15 poster สลับกันไปมาประมาณ 2 รอบ

4. ครูแสดงตัวอย่างการออกเสียงพยัญชนะ /b/ และ /p/ โดยใช้กระดาษ A4 บังริมฝีปากขณะออกเสียงให้นักเรียนสังเกต เปรียบเทียบและระบุเสียงอักษรว่าครูออกเสียงใด ให้นักเรียนทดลองหาคำตอบด้วยตนเองโดยถือกระดาษด้วยมือขวาบังริมฝีปากและออกเสียง ขณะออกเสียงใช้มือซ้ายจับลำคอบริเวณลูกกระเดือก หรือกล่องเสียง ร่วมกันสรุปได้ว่าการออกเสียงพยัญชนะ /b/ จะมีลมเพียงเล็กน้อยและเมื่อจับลำคอจะรู้สึกได้ถึงการสั่นสะเทือน และเสียง /p/ จะมีลมออกมามาก และเมื่อจับลำคอจะไม่รู้สึกถึงการสั่นสะเทือนเท่าเสียง /b/

5. นักเรียนเปิดหนังสือหน้าที 10 แล้วฟังไฟล์เสียง CD1 Track 19 ซึ่คำศัพท์ และอ่านออกเสียงตาม

CD 1 Track 19

B /b/ bird, ball, boy

P /p/ peach, pencil, pink

6. นักเรียนทำกิจกรรมฟังคำศัพท์จากครูแล้วยกมือซ้ายถ้าคำศัพท์นั้นๆ ขึ้นต้นด้วยเสียง /b/ และยกมือขวา ถ้าคำศัพท์นั้นๆ ขึ้นต้นด้วยเสียง /p/ ครูออกเสียงซ้ำ 2-3 รอบต่อคำ แล้วสังเกตความสามารถในการจำแนกเสียงของนักเรียน ตรวจสอบแก้ไข

กิจกรรมย่อยที่ 2 B: Listen, point and chant

7. นักเรียนเปิดหนังสือหน้าที 10 แล้วฟังไฟล์เสียง CD1 Track 20 ซึ่ที่ตัวอักษร b และ p ด้านบน

CD 1 Track 20

The BP Phonics Chant

/b/, /b/ ball

/b/, /b/ boy

/p/, /p/ pencil

/p, /p/ peach

/p/, /p/ pencil

pencil, ball, peach, YES!

/b/, /b/ ball

/b/, /b/ boy

/p/, /p/ pencil

/p, /p/ peach,

8. นักเรียนฟังอีก 1 รอบ แล้วยกมือซ้ายถ้าคำศัพท์นั้นๆ ขึ้นต้นด้วยเสียง /b/ และยกมือขวา ถ้าคำศัพท์นั้นๆ ขึ้นต้นด้วยเสียง /p/ นักเรียนปฏิบัติซ้ำ 2 รอบ พร้อมทั้งสลับให้นักเรียนที่นั่งด้านซ้ายมือยกมือเมื่อได้ยินคำศัพท์ที่มีเสียงพยัญชนะต้นคำ /b/ นักเรียนที่นั่งด้านขวามือยกมือเมื่อได้ยินคำศัพท์ที่มีเสียงพยัญชนะต้นคำ /p/ และให้ฝึกรวมทั้งห้องอีกครั้ง

กิจกรรมย่อยที่ 3 C: Listen and read along:

9. นักเรียนดูรูปภาพจากในหนังสือเรียนหน้าที 11 At the park. และระบุคำศัพท์ที่เรียนมาแล้ว อ่านชื่อเรื่องและออกเสียง /p/ ที่คำว่า park

10. ครูเปิดไฟล์เสียง CD1 Track 21 ฟังและชี้คำที่นักเรียนได้ยินจากเนื้อเรื่อง และเปิดรอบที่ 2 เพื่อให้นักเรียนอ่านออกเสียงและฝึกการออกเสียงเน้นหนัก และจังหวะในการพูด

CD 1 Track 21

1. What's this?
2. It's a ball.
3. Is this a ball.
4. No, it isn't. It's a peach.

กิจกรรมเสริม



11. นักเรียนจับคู่อ่านและนำมาแสดงบทบาทสมมติ

กิจกรรมหลังการเรียนรู้



12. นักเรียนทำแบบฝึกหัดหน้าที่ 8 Match และ Write เมื่อทำเสร็จร่วมกันเฉลย โดยอ่านออกเสียงและบอกว่าคำนั้นออกเสียง /b/ หรือ /p/

ข้อควรพิจารณา



1. หากนักเรียนในห้องมีจำนวนมาก ในการทำกิจกรรม ครูต้องควบคุมชั้นเรียนให้ปฏิบัติตามกติกาอย่างเคร่งครัด เพื่อป้องกันนักเรียนที่ไม่มีความมั่นใจและไม่พูดภาษาอังกฤษในการทำกิจกรรม ให้ครูหยุดกิจกรรมและกระตุ้นให้นักเรียนปฏิบัติตามกติกา
2. ครูผู้สอนต้องคอยดูว่านักเรียนคนใดที่ยังไม่สามารถพูดได้ หรือไม่กล้าพูด ครูจะต้องช่วยเหลือให้กำลังใจและเสริมแรงนักเรียนให้สามารถออกเสียงได้

กิจกรรมหลังเรียน



นักเรียนทำหนังสือนิทานจากหนังสือแบบฝึกหัด ระบายสีให้สวยงามด้วย

เฉลยแบบฝึกหัด Let's Go 4th Edition Workbook 1

Let's Talk Page 3

A Read and trace.

Hello. I'm Scott.
 What's your name?
 My name is Kate.

B Trace and write.

1. What's your name?
 I'm Jenny.
2. What is = What's
3. I am = I'm

Let's Learn Page 4-5

A Check.

1. a pencil
2. a chair
3. an eraser
4. a pen

B Trace and match.

1. line drawn to third picture
2. line drawn to first picture
3. line drawn to fourth picture
4. line drawn to second picture

C Read and write.

1. It's a ruler.
2. It's a desk.
3. It's a pencil.
4. It's a pen.

D Match

1. What's this?
 It's a pencil.
2. What's this?
 It's a pen.
3. What's this?
 It's an eraser.

Let's Learn More Pages 6-7

A Trace.

1. a marker
2. a poster
3. a globe
4. a table
5. a waste basket
6. a board

B Trace and write

1. This is a globe.
2. This is a marker.
3. This is a book.
4. This is a table.
5. This is a poster

เฉลยแบบฝึกหัด Let's Go 4th Edition Workbook 1

C Unscramble, write, and circle.

1. Is this a marker?
Yes, it is.
2. Is this a crayon?
Yes, it is.
3. Is this a poster?
No, it isn't.
4. Is this a wastebasket?
No, it isn't.

D Match.

1. line drawn to third picture
2. line drawn to fourth picture
3. line drawn to first picture
4. line drawn to second picture

Let's Read Pages 8-10

A Match.

1. picture of boy / boy / Bb
2. picture of pencil / pencil / Pp
3. picture of peach / peach / Pp
4. picture of bird / bird / Bb
5. picture of pink paint / pink / Pp
6. picture of ball / ball / Bb

B Write

1. **Bb**
ball
bird
boy
2. **Pp**
peach
pencil
pink

บันทึกผลหลังสอน

คำชี้แจง : ครูผู้สอนบันทึกผลการเรียนรู้ตามหัวข้อที่กำหนด เพื่อนำไปใช้ในการปรับปรุงแก้ไขและพัฒนาการจัดกิจกรรมการเรียนรู้เพื่อพัฒนาผู้เรียนต่อไป

| 1. ผลการเรียนรู้ | | |
|---|-----------|---------------|
| | จำนวน(คน) | คิดเป็นร้อยละ |
| 1.1 นักเรียนที่ผ่านตัวชี้วัด | | |
| 1.2 นักเรียนที่ไม่ผ่านตัวชี้วัด | | |
| สาเหตุ(ระบุ) | | |
| _____ | | |
| _____ | | |
| _____ | | |
| แนวทางการแก้ปัญหา(ระบุ) | | |
| _____ | | |
| _____ | | |
| _____ | | |
| 1.3 นักเรียนที่มีความสามารถพิเศษ ได้แก่ | | |
| _____ | | |
| _____ | | |
| _____ | | |
| แนวทางการส่งเสริมและพัฒนา | | |
| _____ | | |
| _____ | | |
| _____ | | |
| 1.4 นักเรียนได้รับความรู้ (K) | | |
| _____ | | |
| _____ | | |
| _____ | | |

1.5 นักเรียนเกิดทักษะกระบวนการ (P)

1.6 นักเรียนมีคุณธรรม จริยธรรม ค่านิยม (A)

บันทึกผลหลังสอน

2. ปัญหาอุปสรรค (ถ้ามี)

3. ข้อเสนอแนะ (ถ้ามี)

ความเห็นของผู้บริหารสถานศึกษาหรือผู้ที่ได้รับมอบหมาย

ข้อเสนอแนะ

ลงชื่อ

(.....)

ตำแหน่ง

วันที่

แผนการจัดการเรียนรู้
Let's Go (4th Edition)

แผนการจัดการเรียนรู้ที่ 2

สาระที่ 1 2 3 4

Colors and Shapes

ชั้นประถมศึกษาปีที่ 1

เวลาประมาณ 4 ชั่วโมง

ขั้นที่ 1 ผลลัพธ์ปลายทางที่ต้องการให้เกิดขึ้นกับนักเรียน

มาตรฐานการเรียนรู้และตัวชี้วัด

สาระที่ 1 ภาษาเพื่อการสื่อสาร

มาตรฐาน ต 1.1 เข้าใจและตีความเรื่องที่ฟังและอ่านจากสื่อประเภทต่าง ๆ และแสดงความคิดเห็นอย่างมีเหตุผล

ต 1.1 ป.1/1 ปฏิบัติตามคำสั่งง่ายๆ ที่ฟัง

ต 1.1 ป.1/2 ระบุตัวอักษรและเสียง อ่านออกเสียงคำและสะกดคำง่ายๆถูกต้องตามหลักการอ่าน

ต 1.1 ป.1/3 เลือกรูปตรงตามความหมายของคำและกลุ่มคำที่ฟัง

ต 1.1 ป.1/4 ตอบคำถามจากการฟังเรื่องใกล้ตัว

มาตรฐาน ต 1.2 มีทักษะการสื่อสารทางภาษาในการแลกเปลี่ยนข้อมูล ข่าวสาร แสดงความรู้สึกและความคิดเห็นอย่างมีประสิทธิภาพ

ต 1.2 ป.1/1 พูดโต้ตอบด้วยคำสั้นๆ ง่ายๆในการสื่อสารระหว่างบุคคลตามแบบที่ฟัง

ต 1.2 ป.1/2 ใช้คำสั่งง่ายๆตามแบบที่ฟัง

ต 1.2 ป.1/3 บอกความต้องการง่ายๆของตนเองตามแบบที่ฟัง

ต 1.2 ป.1/4 พูดขอและให้ข้อมูลง่ายๆเกี่ยวกับตนเองตามแบบที่ฟัง

มาตรฐาน ต 1.3 นำเสนอข้อมูลข่าวสาร ความคิดรวบยอด และความคิดเห็นในเรื่องต่าง ๆ โดยการพูดและเขียน

ต 1.3 ป.1/1 พูดให้ข้อมูลเกี่ยวกับตนเองและเรื่องใกล้ตัว

สาระที่ 2 ภาษาและวัฒนธรรม

มาตรฐาน ต 2.1 เข้าใจความสัมพันธ์ระหว่างภาษากับวัฒนธรรมของเจ้าของภาษา และนำไปใช้ได้เหมาะสมกับกาลเทศะ

ต 2.1 ป.1/1 พูดและทำท่าประกอบตามวัฒนธรรมของเจ้าของภาษา

ต 2.1 ป.1/2 บอกชื่อและคำศัพท์เกี่ยวกับเทศกาลสำคัญของเจ้าของภาษา

ต 2.1 ป.1/3 เข้าร่วมกิจกรรมทางภาษาและวัฒนธรรมที่เหมาะสมกับวัย

| | |
|---|---|
| <p>มาตรฐาน ต 2.2 เข้าใจความเหมือนและความแตกต่างระหว่างภาษาและวัฒนธรรมของเจ้าของภาษากับภาษาและวัฒนธรรมไทยและนำมาใช้อย่างถูกต้องและเหมาะสม</p> <p>ต 2.2 ป.1/1 ระบุตัวอักษรและเสียงตัวอักษรของภาษาอังกฤษและภาษาไทย</p> | |
| <p>สาระที่ 3 ภาษากับความสัมพันธ์กับกลุ่มสาระการเรียนรู้อื่น</p> <p>มาตรฐาน ต 3.1 ใช้ภาษาต่างประเทศในการเชื่อมโยงความรู้กับกลุ่มสาระการเรียนรู้อื่น และเป็นพื้นฐานในการพัฒนา แสวงหาความรู้ และเปิดโลกทัศน์ของตน</p> <p>ต 3.1 ป.1/1 บอกคำศัพท์ที่เกี่ยวข้องกับกลุ่มสาระการเรียนรู้อื่น</p> | |
| <p>สาระที่ 4 ภาษาความสัมพันธ์กับชุมชนและโลก</p> <p>มาตรฐาน 4.1 ใช้ภาษาต่างประเทศในสถานการณ์ต่าง ๆ ทั้งในสถานศึกษา ชุมชน และสังคม</p> <p>ต 4.1 ป.1/1 ฟัง/พูดในสถานการณ์ง่าย ๆ ที่เกิดขึ้นในห้องเรียน</p> <p>มาตรฐาน ต 4.2 ใช้ภาษาต่างประเทศเป็นเครื่องมือพื้นฐานในการศึกษาต่อ การประกอบอาชีพและการแลกเปลี่ยนเรียนรู้กับสังคมโลก</p> <p>ต 4.2 ป.1/1 ใช้ภาษาอังกฤษ เพื่อรวบรวมคำศัพท์ที่เกี่ยวข้องใกล้ตัว</p> | |
| <p>ความเข้าใจที่คงทนของนักเรียน</p> <p>นักเรียนจะ...</p> <ol style="list-style-type: none"> 1. สามารถสนทนาทักทาย สอบถามทุกข์สุขของคู่สนทนาและตอบคำถามโดยใช้โครงสร้างประโยคที่กำหนดให้และใช้รูปย่อของกริยากับสรรพนาม Contraction ได้ 2. สามารถฟัง พูด อ่าน และเขียนคำศัพท์เกี่ยวกับสี รูปเรขาคณิต และรูปร่างลักษณะของสิ่งของต่าง ๆ ได้ 3. สามารถระบุ จำแนก บรรยายและสนทนาถาม-ตอบเกี่ยวกับสี รูปเรขาคณิต และรูปร่างลักษณะของสิ่งต่าง ๆ ได้ 4. สามารถปฏิบัติตามคำสั่งง่ายๆ ในชั้นเรียนได้ 5. สามารถแยกความแตกต่างของคำศัพท์ที่มีเสียงพยัญชนะต้น Kk/Gg ได้ | <p>คำถามสำคัญที่ทำให้เกิดความเข้าใจที่คงทน</p> <ul style="list-style-type: none"> - นักเรียนต้องการสนทนาทักทาย สอบถามทุกข์สุขของคู่สนทนาและตอบคำถามจะพูดเป็นภาษาอังกฤษได้อย่างไร - นักเรียนต้องการถามคำศัพท์เกี่ยวกับสี รูปเรขาคณิต และรูปร่างลักษณะของสิ่งของจะพูดเป็นภาษาอังกฤษอย่างไร - นักเรียนต้องการสนทนาถาม-ตอบเพื่อระบุจำแนก บรรยายเกี่ยวกับสี รูปเรขาคณิต และรูปร่างลักษณะของสิ่งต่าง ๆ จะพูดเป็นภาษาอังกฤษอย่างไร - รูปย่อของกริยากับสรรพนาม Contraction ใช้อย่างไร - คำสั่งง่ายๆ ในชั้นเรียนพูดเป็นภาษาอังกฤษอย่างไร - คำที่มีเสียงพยัญชนะต้น Kk/Gg อ่านออกเสียงอย่างไร |

| | |
|--|--|
| <p>ความรู้ของนักเรียนที่นำไปสู่ความเข้าใจที่คงทน นักเรียนจะรู้ว่า...</p> <ol style="list-style-type: none"> บทสนทนาทักทาย สอบถามทุกข์สุขของคู่สนทนาและตอบคำถาม Q: How are you? A: I'm <u>fine</u>. Thank you (great, ok) คำศัพท์เกี่ยวกับสี รูปร่างลักษณะ และรูปร่างลักษณะของสิ่งของต่าง ๆ color, yellow, blue, red, green, purple, orange, brown, pink, black, white, shape, a triangle, a square, a circle, a star, a diamond, a heart, an oval, a rectangle ประโยคที่ใช้ระบุ จำแนก บรรยายและสนทนาถาม-ตอบเกี่ยวกับสี รูปร่างลักษณะ และรูปร่างลักษณะของสิ่งต่าง ๆ Q: What color is this? A: It's orange. - This is a pencil. It's yellow and pink - This is a star. It's blue. It's a blue star. Q: Is this a red square? A: Yes, it is./ No, it isn't. - รูปย่อของกริยากับสรรพนาม Contraction เช่น What is = What's I am = I'm It is = It's It is not = It isn't คำสั่งง่ายๆ ในชั้นเรียน เช่น Pick up your pencil. Draw a triangle. Pick up a red marker. Draw a picture. การออกเสียงคำศัพท์ที่มีเสียงพยัญชนะต้น Kk/Gg เช่น <u>cat</u>, <u>coat</u>, <u>cow</u>, <u>girl</u>, <u>gate</u>, <u>goat</u> | <p>ทักษะ/ความสามารถของนักเรียนที่จะนำไปสู่ความรู้ที่คงทน นักเรียนจะสามารถ...</p> <ol style="list-style-type: none"> สนทนาทักทาย สอบถามทุกข์สุขของคู่สนทนาและตอบคำถามโดยใช้โครงสร้างประโยคที่กำหนดให้ ฟัง พูด อ่าน และเขียนบอกความหมายคำศัพท์เกี่ยวกับสี รูปร่างลักษณะ และรูปร่างลักษณะของสิ่งของต่าง ๆ ได้ สามารถระบุ จำแนก บรรยายและสนทนาถาม-ตอบเกี่ยวกับสี รูปร่างลักษณะ และรูปร่างลักษณะของสิ่งต่าง ๆ ได้ ใช้รูปย่อของกริยากับสรรพนาม Contraction ได้ ปฏิบัติตามคำสั่งง่ายๆ ในชั้นเรียนได้ ระบุและแยกความแตกต่างของคำศัพท์ที่มีเสียงพยัญชนะต้น Kk/Gg ได้ |
|--|--|

ขั้นที่ 2 ภาระงานและการประเมินผลการเรียนรู้ซึ่งเป็นหลักฐานที่แสดงว่านักเรียนมีผลการเรียนรู้ตามที่กำหนดไว้อย่างแท้จริง

1. ภาระงานที่นักเรียนต้องปฏิบัติ

1.1 ศึกษาบทสนทนาที่ทักทาย สอบถามทุกข์สุขของคู่สนทนาและตอบคำถามโดยใช้โครงสร้างประโยคที่กำหนดให้และใช้รูปย่อของกริยากับสรรพนาม Contraction

กิจกรรม Conversation

- ปฏิบัติกิจกรรมประกอบการเรียนรู้ การฟังและฝึกพูดคำศัพท์จากแถบบันทึกเสียง
- ปฏิบัติกิจกรรมประกอบการเรียนรู้ การฟังและฝึกพูดประโยคจากแถบบันทึกเสียง
- ปฏิบัติกิจกรรมบทบาทสมมุติ

1.2 ศึกษาคำศัพท์และความหมายเกี่ยวกับสี รูปร่างลักษณะ และรูปร่างลักษณะของสิ่งของต่าง ๆ

กิจกรรม Vocabulary

- ปฏิบัติกิจกรรมประกอบการเรียนรู้ การฟังและฝึกพูดคำศัพท์จากแถบบันทึกเสียง
- ปฏิบัติกิจกรรมฟังและแสดงท่าทางประกอบ ชื่อคำศัพท์ แสดงบัตรภาพ บัตรคำตามที่ได้ยิน

1.3 ศึกษาประโยคที่ใช้ระบุ จำแนก บรรยายและสนทนาถาม-ตอบเกี่ยวกับสีของสิ่งต่าง ๆ

กิจกรรม Target

- ปฏิบัติกิจกรรมประกอบการเรียนรู้ การฟังและฝึกพูดประโยคจากแถบบันทึกเสียง
- ปฏิบัติกิจกรรมประกอบการเรียนรู้ตามที่กำหนด กิจกรรมฟังและพูดบทเข้าจังหวะ จากแถบบันทึกเสียง
- ปฏิบัติกิจกรรมประกอบการเรียนรู้ตามที่กำหนด กิจกรรมจับคู่สนทนาเกี่ยวกับสีของสิ่งต่าง ๆ

1.4 ศึกษาเพิ่มเติมเกี่ยวกับรูปร่างลักษณะ และรูปร่างลักษณะของสิ่งต่าง ๆ

กิจกรรม Target

- ปฏิบัติกิจกรรมประกอบการเรียนรู้ การฟังและฝึกพูดประโยคจากแถบบันทึกเสียง
- ปฏิบัติกิจกรรมประกอบการเรียนรู้ตามที่กำหนด กิจกรรมฟังจากแถบบันทึกเสียงและระบุคำศัพท์
- ปฏิบัติกิจกรรมประกอบการเรียนรู้ตามที่กำหนด กิจกรรมการเรียนรู้ประโยคและการสร้างประโยค
- ปฏิบัติกิจกรรมประกอบการเรียนรู้ตามที่กำหนด กิจกรรมเกมสร้างสรรค์และพูดประโยคเกี่ยวกับสี รูปร่างลักษณะ และรูปร่างลักษณะของสิ่งของต่าง ๆ
- ปฏิบัติกิจกรรมประกอบการเรียนรู้ ทำกิจกรรมต่าง ๆ ตามคำสั่งในห้องเรียน

1.5 ศึกษาและปฏิบัติกิจกรรมประกอบการเรียนรู้ตามที่กำหนด

กิจกรรม Song Activity จากแถบบันทึกเสียง

- ปฏิบัติกิจกรรมประกอบการเรียนรู้ กิจกรรมร้องเพลง ชื่อคำศัพท์และแสดงท่าทางประกอบ

| | |
|--|---|
| <p>1.6 ศึกษาการอ่านออกเสียงคำศัพท์ ที่มีเสียงพยัญชนะต้น Kk /Gg จากภาพและคำศัพท์ที่กำหนด กิจกรรม Sounds and words จากแถบบันทึกเสียง</p> <ul style="list-style-type: none"> - ปฏิบัติกิจกรรมประกอบการเรียนรู้ฟังเรื่องแล้วระบุคำศัพท์ - ปฏิบัติกิจกรรมประกอบการเรียนรู้พูดบทเข้าจังหวะ | |
| <p>2. วิธีการและเครื่องมือประเมินผลการเรียนรู้</p> | |
| <p>2.1 วิธีการประเมินผลการเรียนรู้</p> <ol style="list-style-type: none"> 1) การทดสอบก่อนเรียนและหลังเรียน 2) การทดสอบทักษะด้านการฟัง พูด อ่าน และเขียน 3) การประเมินผลงาน/กิจกรรมเป็นรายบุคคลหรือเป็นกลุ่ม 4) การวัดและประเมินผลด้านคุณธรรม จริยธรรม และค่านิยม 5) การวัดและประเมินผลด้านความรู้โดยใช้แบบทดสอบ 6) การประเมินผลตนเองของนักเรียน | <p>2.2 เครื่องมือประเมินผลการเรียนรู้</p> <ol style="list-style-type: none"> 1) แบบทดสอบก่อนเรียนและหลังเรียน 2) แบบประเมินผลทักษะด้านการฟัง พูด อ่าน และเขียน 3) แบบประเมินผลงาน/กิจกรรมเป็นรายบุคคลหรือเป็นกลุ่ม 4) แบบประเมินพฤติกรรมของนักเรียน 5) แบบทดสอบประจำหน่วย 6) แบบประเมินผลตนเองของนักเรียน |
| <p>3. สิ่งที่มีมุ่งประเมิน</p> | |
| <p>3.1 ความเข้าใจ 6 ด้าน ได้แก่ การอธิบาย การชี้แจง การแปลความและตีความ การประยุกต์ใช้ ดัดแปลง และนำไปใช้ การมีมุมมองที่หลากหลาย การให้ความสำคัญในความรู้สึกรู้สึกของผู้อื่น และการรู้จักตนเอง</p> <p>3.2 สมรรถนะสำคัญ ได้แก่ ความสามารถในการสื่อสาร การคิด การแก้ปัญหา การใช้ทักษะชีวิต และการใช้เทคโนโลยี</p> <p>3.3 คุณลักษณะอันพึงประสงค์ ได้แก่ รักชาติ ศาสน์ กษัตริย์ ซื่อสัตย์สุจริต มีวินัย ใฝ่ความรู้ อยู่อย่างพอเพียง มุ่งมั่นในการทำงาน รักความเป็นไทย มีจิตสาธารณะ</p> | |
| <p>ขั้นที่ 3 แผนการจัดการเรียนรู้</p> | |
| <p>แผนการจัดการเรียนรู้ที่ 2 Colors and Shapes เวลาประมาณ 4 ชั่วโมง</p> | |



Skills : Listening Speaking Reading Writing

Functions: 1. Learning how to greet each other.

2. Identifying and asking about colors.
3. Identify and asking about shapes.
4. Describing the shapes of objects
5. Learning words beginning with /k/ and /g/
6. Learning classroom commands

Language: Target 1. Learning how to greet each other.

Example: Q: How are you?

A: I'm fine. Thank you (great, ok)

Target 2. Identifying and asking about colors.

Example: Q: What color is this?

A: It's orange.

- This is a pencil. It's yellow and pink

Target 3. Identify, asking and describing about shapes and the shapes of objects

Exempl: Q: Is this a red square?

A: Yes, it is. / No, it isn't.

Target 4. Learning classroom commands

Example: - Pick up your pencil.

- Draw a triangle.

- Pick up a red marker.

- Draw a picture.

Sounds and words: /k/, /g/

Grammar : - Present Simple Tense

- Yes/No questions

- Pronoun and verbs contractions

เช่น What is = What's There is = There's I am = I'm

It is = It's It is not = It isn't

Adjective Article a, an

Vocabulary Key: color, yellow, blue, red, green, purple, orange, brown, pink, black, white, shape, a triangle, a square, a circle, a star, a diamond, a heart, an oval, a rectangle

Sounds and words: cat, coat, cow, girl, gate, goat

Culture: วัฒนธรรมในทุกสังคมเมื่อพบคนที่รู้จักจะมีการกล่าวทักทาย ถามทุกข์สุขและแสดงท่าทาง ประกอบการทักทายตามวัฒนธรรมของแต่ละชาติ นอกจากนี้ประโยคคำสั่งต่างๆ ใน ห้องเรียน สามารถทำให้เป็นประโยคขอร้องได้ด้วยการเติม please ไว้หน้าหรือไว้ ท้ายประโยคได้

สื่อการเรียนรู้

- หนังสือเรียน Let's Go 1 (4th Edition) หน้า 12-19
- หนังสือเรียน Let's Go 1 (4th Edition) Workbook หน้า 11-18
- Picture Cards หมายเลข 27-54
- CD 1 Track 22-38
- สำเนา Worksheet Unit 1 (หน้า 112-113 ใน Teacher's Book)
- หุ่นมือ หรือหุ่นนิ้วมือ
- ซอล์ก ปากกาเขียนกระดาน
- กระดาษเปล่า
- สีไม้

หน่วยย่อยที่ 1: Let's Talk



กิจกรรมก่อนการฟังและพูด

1. ครูทักทายนักเรียนเมื่อนักเรียนเข้าห้องเรียน โดยยกมือขึ้นทักทายนักเรียนเป็นรายบุคคลและกล่าวคำทักทาย T: Hi! หรือ Hello! (ชื่อนักเรียน) สวัสดีค่ะ/ครับ ส่งเสริมให้นักเรียนกล่าวตอบ S: Hi! หรือ Hello!
2. เมื่อนักเรียนพร้อม ครูเปิดไฟล์เสียง The Hello Song CD1 Track 07 ให้นักเรียนร้องเพลงโดยแบ่งเป็นสองกลุ่มโต้ตอบกัน
3. ครูใช้หุ่นมือหรือคัดเลือกนักเรียนมาแสดงการทักทาย โดยครูทักทายนักเรียนเป็นตัวอย่างให้นักเรียนเลียนแบบและฝึกพูดโต้ตอบ หลังจากนั้นสลับบทบาทกัน

T: Hi, (Andy). How are you? I'm fine thank you.

S: Hi, (Andy). How are you? I'm fine thank you.

T: Hi, (Andy). How are you?

S: I'm fine thank you.

4. นักเรียนจับคู่กันสนทนากันหลังจากนั้น ครูเปิดเพลงอีกครั้ง เมื่อกดหยุดเพลงให้นักเรียนเปลี่ยนคู่และสนทนาทักทายกันตามรูปแบบ

กิจกรรมระหว่างการฟังและฝึกพูด

กิจกรรมย่อยที่ 1 A: Listen and say.

CD1 Track 22

Hi, Andy. How are you?

I'm fine. How are you?

I'm fine. Thank you.

- 5 นักเรียนเปิดหนังสือเรียนหน้าที่ 12 หัวข้อ A Listen and Say ครูให้นักเรียนดูรูปภาพและพยายามจดจำตัวละครจากบทเรียนหน่วยที่ 1 หลังจากนั้นฝึกฟังบทสนทนาโดยให้นักเรียนหลับตาฟังครูเปิดไฟล์

เสียง CD1 Track 22 จำนวน 1 รอบ เมื่อฟังจบนักเรียนลืมนตาและครูเปิดรอบที่ 2 ให้นักเรียนชี้ที่ตัวละครและออกเสียงตามในรอบที่ 3 ครูให้ความรู้เพิ่มเติมในเรื่องคำกล่าวทักทายและการถามทุกข์สุขตามวัฒนธรรม

6. นักเรียนฝึกอ่านออกเสียงบทสนทนาด้วยตนเอง ครูสังเกตนักเรียนที่อ่านออกเสียงคำใดไม่ถูกต้องให้ครูบอกวิธีการออกเสียงที่ถูกต้องร่วมกันทั้งชั้นเรียน

7. นักเรียนฟังเสียงไฟล์ CD 1 Track 23 และออกเสียงตามโดยครูเน้นให้นักเรียนได้พูดประโยคด้วยน้ำเสียง จังหวะท่วงทำนอง และความเร็ว ตามการพูดในชีวิตประจำวัน

CD1 Track 23

How are you?

I'm fine. Thank you.

I am , I'm

8. ครูแสดงวิธีการอ่านออกเสียงตัวย่อ I am , I'm โดยให้นักเรียนอ่านครั้งละคำ และอธิบายเน้นย้ำว่า รูปย่อมีความหมายเช่นเดียวกับรูปเต็ม และเน้นการอ่านออกเสียงคำศัพท์สำคัญ fine หลังจากนั้น

9. นักเรียนฝึกบทสนทนา โดยครูแบ่งนักเรียนในชั้นออกเป็นสองกลุ่ม สลับกันถามและตอบโดยใช้โครงสร้างที่ได้ฟัง และฝึกสนทนาเป็นคู่ให้คล่องแคล่ว

กิจกรรมย่อยที่ 2 B: Listen and sing.

10. ครูเปิดไฟล์เสียง CD 1 Track 24 Hi, How are you? ให้นักเรียนอ่านเนื้อเพลงในกิจกรรม B Listen and sing ในหนังสือเรียนหน้าที่ 13 ในคำที่นักเรียนไม่สามารถอ่านได้ หรือออกเสียงไม่ถูกต้องครูช่วยแก้ไข เน้นคำสำคัญ fine, great, ok

11. นักเรียนฟังไฟล์เสียง CD 1 Track 24 Hi, How are you? รอบที่ 2 นักเรียนชี้เนื้อเพลงตามและออกเสียงคลอไปกับบทเพลง

CD1 Track 24

Hi, How are you?

Hi, how are you? I'm fine.

Hi, how are you? I'm fine.

Hi, how are you?

I'm fine. How are you?

I'm fine, I'm fine, I'm fine.

Hi, how are you? I'm great.

Hi, how are you? I'm great.

Hi, how are you?

I'm great. How are you?

I'm great, I'm great, I'm great.

Hi, how are you? I'm OK.

Hi, how are you? I'm OK.

Hi, how are you?

I'm OK. How are you?

I'm OK, I'm OK, I'm OK.

12. ครูเปิดเพลงรอบที่ 3 พร้อมให้นักเรียนฝึกร้องตามที่ละท่อนและปรบมือเข้าจังหวะและแสดงท่าทางประกอบโดยฝึกครั้งละประโยคจากด้านหลังและเพิ่มคำ และวลี จนกระทั่งสมบูรณ์ แล้วให้นักเรียนร้องเพลงด้วยตนเอง 1 รอบ

13. ครูแบ่งนักเรียนเป็น 2 กลุ่ม แต่ละกลุ่มผลัดกันร้องเพลงคนละท่อน พร้อมทำท่าทางประกอบ เช่น แสดงท่าทางที่แตกต่างกันของการร้องประโยค I'm fine. อาจใช้ท่าผายมือ I'm great. แสดงท่ายกนิ้วโป้ง I'm OK. แสดงท่าโอเค

14. นักเรียนร้องเพลงพร้อมทั้งทำท่าทางประกอบพร้อมกันอีกครั้ง ครูเสริมแรงให้นักเรียนแสดงออกตามบทเพลงอย่างสร้างสรรค์

กิจกรรมย่อยที่ 3 C: Say and act. Greet your friend.

15. นักเรียนจับคู่แสดงการสนทนาตามบทเพลงพร้อมทั้งเรียกชื่อของเพื่อนและทำท่าทางประกอบ เมื่อครูให้สัญญาณให้นักเรียนเปลี่ยนคู่ ปฏิบัติซ้ำ 3-4 รอบ จนกระทั่งครูสังเกตว่านักเรียนสามารถใช้ประโยคในเพลงได้คล่องแคล่วระหว่างทำกิจกรรมครูคอยสังเกตและบันทึกโดยใช้แบบประเมินการพูด

16. นักเรียนเล่นเกมโยนบอล โดยครูเริ่มโยนลูกบอลให้นักเรียนพร้อมทั้งเริ่มบทสนทนาตามโครงสร้าง

T: Hi, (ชื่อนักเรียน). How are you?

S: I'm (fine, great, OK.). Thank you. How are you?

T: I'm great. Thank you.

เมื่อจบบทสนทนาให้นักเรียนโยนลูกบอลไปที่นักเรียนคนต่อไป ครูเพิ่มจำนวนลูกบอลตามความเหมาะสมเพื่อเพิ่มโอกาสการสนทนาของนักเรียน ครูสังเกตและเสริมแรงให้นักเรียนสนทนากับเพื่อนอย่างคล่องแคล่ว

17. นักเรียนทำแบบฝึกหัดจาก Workbook หน้า 11 A Read and trace อ่านและเขียนตามรอยประ และ B Read and write เขียนตามรอยประ และฝึกอ่านด้วยตนเอง

กิจกรรมหลังการฟัง/กิจกรรมการนำไปใช้

18. นักเรียนอ่านประโยคทั้งหมดจากแบบฝึกหัดพร้อมกัน ครูทบทวนในเรื่องการใช้รูปย่อจากแบบฝึกหัดอีกครั้งหนึ่ง ถามคำถามเพื่อตรวจสอบความเข้าใจของนักเรียน โดยพูดประโยคสองภาษาซ้ำ ๆ เช่น

T: What is the contraction of “I am”? รูปย่อของ I am คืออะไร

19. นักเรียนทั้งชั้นสนทนากับครูตามโครงสร้างที่เรียนมาอีกครั้ง

วัฒนธรรมต่างชาติที่ครูสามารถสอดแทรกในการสอน

วัฒนธรรมในทุกสังคมเมื่อวัฒนธรรมในทุกสังคมเมื่อพบคนที่รู้จักจะมีการกล่าวทักทาย ถามทุกข์สุข และแสดงท่าทางอย่างเป็นมิตรและจริงใจประกอบการทักทายตามวัฒนธรรมของแต่ละชาติ ดังนั้นเมื่อมีการสื่อสารกับคนจากประเทศต่าง ๆ นักเรียนควรศึกษาถึงวัฒนธรรมของแต่ละประเทศและแสดงออกด้วยความเคารพ

ข้อควรพิจารณา

1. หากนักเรียนในห้องมีจำนวนมาก ในการทำกิจกรรมข้อ 17 ครูต้องควบคุมชั้นเรียนให้ปฏิบัติตามกติกาอย่างเคร่งครัด เพื่อป้องกันนักเรียนที่ไม่มีความมั่นใจและไม่พูดภาษาอังกฤษในการทำกิจกรรม ให้ครูหยุดกิจกรรมและกระตุ้นให้นักเรียนปฏิบัติตามกติกา

2. ครูผู้สอนต้องคอยดูว่านักเรียนคนใดที่ยังไม่สามารถพูดได้ หรือไม่กล้าพูด ครูจะต้องช่วยเหลือให้กำลังใจและเสริมแรงนักเรียนให้สามารถออกเสียงได้

กิจกรรมหลังเรียน

นักเรียนระบายสีแบบฝึกหัด Workbook หน้า 11 และฝึกอ่านให้คล่องแคล่ว

หน่วยย่อยที่ 2: Let's Learn



กิจกรรมก่อนการเรียนรู้

1. นักเรียนร้องเพลง Hi, How are you? และแสดงท่าทางประกอบ โดยครูเปิดไฟล์เสียง CD 1 Track 24 Hi, How are you? และเมื่อครูหยุดเพลงนักเรียนจับคู่สนทนาตามโครงสร้าง

S1: Hi, (Jenny). How are you?

S2: I'm (fine). How are you?

S1: I'm (great). Thank you.

S2: I'm (fine). Thank you.

2. ทบทวนความรู้จากหน่วยย่อยที่แล้วโดยนำบัตรคำ Teacher Card หมายเลข 1-16 ครูทบทวนประโยคคำถาม What's this? แสดงบัตรคำและพูดตอบ It's a (pencil). นักเรียนพูดประโยคตามครูและครูฝึกซ้ำในการถามตอบคำถามประมาณ 2-3 รอบ ทำกิจกรรมสนทนาโดยนักเรียนยืนเข้าแถวแบ่งเป็น 2 แถวหันหน้าเข้าหาครู ครูแสดงบัตรคำแล้วตั้งคำถาม นักเรียนแข่งกันตอบคำถามกลุ่มใดตอบได้ก่อนได้รับคะแนน สลับนักเรียนหัวแถวไปยืนท้ายแถว ปฏิบัติต่อเนื่องจนกระทั่งครูสังเกตว่านักเรียนสามารถถามตอบอย่างคล่องแคล่ว

กิจกรรมย่อยที่ 1 A: Learn the Words



3. ครูนำเสนอคำศัพท์เกี่ยวกับสีโดยใช้บัตรคำหมายเลข 27-36 โดยครูแสดงบัตรคำครั้งละ 1 ใบและออกเสียงให้นักเรียนออกเสียงตาม 3 ครั้งต่อ 1 บัตรคำ แล้วติดบัตรคำอย่างเป็นระเบียบบนกระดานตามลำดับ

บัตรคำที่ 27 yellow

บัตรคำที่ 28 blue

บัตรคำที่ 29 red

บัตรคำที่ 30 green

บัตรคำที่ 31 purple

บัตรคำที่ 32 orange

บัตรคำที่ 33 brown

บัตรคำที่ 34 pink

บัตรคำที่ 35 black

บัตรคำที่ 36 white

4. ฝึกซ้ำด้วยการให้นักเรียนเปิดหนังสือเรียน Student Book หน้า 14 ครูชี้ที่คำศัพท์และออกเสียง คำซ้ำให้นักเรียนออกเสียงตามพร้อมทั้งชี้คำศัพท์ในหนังสือเรียน ครูอ่านรอบที่ 2 โดยไม่ชี้ที่คำศัพท์ ให้นักเรียนชี้ตามที่ครูพูด จากนั้นคัดเลือกนักเรียนให้ออกมาชี้สีตามที่ครูออกเสียง นักเรียนที่เหลือตรวจสอบการชี้ของตนเอง

5. นักเรียนออกเสียงคำศัพท์ทั้งหมดซ้ำ เมื่อตรงคำศัพท์ใดให้นักเรียนชี้ไปที่สิ่งของในห้องเรียนที่มีสี ตรงกันกับที่ได้ยิน

กิจกรรมย่อยที่ 2 B: Ask and Answer

6. นักเรียนเปิดหนังสือเรียนหน้า 14 แล้วให้นักเรียนดูรูปและบรรยายสิ่งที่นักเรียนเห็น ครูเปิดไฟล์เสียง CD1 Track 26 และให้นักเรียนชี้ตามรูปและคำที่ได้ยินและเปิดรอบที่ 2 ให้นักเรียนฝึกออกเสียงตาม

CD 1 Track 26 What color is this?

It's orange.

1. What color is this? It's orange.
2. What color is this? It's red.
3. What color is this? It's yellow.
4. What color is this? It's green.
5. What color is this? It's blue.
6. What color is this? It's purple

7. ครูชี้ไปที่บัตรคำบนกระดานอีกครั้งถามคำถาม What color is this? นักเรียนตอบ It's (red). ปฏิบัติต่อเนืองจนกว่าจะครบทุกคำ แบ่งนักเรียนเป็นสองกลุ่มครูเปิดไฟล์เสียงอีกครั้งและให้นักเรียนแบ่งฝ่ายกันออกเสียงประโยคคำถามและคำตอบ

8. ครูเปิดไฟล์เสียง CD1 Track 27 นักเรียนฟังปรบมือเข้าจังหวะและท่องบทเข้าจังหวะตามเสียงกลอง ครูย้ำเรื่องออกเสียงและการใช้รูปย่อ What's...และ It's...

CD 1 Track 27

See the script for Track 26

7. นักเรียนเปลี่ยนกันถามและตอบคำถามโดยเป็นกิจกรรมกลุ่มและกิจกรรมคู่

กิจกรรมย่อยที่ 3 C: Make a sentence.

8. นักเรียนดูหนังสือหน้าที่ 15 และระบุวัตถุที่นักเรียนมองเห็นและสีของสิ่งต่าง ๆ หลังจากนั้นครูเปิดไฟล์เสียง CD1 Track ที่ 28

CD 1 Track 28

1. This is a pencil. It's yellow and pink.
2. This is a pen. It's blue and purple.
3. This is a bag. It's green and blue.
4. This is a chair. It's red and black.
5. This is a book. It's green and white.
6. This is a table. It's orange and brown.

9. ครูแสดงดินสอให้นักเรียนดูหลังจากนั้นพูดว่า This is a pencil. และให้นักเรียนออกเสียงตามครู ตรวจสอบให้มั่นใจว่าได้ชี้หรือสัมผัสไปที่ดินสอในการที่จะพูดประโยคเพื่อให้นักเรียนได้มองเห็นชัดเจนและเกิดความเข้าใจ หลังจากนั้นพูดว่า It's (yellow) and (pink). ให้นักเรียนออกเสียงตามและปฏิบัติต่อเนื่องโดยใช้วัสดุอุปกรณ์อื่น ๆ จนกระทั่งนักเรียนสามารถที่จะสร้างประโยคได้ด้วยตนเองโดยที่ครูไม่ต้องให้การช่วยเหลือ

10. นักเรียนจับคู่สนทนาโดยใช้ภาพจากหนังสือหรือสื่อของจริง ครูเดินสังเกต แก้ไข กระตุ้น เสริมแรง และประเมินผล

CD 1 Track 29

See the script for Track 28

11. ครูเปิดไฟล์เสียง CD1 Track 29 แล้วให้นักเรียนออกเสียงและปรบมือเข้าจังหวะให้คล่องแคล่วแล้วทำกิจกรรม Walk and Talk โดยวางสิ่งของที่มีสีสันต่าง ๆ รอบห้องเรียนให้นักเรียนเดินรอบห้องปรบมือตามบทเข้าจังหวะเมื่อครูกดหยุดให้นักเรียนจับคู่สนทนาเกี่ยวกับสิ่งของที่อยู่กับใกล้ตัวและสีของสิ่งของนั้น ปฏิบัติซ้ำจนครูสังเกตว่านักเรียนสามารถพูดประโยคเกี่ยวกับสิ่งของและสีได้คล่องแคล่ว

กิจกรรมย่อยที่ 4 D: Listen, point, and Sing.

12. นักเรียนมองรูปภาพและบอกชื่อสีรวมทั้งสิ่งของต่าง ๆ ที่นักเรียนรู้หลังจากนั้นครูนำเสนอคำศัพท์ที่อยู่ในบทเพลงเท่าที่จำเป็นเช่น grass, sky, cats, eyes, birds, clouds

13. ครูเปิดไฟล์เสียง CD1 Track 30 นักเรียนฟังเพลงและชี้ที่รูปในหนังสือเรียน ครูแสดงตัวอย่างการร้องเพลงโดยร้องทีละวรรค ให้นักเรียนปรบมือและสร้างจังหวะหลังจากนั้นให้นักเรียนได้ออกเสียงตาม ครูวาดภาพวงกลมที่มีสีสลับบนกระดานตามลำดับที่ปรากฏในบทเพลงโดยให้สีต่าง ๆ เป็นไปตามเนื้อเพลง เปิดเพลงอีกครั้งหนึ่งและให้นักเรียนได้แสดงท่าทางประกอบบทเพลงเช่นแสดงท่าทางของแมวหรือแสดงท่าทางของนกกำลังบิน เป็นต้น

| CD 1 Track 30 | The Black Cat Song |
|-------------------------|-------------------------|
| Green grass, blue sky, | White clouds, blue sky, |
| Black cat, yellow eyes, | Black cat, yellow eyes, |
| Red birds, blue sky, | Black cat, blue sky, |
| Black cat, yellow eyes. | Yellow, yellow eyes. |

กิจกรรมหลังการเรียนรู้

14. นักเรียนร้องเพลงร่วมกันพร้อมทั้งทำท่าทางประกอบ

15. นักเรียนทำแบบฝึกหัดเพิ่มเติม Worksheet Listen and Draw จาก Teacher's book หน้า 112 โดยครูแจกใบงานให้กับนักเรียน และแสดงตัวอย่างการทำกิจกรรม กิจกรรมที่ 1 นักเรียนชี้ที่รูปภาพพูดว่า This is a balloon. ให้นักเรียนออกเสียงตาม และฝึกชื่อสี ครูถามนักเรียนว่าควรระบายสีอะไรที่ภาพที่ 1 T: What color is the triangle balloon? นักเรียนตอบ Red ครูให้เวลานักเรียนได้ระบายสี เมื่อนักเรียนทำเสร็จเริ่มกิจกรรมที่ 2 โดยครูวาดตารางบนกระดาน ชี้ที่ตารางช่องที่ 1 พูดประโยค It's the pink circle. ชี้หลาย ๆ รอบ ให้นักเรียนบอกความหมาย ครูวาดภาพวงกลมสีชมพูในตารางหลังจากนั้นนักเรียนฟังประโยคจากครูแล้ววาดภาพและระบายสี

เริ่มกิจกรรมครูพูดประโยคซ้ำ ๆ ซ้ำ ๆ นักเรียนวาดภาพ ระบายสีตาม

1. It's the pink circle.
2. It's a blue rectangle.
3. It's a brown and black square.
4. It's a red and white heart.
5. It's a yellow and orange star.
6. It's an orange and purple oval.

วัฒนธรรมต่างชาติที่ครูสามารถสอดแทรกในการสอน



วัฒนธรรมในเรื่องสีและความหมายของสี รวมทั้งการใช้สีแสดงออกถึงความเชื่อและพิธีกรรมของแต่ละชาติมีความแตกต่างกัน เช่น ในงานพิธีแต่งงานประเพณีไทยจะไม่สวมใส่สีดำ เพราะสีดำจะใช้ในพิธีอวมงคล เช่น พิธีศพ แต่ในประเทศเจ้าของภาษาสามารถสวมใส่สีดำได้ เป็นต้น ดังนั้นเมื่อมีการสื่อสารกับคนจากประเทศต่าง ๆ นักเรียนควรศึกษาถึงวัฒนธรรมของแต่ละประเทศและแสดงออกด้วยความเคารพ

ข้อควรพิจารณา



ครูควรเปิดโอกาสให้นักเรียนเป็นรายบุคคลได้ฝึกกับครูเพิ่มเติมโดยสามารถใช้เวลาช่วงระหว่างการจัดคู่สนทนา โดยครูเข้าร่วมกิจกรรมจับคู่สนทนากับนักเรียนเป็นรายบุคคลเพื่อสามารถตรวจสอบแก้ไขและประเมินนักเรียนได้อย่างใกล้ชิด

กิจกรรมหลังเรียน



ครูประเมินคำศัพท์และการใช้ประโยคของนักเรียนด้วยการให้ทำแบบฝึกหัดใน Workbook หน้า 12-13

หน่วยย่อยที่ 3: Let's Learn More



ขั้นตอนการจัดกิจกรรม

กิจกรรมก่อนการเรียนรู้

1. นักเรียนทบทวนบทเรียนด้วยการเล่นเกม Pass the card โดยนักเรียนเข้าแถวและถือบัตรคำชื่อของสีเรียงต่อกันเป็นแถวและให้แถวที่ 1 ถามคำถามแถวที่ 2 เป็นคนตอบคำถาม ตามโครงสร้าง “What color is it? It’s _____ (ชื่อสี).” หลังจากนั้นปฏิบัติต่อเนื่องส่งต่อบัตรคำและถาม-ตอบคำถาม

กิจกรรมระหว่างการเรียนรู้

กิจกรรมย่อยที่ 1 A: Learn the Words

3. นักเรียนเปิดหนังสือหน้า 16 ดูรูปภาพและคำศัพท์ ครูเปิดไฟล์เสียง CD1 Track 14 นักเรียนออกเสียงตามพร้อมทั้งชี้ที่รูปภาพ

CD 1 Track 14

- | | | | |
|---------------|-------------|-------------|----------------|
| 2. a triangle | 2. a square | 3. a circle | 4. a star |
| 5. a diamond | 6. a heart | 7. an oval | 8. a rectangle |

4. ครูใช้บัตรคำหมายเลข 37-44 ฝึกการใช้คำศัพท์อย่างรวดเร็วโดยนำเสนอบัตรคำ หลังจากนั้นออกเสียงชื่อของรูปร่างและให้นักเรียนได้ชี้ไปที่ชื่อของรูปร่างและออกเสียงคำเหล่านั้นโดยออกเสียงซ้ำ 2-3 ครั้งในแต่ละคำ นักเรียนฝึกการอ่านคำศัพท์ให้คล่องแคล่วและการเชื่อมโยงความหมายถามคำถาม สลับให้นักเรียนเป็นผู้ถามให้ครูตอบตามโครงสร้างประโยค

T: What's this?

Ss: It's _____ (ตอบตามที่เห็น)

ครูสลับบัตรคำไปมา จนกระทั่งนักเรียนพูดได้อย่างคล่องแคล่วและสามารถจดจำคำศัพท์และความหมาย

กิจกรรมย่อยที่ 2 B: Make sentences

5. ครูเปิดไฟล์เสียง CD1 Track 32 นักเรียนออกเสียงตามพร้อมทั้งชี้ที่รูปภาพ

CD 1 Track 32

This is a star. It's blue. It's a blue star.

- | | |
|--|--|
| 1. This is a star. It's blue. It's a blue star. | 5. This is a circle. It's pink. It's a pink circle. |
| 2. This is an oval. It's orange. It's an orange oval. | 6. This is a diamond. It's yellow. It's a diamond yellow. |
| 3. This is a heart. It's red. It's a red heart. | 7. This is a rectangular. It's brown. It's a brown rectangular. |
| 4. This is a square. It's yellow. It's a yellow square. | 8. This is a triangle. It's red. It's a red triangle. |

6. ครูนำเสนอวิธีการเชื่อมประโยคสองประโยคที่มีรูปร่างที่นักเรียนคุ้นเคยและเป็นโครงสร้างพื้นฐานเพื่อนำมาสร้างประโยคใหม่ครูแสดงรูปร่างให้นักเรียนดูโดยใช้บัตรคำและให้นักเรียนได้พูดประโยคด้วยตนเองเพื่อบรรยายบัตรคำนั้นเช่น This is a star. It's blue. เขียนประโยคทั้ง 2 ประโยคลงบนกระดานและครูนำเสนอวิธีที่จะสามารถนำ 2 ประโยคที่มีข้อมูลเกี่ยวกับสิ่งเดียวกันนำมาเชื่อมต่อกันเพื่อสร้างประโยคที่สมบูรณ์ขึ้นใหม่ 1 ประโยคโดยยังคงความหมายเหมือนเดิมเช่น It's a blue star. ครูให้นักเรียนออกเสียงตามและหลังจากนั้นได้ทดลองให้นักเรียนได้ฝึกปฏิบัติด้วยตนเองโดยครูสามารถที่จะฝึกนำให้นักเรียนได้เชื่อมประโยคที่มีใจความสำคัญและเป็นประโยคพื้นฐานเช่นเดียวกันทั้งสองประโยคให้เป็นประโยคใหม่ฝึกซ้ำหลายๆรอบจนกระทั่งนักเรียนสามารถที่จะเชื่อมประโยคทั้งสองประโยคตามตัวอย่างได้ด้วยตนเองโดยไม่ต้องอาศัยความช่วยเหลือของครูหลังจากนั้นเปิดไฟล์เสียงอีกครั้งหนึ่งและให้นักเรียนได้สลับกันเป็นผู้พูดประโยค

7. ครูเปิดไฟล์เสียง CD1 Track 33 แล้วให้นักเรียนออกเสียงและปรบมือเข้าจังหวะให้คล้องแคล่ว

CD 1 Track 33

See the script for Track 33

8. นักเรียนจับคู่ฝึกพูดโดยชี้ที่รูปภาพและสื่อของจริงภายในห้องเรียน

กิจกรรมย่อยที่ 3 C: Play a game. Ask your partner.

9. นักเรียนเปิดหนังสือหน้า 17 ชี้ที่ประโยคและอ่านตามครู 2-3 รอบ

T: Is this (a red square) ?

Yes, it is.

No, it isn't.

ครูชี้ไปที่สี่เหลี่ยมรูปที่ 1 สำหรับคำตอบ Yes และชี้ไปที่สี่เหลี่ยมรูปที่ 3 สำหรับคำตอบ No ที่อยู่ในเกมกระดานในหน้าที่ 17 ครูเน้นเรื่องการใช้ตัวย่อโดยใช้บัตรคำย่อเพื่อแสดงให้นักเรียนเห็นว่า is not มีความหมายเดียวกันกับ isn't

10. ครูเปิดไฟล์เสียง CD1 Track 34 นักเรียนออกเสียงตาม

CD 1 Track 34

Is this a red square?

Yes, it is.

No, it isn't.

11. นักเรียนจับคู่เล่นเกมและฝึกบทสนทนาโดยใช้ให้นักเรียนตั้งคำถามและตอบคำถาม ครูเดินให้คำแนะนำไปรอบห้องและส่งเสริมให้นักเรียนได้พูดประโยคอย่างจริงจังเพื่อให้เกิดทักษะและชมเชยนักเรียนเมื่อนักเรียนสามารถปฏิบัติได้อย่างถูกต้อง

กิจกรรมย่อยที่ 4 D: Listen and do.

12. ครูนำเสนอประโยคโดยการสาธิตพร้อมแสดงท่าทางนักเรียนได้เข้าใจความหมายของคำกริยามากขึ้นหลังจากนั้นให้นักเรียนได้ออกเสียงตามที่ประโยคและทำท่าทางประกอบ 2-3 รอบ

13. ครูเปิดไฟล์เสียง CD1 Track 35 และให้นักเรียนชี้ตามหนังสือหน้าที่ 17 ออกเสียงตามจนคล่องแคล่ว

CD 1 Track 35

1. Pick up your pencil.

2. Draw a triangle.

3. Pick up a red marker.

4. Draw a picture

14. ครูแสดงบัตรคำหมายเลข 44 - 47 ให้นักเรียนออกเสียงและทำท่าทางประกอบและจากนั้นให้นักเรียนจับคู่กันเพื่อสลับกันพูดประโยคและทำท่าทาง

กิจกรรมหลังการเรียนรู้



15. นักเรียนแบ่งกลุ่มเป็นสองกลุ่ม A และ B เล่นเกม Pick up Game วางบัตรคำเกี่ยวกับรูปภาพรูปร่างคว่ำลงบนโต๊ะและให้นักเรียนทำกิจกรรมเป่ายิงฉุบ Rock, Paper, Scissors โดยคนที่แพ้จะต้องชี้ไปที่บัตรคำและถามคำถามว่า Is this a red star? ผู้ชนะเปิดบัตรคำออกและตอบคำถาม Yes, It is. หรือ No, it is isn't.

ข้อควรพิจารณา



ในกิจกรรมขั้นตอนที่ 6 ครูควรใช้เวลาฝึกฝนและตรวจสอบนักเรียนเป็นรายบุคคลเพื่อให้มั่นใจได้ว่านักเรียนทุกคนเข้าใจโครงสร้างประโยคพื้นฐานตามที่กำหนดในบทเรียนเพื่อนำไปสู่ความรู้ที่คงทน

กิจกรรมหลังเรียน



ครูประเมินคำศัพท์และการใช้ประโยคของนักเรียนด้วยการให้ทำแบบฝึกหัดใน Workbook หน้าที่ 14-15

หน่วยย่อยที่ 4: Let's Read



ขั้นตอนการจัดกิจกรรม

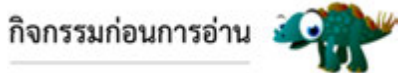

กิจกรรมก่อนการอ่าน

1. นักเรียนร้องเพลง The Alphabet Song หลังจากนั้นทำกิจกรรม Find and Match คือการฝึกอ่านตัวอักษรตัวพิมพ์ใหญ่และตัวพิมพ์เล็กจาก Aa-Gg โดยให้ทำกิจกรรมจับคู่อักษร นักเรียนแบ่งเป็นสองกลุ่ม ครูแจกบัตรตัวอักษรพิมพ์เล็กและพิมพ์ใหญ่ Aa-Gg ครูแสดงบัตรตัวอักษรตัวพิมพ์ใหญ่หรือตัวพิมพ์เล็กติดบนกระดานและให้นักเรียนหาตัวอักษรที่เป็นตัวอักษรเดียวกันเพื่อจับคู่หรือพูดคำศัพท์ที่เริ่มต้นด้วยตัวอักษรเหล่านั้นแล้วให้นักเรียนได้สัมผัสตัวอักษรที่เป็นเสียงพยัญชนะต้น

2. เขียนตัวอักษร Cc และ Gg บนกระดานหลังจากนั้นครูแสดงบัตรคำ cat และ goat โดยเน้นที่การออกเสียงพยัญชนะต้นของตัวอักษร ให้นักเรียนเอาฝ่ามืออังไว้ใกล้ปากของตนเองเมื่อนักเรียนออกเสียง /k/ และ /g/ เพื่อที่จะได้ยินและรู้สึกในการออกเสียงนักเรียนจะมีสัมผัสที่ฝ่ามือของนักเรียนเพียงเล็กน้อยเมื่อออกเสียง /g/ นักเรียนจะสัมผัสลมที่ออกมาสัมผัสฝ่ามือของนักเรียนมากกว่า

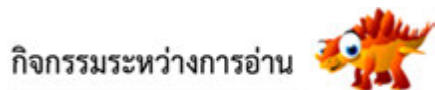

กิจกรรมระหว่างการอ่าน

กิจกรรมย่อยที่ 1 A: Listen, point, and say.

3. นักเรียนเปิดหนังสือเรียนหน้าที่ 18 ให้นักเรียนชี้ไปที่ตัวอักษรตัว Cc และตัว Gg ที่อยู่ในหนังสือ หลังจากนั้นครูเปิดไฟล์เสียง CD1 Track 36 นักเรียนชี้ไปที่ตัวอักษรแต่ละตัวและคำที่นักเรียนได้ยินหลังจากนั้นเปิดไฟล์เสียงอีกครั้งหนึ่งและให้นักเรียนได้ฟังและออกเสียงคำพร้อมทั้งพยัญชนะ

CD 1 Track 36

C /k/ cat, coat, cow

G /g/ girl, gate, goat

4. ครูแสดงบัตรคำโดยเป็นบัตรคำศัพท์ที่เกี่ยวกับคำที่ขึ้นต้นด้วยเสียงอักษร /k/ (cat, coat, cow) และคำที่ขึ้นต้นด้วยเสียงอักษร /g/ (girl, gate, goat) หลังจากนั้นนักเรียนออกเสียงคำและครูเน้นย้ำในส่วนของการออกเสียงพยัญชนะต้นให้ชัดเจนให้นักเรียนฟังและสามารถจำแนกแยกแยะว่าพยัญชนะต้นนั้นเป็นเสียงใดและปฏิบัติต่อเนื้อโดยใช้คำต่าง ๆ ที่จะสามารถฝึกฝนให้นักเรียนได้จำแนกเสียง /k/ และเสียง /g/ ออก

จากกันให้ชัดเจน นักเรียนฟังคำศัพท์แล้วถ้านักเรียนคิดว่าเป็นเสียง /k/ ให้นักเรียนปรบมือหนึ่งครั้งและเป็นเสียง/g/ ให้ได้เรียนปรบมือ 2 ครั้ง สังเกตความสามารถในการจำแนกเสียงของนักเรียน ตรวจสอบแก้ไข

5. นักเรียนอ่านออกเสียงคำต่าง ๆ และปรบมือเป็นจังหวะ

กิจกรรมย่อยที่ 2 B: Listen, point and chant

6. นักเรียนเปิดหนังสือหน้าที่ 18 แล้ว ชี้ที่ตัวอักษร k และ g ในชาร์ตอักษรและฟังไฟล์เสียง CD1 Track 37 นักเรียนท่องบทพูดเข้าจังหวะและปรบมือประกอบ เมื่อเสียง /k/ ให้นักเรียนปรบมือหนึ่งครั้งและเป็นเสียง/g/ ให้ได้เรียนปรบมือ 2 ครั้ง ยกมือขึ้นลงตรงคำว่า Wow! และนักเรียนท่องบทพูดเข้าจังหวะและแสดงท่าทางรวมทั้งห้องอีกครั้ง

CD 1 Track 37

The CG Phonics Chant

/k/, /k/ cat /g/, /g/ gate

/k/, /k/ cow /g/, /g/ girl

/k/, /k/ coat /g/, /g/ goat

Coat, goat, girl, Wow!

กิจกรรมย่อยที่ 3 C: Listen and read along:

7. นักเรียนดูรูปภาพจากในหนังสือเรียนหน้าที่ 19 On the Farm และระบุคำศัพท์ที่เรียนมาแล้วอ่านออกเสียงชื่อเรื่อง

8. ครูเปิดไฟล์เสียง CD1 Track 38 ให้นักเรียนได้ฟังเรื่องพร้อมทั้งออกเสียงคลอไปตามไฟล์เสียงที่เปิดและให้นักเรียนได้ชี้คำที่ตนเองได้ยินและอ่านออกเสียงไปพร้อมกับไฟล์เสียงโดยพยายามฝึกการออกเสียงเน้นหนัก การขึ้นเสียงสูงต่ำ และจังหวะในการที่จะอ่านให้มีสำเนียงแล้วก็จังหวะที่ใกล้เคียงกับไฟล์เสียง

CD 1 Track 38

On the Farm

1. This is my blue coat. This is a green gate.
2. This is a brown cow. This is my black gate.
3. This is a white goat.
4. Oh, no! Is this my blue coat?

กิจกรรมเสริม



9. นักเรียนจับคู่กันอ่านโดยให้แต่ละคนได้สลับกันออกมาอ่านประโยคที่อยู่ในเรื่องและหลังจากนั้นให้ทำกิจกรรมกลุ่มและกิจกรรมคู่โดยการให้นักเรียนได้ฟังเนื้อเรื่องแล้วก็อ่านตามอีกครั้งหนึ่ง

10. นักเรียนจับคู่กับเพื่อนและนำเรื่องจากที่อ่านมาแสดงโดยให้นักเรียนได้แสดงบทบาทสมมติโดยใช้สิ่งของและสัตว์ที่อยู่ในเนื้อเรื่องหรือใช้การวาดภาพเองก็ได้โดยครูคัดเลือกคู่ที่แสดงได้ดีออกมาแสดงบทบาทให้แก่ นักเรียนทั้งชั้น

กิจกรรมหลังการเรียนรู้



12. นักเรียนทำกิจกรรม Concentration ใช้บัตรคำจำนวน 2 ชุดสำหรับคำศัพท์ที่มีอักษร K และตัว G โดยที่ให้ให้นักเรียนคว่ำการ์ดแต่ละใบและเมื่อนักเรียนหงายขึ้นให้นักเรียนหาคำที่เหมือนกับคำที่นักเรียนเปิดโดยการเล่นเกมความจำ Rock Paper Scissors นักเรียนทำกิจกรรมเป่ายิ้งฉุบและตั้งคำถามโดยใช้บัตรคำโดยนักเรียนจับคู่เล่นเกมเป่ายิ้งฉุบคนที่เป่ายิ้งฉุบแล้วเป็นผู้แพ้ให้นักเรียนได้ตอบคำถามโดยผู้ชนะเป็นผู้ทำคำถามเกี่ยวกับสิ่งของต่างๆในห้องเรียนรวมทั้งในหนังสือ

13. ทำแบบทดสอบหน่วยที่ 2 จากหนังสือคู่มือครู Teacher's Book หน้า 130 133

ข้อควรพิจารณา



1. หากนักเรียนในห้องมีจำนวนมาก ในการทำกิจกรรม ครูต้องควบคุมชั้นเรียนให้ปฏิบัติตามกติกาอย่างเคร่งครัด เพื่อป้องกันนักเรียนที่ไม่มีความมั่นใจและไม่พูดภาษาอังกฤษในการทำกิจกรรม ให้ครูหยุดกิจกรรมและกระตุ้นให้นักเรียนปฏิบัติตามกติกา

2. ครูผู้สอนต้องคอยดูว่านักเรียนคนใดที่ยังไม่สามารถพูดได้ หรือไม่กล้าพูด ครูจะต้องช่วยเหลือให้กำลังใจและเสริมแรงนักเรียนให้สามารถออกเสียงได้

กิจกรรมหลังเรียน



1. ครูประเมินคำศัพท์และการใช้ประโยคของนักเรียนด้วยการให้ทำแบบฝึกหัดใน Workbook หน้า 16

2. นักเรียนทำหนังสือนิทานจากหนังสือแบบฝึกหัด ระบายสีให้สวย

Let's Talk Page 12-13

A Read and trace.

Students read the conversation and trace the words.

B Read and write.

Hi, how are you?
I'm great. How are you?
I'm ok.

Let's Learn

A Unscramble, match, and color.

1. black / third crayon
2. orange / fifth/ crayon
3. green / fourth crayon
4. yellow / first/ crayon
5. brown / second crayon

B Look and write.

1. It's pink.
2. It's purple.
3. It's blue.
4. It's red.

Let's Learn

C Read, circle, and color.

1. It's red
2. It's yellow.
3. It's purple
4. It's green.
5. It's brown
6. It's orange

D Trace, write, and color.

1. What color is this? / It's pink.
2. What color is this? / It's brown
3. What color is this? / It's blue
1. What color is this? / It's pink.
2. What color is this? / It's brown
3. What color is this? / It's blue

Let's Learn More Pages 14-15

A Trace and match.

1. line drawn to diamond shape
2. line drawn to circle shape
3. line drawn to triangle shape
4. line drawn to heart shape
5. line drawn to square shape
6. line drawn to rectangle shape

B Read and check.

1. check in fourth column
2. check in third column
3. check in fifth column
4. check in first column
5. check in second column

C Look and circle.

1. Yes, it is.
2. Yes, it is.
3. No, it isn't.
4. No, it isn't.
5. Yes, it is.
6. Yes, it is.

D Trace and write.

1. Is this yellow? / Yes, it is.
2. Is this a star / No, it isn't.
It's a diamond.
3. Is this purple? / No, it isn't. It's blue.
4. Is this a rectangle? / Yes, it is.

Let's Read Pages 16-18

A Match and trace.

1. goat picture / Gg / goat
2. gate picture / Gg / gate
3. cat picture / Cc / cat
4. girl picture / Gg / girl
5. coat picture / Cc / coat
6. cow picture / Cc / cow

B Write

1. cow , coat, cat
 2. gate, girl, goat
- On the Farm reading pages
Students cut out the reading page along
The dotted line and fold it into a four
Page book. Then they read the story and
Color the pictures.

บันทึกผลหลังสอน

คำชี้แจง : ครูผู้สอนบันทึกผลการเรียนรู้ตามหัวข้อที่กำหนด เพื่อนำไปใช้ในการปรับปรุงแก้ไขและพัฒนาการจัดกิจกรรมการเรียนรู้เพื่อพัฒนาผู้เรียนต่อไป

| 1. ผลการเรียนรู้ | | |
|---|-----------|---------------|
| | จำนวน(คน) | คิดเป็นร้อยละ |
| 1.1 นักเรียนที่ผ่านตัวชี้วัด | | |
| 1.2 นักเรียนที่ไม่ผ่านตัวชี้วัด | | |
| <p>สาเหตุ(ระบุ)</p> <p>_____</p> <p>_____</p> <p>_____</p> <p>แนวทางการแก้ปัญหา(ระบุ)</p> <p>_____</p> <p>_____</p> <p>_____</p> | | |
| <p>1.3 นักเรียนที่มีความสามารถพิเศษ ได้แก่</p> <p>_____</p> <p>_____</p> <p>_____</p> <p>แนวทางการส่งเสริมและพัฒนา</p> <p>_____</p> <p>_____</p> <p>_____</p> | | |
| <p>1.4 นักเรียนได้รับความรู้ (K)</p> <p>_____</p> <p>_____</p> <p>_____</p> | | |

1.5 นักเรียนเกิดทักษะกระบวนการ (P)

1.6 นักเรียนมีคุณธรรม จริยธรรม ค่านิยม (A)

บันทึกผลหลังสอน

2. ปัญหาอุปสรรค (ถ้ามี)

3. ข้อเสนอแนะ (ถ้ามี)

ความเห็นของผู้บริหารสถานศึกษาหรือผู้ที่ได้รับมอบหมาย

ข้อเสนอแนะ

ลงชื่อ

(.....)

ตำแหน่ง

วันที่

แผนการจัดการเรียนรู้ Let's Go (4th Edition)

แผนการจัดการเรียนรู้กิจกรรม

สาระที่ 1 2 3 4

Let's Review Unit 1 and 2

ชั้นประถมศึกษาปีที่ 1

เวลา 1 ชั่วโมง

จุดประสงค์การเรียนรู้



เมื่อจบบทเรียนนี้ นักเรียนสามารถ

1. ฟัง พูด อ่าน และเขียนคำศัพท์ วลีและประโยคจากหน่วยการเรียนรู้ที่ 1 และ 2 ได้
2. สนทนาโดยใช้โครงสร้างประโยคที่กำหนดให้และใช้รูปย่อของกริยากับสรรพนาม contraction ได้
3. อ่านพยัญชนะภาษาอังกฤษและระบุเสียงพยัญชนะในคำศัพท์สำคัญพื้นฐานได้
4. ออกเสียงคำศัพท์ที่มีสระเสียงสั้นได้
5. ปฏิบัติตามคำสั่งง่ายๆ ในชั้นเรียนได้
6. มีทักษะในการทำแบบทดสอบ

เนื้อหาทางภาษา



Skills: Listening Reading Speaking

Functions: Reviewing language from Units 1 and 2, and practice test-taking skills.

Language:

| Target | Unit | Forms |
|----------|------|--|
| Target 1 | 1 | Q: Hello. I'm Scott. What's your name? A: My name is Kate. What's your name? Q: My name is Andy. |
| Target 2 | 1 | Q: What's this? A: It's a ball. Q: Is this a ball? A: No. it isn't. It's a peach. |

| Target | Unit | Forms |
|----------|------|--|
| Target 3 | 2 | Q: How are you? A: I'm <u>fine</u> . Thank you (great, ok) |
| Target 4 | 2 | Q: What color is this? A: It's orange. - This is a pencil. It's yellow and pink. |
| Target 5 | 2 | - Q: Is this a red square? A: Yes, it is./ No, it isn't. |

Vocabulary Key: a pencil, a pen, a bag, a book, a desk, a chair, a ruler, an eraser, a map. a marker, a globe. a table, a board, a wastebasket, a poster. a crayon, bird, ball, boy , peach, pencil, pink color, yellow, blue, red, green, purple, orange, brown, pink, black, white, shape, a triangle, a square, a circle, a star, a diamond, a heart, an oval, a rectangle

สื่อการเรียนรู้

- หนังสือเรียน Let's Go 1 (4th Edition) หน้า 20-21
- แบบฝึกหัด Let's Go 1 (4th Edition) หน้า 19
- บัตรคำ Teacher and student Cards 1-54
- CD 1 Track 01-39

กิจกรรมการเรียนรู้และทบทวน

กิจกรรมย่อยที่ 1 : Let's Talk



กิจกรรมก่อนการเรียนรู้

1. ร้องเพลง Hello Song และ Hi! How are you? โดยแบ่งนักเรียนออกเป็น 2 กลุ่มและสลับกันร้องในท่อนที่ตนเองเป็นเจ้าของหลังจากนั้นให้นักเรียนได้แสดงท่าทางประกอบเพลง

2. ทบทวนบทสนทนาโดยใช้กิจกรรม Walk and Talk เพื่อช่วยให้นักเรียนสามารถรวมประโยคจาก ทั้ง 2 หน่วยการเรียนรู้เพื่อนำมาประกอบกันให้เป็นบทสนทนาที่ยาวขึ้นเช่น

S1: Hi! I'm (Amy). What's your name?

S2: My name is (Ken). How are you, Amy?

S1: I'm great. How are you?

S2: I'm fine. Thank You. หลังจากนั้นให้นักเรียนได้จับคู่สนทนา และครูกำหนดเวลาให้ เมื่อให้ สัญญาณ นักเรียนเปลี่ยนคู่

กิจกรรมย่อยที่ 2 : Let's Learn/Lets Learn More



3. ทบทวนคำศัพท์และประโยคและรูปแบบประโยคด้วยกิจกรรม True or False โดยแบ่งนักเรียน ออกเป็นกลุ่มหรือเป็นคู่และให้นักเรียนนำบัตรคำชุดสิ่งของต่าง ๆ ในห้องเรียน Student cards (1-16) รูปร่าง เรขาคณิต (37-44) กองรวมกัน หลังจากนั้นนำบัตรคำเกี่ยวกับสี (26-36) วางเป็นกองที่ 2 และให้นักเรียน สลับกันหยิบบัตรคำที่อยู่ด้านบนและสร้างประโยคจากการใช้บัตรคำนั้นโดยที่นักเรียนสามารถที่จะใช้รูป ประโยคปฏิเสธหรือบอกเล่าก็ได้ เช่น

S1: It's a (red) (book). รูปประโยคบอกเล่า

S1: It's a (red) (book).

S2: No, it isn't. It's a (blue) (oval). รูปประโยคปฏิเสธ

4. นักเรียนจับคู่เพื่อทบทวนคำศัพท์คำถามและคำตอบตามรูปแบบโดยทำกิจกรรม Pick Up Game วางบัตรคำสิ่งของต่าง ๆ ในห้องเรียน รูปร่างและสีโดยที่ไม่ต้องเรียงลำดับเป็นระเบียบ นักเรียนเล่นเกมเป่ายาง ดุบ Rock, Paper, Scissors หลังจากนั้นใครเป็นผู้ชนะให้เลือกบัตรคำแล้วถามคำถาม What's this? หรือ Yes/ No question เกี่ยวกับสิ่งของ รูปร่าง หรือสีของรูปภาพนักเรียนที่เป็นผู้แพ้จะให้ตอบคำถามปฏิบัติซ้ำอีก ครั้งจนกระทั่งบัตรคำทั้งหมดได้ถูกหยิบขึ้นครูพยายามส่งเสริมให้นักเรียนได้ทบทวนทั้งคำถามคำตอบตาม โครงสร้างที่นักเรียนได้เรียนรู้มา

5. นักเรียนทบทวนบทอ่านเข้าจังหวะและบทเพลงบทเข้าจังหวะ "What's This?? It's a book." โดยให้นักเรียนชี้ไปที่บัตรคำเกี่ยวกับสิ่งของตามบทอ่านเข้าจังหวะที่นักเรียนท่องและสำหรับบทเพลง "The Black Cat Song." นักเรียนชี้ที่บัตรคำสีขณะท่องบทเข้าจังหวะ

6. นักเรียนทบทวนกิจกรรมฟังและปฏิบัติโดยการใช้อีกกิจกรรม Please โดยที่นักเรียนเป็นผู้ปฏิบัติตาม คำสั่งในห้องเรียนโดยจะเพิ่มจำนวนคำสั่งขึ้นในเรื่อย ๆ ตามลำดับโดยนักเรียนจะต้องทำตามคำสั่งที่คือของฉันทัน อยู่ตัวอย่างเช่น Please take out your book, pick up your pencil, and draw a picture.

กิจกรรมย่อยที่ 3 : Phonics/ Reading

7. ทบทวนเสียงอักษรโดยใช้กิจกรรม Board Race เขียนตัวอักษร b , c, g และ p บนกระดานแบ่งนักเรียนออกเป็นกลุ่มครูพูดคำศัพท์ นักเรียนแต่ละริบวิ่งไปที่กระดานเพื่อสัมผัสเสียงพยัญชนะต้นตามที่นักเรียนได้ยิน

8. ให้นักเรียนอ่านเนื้อเรื่อง “At The Park” และ “On the Farm” ในขณะที่ฟังไฟล์เสียง CD 1 Track 21 และ Track 38 หลังจากนั้นให้นักเรียนแสดงความเข้าใจในเนื้อเรื่องโดยการทำกิจกรรม That's Not Right ครูอ่านออกเสียงเนื้อเรื่องอีกครั้งหนึ่งแต่เป็นแปลงข้อมูลบางส่วนในขณะที่อ่านเนื้อเรื่อง นักเรียนแก้ไขทุกครั้งที่ได้ยินข้อมูลที่ไม่ถูกต้องโดยพูดประโยค That's Not Right! และพูดประโยคที่ถูกต้อง โดยอนุญาตให้นักเรียนเปิดหนังสือเรียนในขณะที่ครูอ่าน

กิจกรรมย่อยที่ 4 : Let's Review

9. ก่อนที่นักเรียนจะเปิดหนังสือเรียนให้นักเรียนเตรียมสำหรับขั้นตอนของการทำแบบทดสอบครูให้ตัวอย่างการทำแบบทดสอบการฟังในหน้า 20 ของหนังสือเรียนติดบัตรคำจำนวน 3 ใบจากบัตรคำที่ 1-16 เกี่ยวกับสิ่งของวัสดุอุปกรณ์ในห้องเรียนติดบัตรคำลงบนกระดานแล้วเขียนตัวอักษร A B C ได้บัตรคำแต่ละใบนักเรียนยืมที่บัตรคำแล้วระบุบัตรคำใดคำหนึ่งเมื่อครูพูดประโยคให้นักเรียนชี้ไปที่บัตรคำที่ถูกต้องและตรวจสอบว่าเป็นตัวอักษรที่ถูกต้องหรือไม่ครูออกเสียงซ้ำอีกหลายๆรอบจนกระทั่งนักเรียนเข้าใจขั้นตอนการสอบ

10. นักเรียนดูแบบทดสอบในหนังสือและนักเรียนระบุสิ่งของต่างๆให้หมายเลข 1-6 และคำกริยาในหมายเลข 7-8 ผู้ส่งเสริมให้นักเรียนได้คาดเดาล่วงหน้าถึงภาษาที่นักเรียนอาจจะได้ฟัง

11. ครูเปิดไฟล์เสียง CD1 Track 39 นักเรียนฟังพร้อมทั้งชี้ภาพที่ถูกต้อง หลังจากนั้นเปิดไฟล์เสียงอีกครั้งหนึ่งให้นักเรียนฝึกทำแบบทดสอบหากต้องการทำการทดสอบแบบเป็นทางการ ควรให้นักเรียนทำข้อสอบการเขียนเท่านั้นและร่วมกันตรวจแก้ไขข้อสอบกับนักเรียน

CD1 Track 39

1. What's this?
It's a globe.
2. Is this a chair?
Yes, it is. It's red and black chair.
3. Is this a square? No, it isn't. It's a triangle.
4. What color is this?
5. It's pink.
6. It's a red diamond.
7. It's a blue marker.
8. Draw a triangle.
9. Pick up the red crayon.

12. นักเรียนสามารถจับคู่และฝึกสร้างแบบทดสอบการฟังด้วยตนเองโดยใช้ข้อมูลจากหน้า 18

13. นักเรียนดูที่รูปภาพกระดานเกมในหนังสือเรียนหน้าที่ 21 ครูตรวจสอบและทบทวนความรู้ของนักเรียนโดยให้นักเรียนอ่านคำศัพท์ในตารางและฝึกบรรยายวัตถุสิ่งของ เช่น red, a green marker, a purple star เป็นต้น

14. แสดงตัวอย่างของการเล่นเกมส์โดยการคัดเลือกนักเรียนเป็นผู้เล่นที่ 1 และผู้เล่นที่ 2 ผู้เล่นที่ 1 โยนลูกเต๋าและเดินตัวหมากของตนเองไปยังช่องตามหมายเลขที่ได้ ผู้เล่นที่ 1 ถามคำถามเกี่ยวกับคำศัพท์ที่อยู่ในตารางหากผู้เล่นที่ 1 ไม่สามารถตอบคำถามได้ถูกต้องต้องย้อนกลับไปจุดเริ่มต้น สลับกันถามและตอบ

15. ให้นักเรียนเล่นเกมเป็นคู่หรือเป็นกลุ่มเล็กการเล่นสามารถที่จะประยุกต์เพิ่มเติมให้เป็นประโยคคำถามคำตอบจากรูปภาพ หรือให้นักเรียนสร้างประโยคที่เกี่ยวกับภาพได้

กิจกรรมหลังการเรียนรู้



1. ถ้านักเรียนได้ทบทวนบทเรียนคำศัพท์โครงสร้างประโยคเพลงและเนื้อเรื่องจากหน่วยที่ 1 และ 2 เรียบร้อยแล้วครูอธิบายเกี่ยวกับการประเมินผลการทบทวนบทเรียนของตนเอง โดยใส่เครื่องหมาย ✓ ลงใน ในกิจกรรม I can do it! ว่าถ้าหากนักเรียนคิดว่านักเรียนสามารถปฏิบัติสิ่งต่อไปนี้ได้ ครูให้การเสริมแรงและชมเชยนักเรียนเป็นภาษาอังกฤษ

2. นักเรียนทำแบบทดสอบบทที่ 1 จากคู่มือครูหน้า 128 หรือ 129 แบบทดสอบท้ายบทที่ 2 คู่มือครูหน้า 130 ถึง 133

วัฒนธรรมต่างชาติที่ครูสามารถสอดแทรกในการสอน



วัฒนธรรมในทุกสังคมเมื่อพบคนที่พบกันจะมีการกล่าวทักทาย แนะนำตัว และถามชื่อ ถามทุกข์สุข และแสดงท่าทางประกอบการทักทายตามวัฒนธรรมของแต่ละชาตินักเรียนควรมีความเข้าใจและปฏิบัติด้วยความเคารพในวัฒนธรรมที่แตกต่าง และการพูดอย่างสุภาพเมื่อต้องการขอร้องให้ใครทำอะไรใครควรมีการใช้ please ไว้หน้าหรือไว้ท้ายประโยคได้

ข้อควรพิจารณา



1. ครูควรใช้เวลาว่างช่วยวิเคราะห์และแก้ปัญหาการอ่านอักษรและคำศัพท์สำคัญเป็นรายบุคคล เพราะเป็นพื้นฐานสำคัญในการอ่านและการเข้าใจภาษาอังกฤษ และควรฝึกด้วยจำนวนอักษรครั้งละ 3-4 ตัว ฝึกช้า ช้า ทวนอย่างต่อเนื่อง

กิจกรรมหลังเรียน



ครูประเมินคำศัพท์และการใช้ประโยคของนักเรียนด้วยการให้นักเรียนทำแบบฝึกหัด Let's Go Workbook หน้า 18-19

Let's Review Page 19-20

A Read and match.

1. What's this? / It's a globe.
2. Is this a diamond? / No, it isn't.
It's a circle
3. What color is this? / It's black.
4. Is this a star? / Yes, it is.

B Circle and color.

1. circle around black marker
2. circle around triangle
3. circle around diamond on left
4. circle around table

C Look and check.

A checkmark should appear beside The following: a pencil case, a pencil, a Map, a notebook, a ruler , a book, and an Eraser

D Match.

1. line drawn to fifth picture
2. line drawn to fourth picture
3. line drawn to third picture
4. line drawn to third picture
5. line drawn to second picture

แผนการจัดการเรียนรู้
Let's Go (4th Edition)

แผนการจัดการเรียนรู้ที่ 3

สาระที่ 1 2 3 4

At the Store

ชั้นประถมศึกษาปีที่ 1

เวลา 4 ชั่วโมง

ขั้นที่ 1 ผลลัพธ์ปลายทางที่ต้องการให้เกิดขึ้นกับนักเรียน

มาตรฐานการเรียนรู้และตัวชี้วัด

สาระที่ 1 ภาษาเพื่อการสื่อสาร

มาตรฐาน ต 1.1 เข้าใจและตีความเรื่องที่ฟังและอ่านจากสื่อประเภทต่าง ๆ และแสดงความคิดเห็นอย่างมีเหตุผล

ต 1.1 ป.1/1 ปฏิบัติตามคำสั่งง่ายๆ ที่ฟัง

ต 1.1 ป.1/2 ระบุตัวอักษรและเสียง อ่านออกเสียงคำและสะกดคำง่ายๆถูกต้องตามหลักการอ่าน

ต 1.1 ป.1/3 เลือกภาพตรงตามความหมายของคำและกลุ่มคำที่ฟัง

ต 1.1 ป.1/4 ตอบคำถามจากการฟังเรื่องใกล้ตัว

มาตรฐาน ต 1.2 มีทักษะการสื่อสารทางภาษาในการแลกเปลี่ยนข้อมูล ข่าวสาร แสดงความรู้สึกและความคิดเห็นอย่างมีประสิทธิภาพ

ต 1.2 ป.1/1 พูดโต้ตอบด้วยคำสั้นๆ ง่ายๆในการสื่อสารระหว่างบุคคลตามแบบที่ฟัง

ต 1.2 ป.1/2 ใช้คำสั่งง่ายๆตามแบบที่ฟัง

ต 1.2 ป.1/3 บอกความต้องการง่ายๆของตนเองตามแบบที่ฟัง

ต 1.2 ป.1/4 พูดขอและให้ข้อมูลง่ายๆเกี่ยวกับตนเองตามแบบที่ฟัง

มาตรฐาน ต 1.3 นำเสนอข้อมูลข่าวสาร ความคิดรวบยอด และความคิดเห็นในเรื่องต่าง ๆ โดยการพูดและเขียน

ต 1.3 ป.1/1 พูดให้ข้อมูลเกี่ยวกับตนเองและเรื่องใกล้ตัว

สาระที่ 2 ภาษาและวัฒนธรรม

มาตรฐาน ต 2.1 เข้าใจความสัมพันธ์ระหว่างภาษากับวัฒนธรรมของเจ้าของภาษา และนำไปใช้ได้เหมาะสมกับกาลเทศะ

ต 2.1 ป.1/1 พูดและทำท่าประกอบตามวัฒนธรรมของเจ้าของภาษา

ต 2.1 ป.1/2 บอกชื่อและคำศัพท์เกี่ยวกับเทศกาลสำคัญของเจ้าของภาษา

ต 2.1 ป.1/3 เข้าร่วมกิจกรรมทางภาษาและวัฒนธรรมที่เหมาะสมกับวัย

| | |
|---|---|
| <p>มาตรฐาน ต 2.2 เข้าใจความเหมือนและความแตกต่างระหว่างภาษาและวัฒนธรรมของเจ้าของภาษากับภาษาและวัฒนธรรมไทยและนำมาใช้อย่างถูกต้องและเหมาะสม</p> <p>ต 2.2 ป.1/1 ระบุตัวอักษรและเสียงตัวอักษรของภาษาอังกฤษและภาษาไทย</p> | |
| <p>สาระที่ 3 ภาษากับความสัมพันธ์กับกลุ่มสาระการเรียนรู้อื่น</p> <p>มาตรฐาน ต 3.1 ใช้ภาษาต่างประเทศในการเชื่อมโยงความรู้กับกลุ่มสาระการเรียนรู้อื่น และเป็นพื้นฐานในการพัฒนา แสวงหาความรู้ และเปิดโลกทัศน์ของตน</p> <p>ต 3.1 ป.1/1 บอกคำศัพท์ที่เกี่ยวข้องกับกลุ่มสาระการเรียนรู้อื่น</p> | |
| <p>สาระที่ 4 ภาษาความสัมพันธ์กับชุมชนและโลก</p> <p>มาตรฐาน 4.1 ใช้ภาษาต่างประเทศในสถานการณ์ต่าง ๆ ทั้งในสถานศึกษา ชุมชน และสังคม</p> <p>ต 4.1 ป.1/1 ฟัง/พูดในสถานการณ์ง่าย ๆ ที่เกิดขึ้นในห้องเรียน</p> <p>มาตรฐาน ต 4.2 ใช้ภาษาต่างประเทศเป็นเครื่องมือพื้นฐานในการศึกษาต่อ การประกอบอาชีพและการแลกเปลี่ยนเรียนรู้กับสังคมโลก</p> <p>ต 4.2 ป.1/1 ใช้ภาษาอังกฤษ เพื่อรวบรวมคำศัพท์ที่เกี่ยวข้องใกล้ตัว</p> | |
| <p>ความเข้าใจที่คงทนของนักเรียน</p> <p>นักเรียนจะ...</p> <ol style="list-style-type: none"> 1. สามารถสนทนาโต้ตอบ ทักทาย การแนะนำผู้อื่นและชักชวนให้ทำกิจกรรมต่าง ๆ ร่วมกัน โดยใช้โครงสร้างประโยคและสำนวนที่ถูกต้องตามวัฒนธรรมของเจ้าของภาษาได้ 2. สามารถฟัง พูด อ่าน และเขียนคำศัพท์เกี่ยวกับสิ่งของเครื่องใช้ อุปกรณ์อิเล็กทรอนิกส์ต่าง ๆ ได้ 3. สามารถระบุ จำแนก บรรยายและสนทนาถาม-ตอบเกี่ยวกับจำนวนของคำนามที่อยู่ในรูปเอกพจน์และพหูพจน์และใช้รูปย่อของกริยากับสรรพนาม Contraction ได้ 4. สามารถปฏิบัติตามคำสั่งง่าย ๆ ที่เกี่ยวข้องกับ การซื้ออุปกรณ์อิเล็กทรอนิกส์ได้ 5. สามารถแยกความแตกต่างของคำศัพท์ที่มีเสียงพยัญชนะต้น Dd/Tt ได้ | <p>คำถามสำคัญที่ทำให้เกิดความเข้าใจที่คงทน</p> <ul style="list-style-type: none"> - นักเรียนต้องการสนทนาทักทาย แนะนำผู้อื่นและชักชวนให้ทำกิจกรรมต่าง ๆ ร่วมกันจะพูดเป็นภาษาอังกฤษได้อย่างไร - นักเรียนต้องการถามคำศัพท์เกี่ยวกับอุปกรณ์อิเล็กทรอนิกส์ต่าง ๆ จะพูดเป็นภาษาอังกฤษอย่างไร - นักเรียนต้องการสนทนาถาม-ตอบเพื่อจำแนกบรรยายเกี่ยวกับจำนวนของคำนามที่อยู่ในรูปเอกพจน์และพหูพจน์จะพูดเป็นภาษาอังกฤษและใช้รูปย่อของกริยากับสรรพนาม Contraction ได้อย่างไร - คำสั่งง่าย ๆ เกี่ยวข้องกับการซื้ออุปกรณ์อิเล็กทรอนิกส์พูดเป็นภาษาอังกฤษอย่างไร - คำที่มีเสียงพยัญชนะต้น Dd/Tt อ่านออกเสียงอย่างไร |

| | |
|--|--|
| <p>ความรู้ของนักเรียนที่นำไปสู่ความเข้าใจที่คงทน นักเรียนจะรู้ว่า...</p> <ol style="list-style-type: none"> สนทนาโต้ตอบ ทักทาย การแนะนำผู้อื่นและ ชักชวนให้ทำกิจกรรมต่าง ๆ ร่วมกัน <ul style="list-style-type: none"> - This is my friend,Sarah - Hello,Sarah. - Let's play! คำศัพท์เกี่ยวกับสิ่งของเครื่องใช้ อุปกรณ์ อิเล็กทรอนิกส์ต่าง ๆ electronic devices, a crayon, a marker, a notebook, a pencil cases, singular, plural, a CD, a video game, a cell phone, a computer, CDs, video games, cell phones, computers ประโยคที่ใช้ระบุ จำนวน บรรยายและสนทนา ถาม-ตอบเกี่ยวกับจำนวนของคำนามที่อยู่ในรูป เอกพจน์และพหูพจน์ได้ Q: How many crayons? A: Three crayons. Q: How many books? A: One book. Q: What's this? A: It's a cell phone. Q: What are these? A: They're CDs. - รูปย่อของกริยากับสรรพนาม Contraction เช่น What is = What's They are = There're | <p>ทักษะ/ความสามารถของนักเรียนที่จะนำไปสู่ ความรู้ที่คงทน นักเรียนจะสามารถ...</p> <ol style="list-style-type: none"> โต้ตอบ ทักทาย การแนะนำผู้อื่นและชักชวนให้ทำ กิจกรรมต่าง ๆ ร่วมกันโดยใช้โครงสร้างประโยคที่ กำหนดให้ ฟัง พูด อ่าน และเขียนบอกความหมายคำศัพท์ เกี่ยวกับสิ่งของเครื่องใช้ อุปกรณ์อิเล็กทรอนิกส์ ต่าง ๆ ได้ สามารถระบุ จำนวน บรรยายและสนทนาถาม- ตอบเกี่ยวกับจำนวนของคำนามที่อยู่ในรูป เอกพจน์และพหูพจน์ ได้ ใช้รูปย่อของกริยากับสรรพนาม Contraction ได้ ปฏิบัติตามคำสั่งง่ายๆ ที่เกี่ยวข้องกับการซื้อ อุปกรณ์อิเล็กทรอนิกส์ได้ ระบุและแยกความแตกต่างของคำศัพท์ที่มีเสียง พยัญชนะต้น Dd/Tt ได้ |
|--|--|

| | |
|---|--|
| <p>4. คำสั่งง่ายๆ ในชั้นเรียน เช่น</p> <ul style="list-style-type: none"> - Point to the computer. - Find the video games. - Count the video games. - Count the books. <p>5. การออกเสียงคำศัพท์ที่มีเสียงพยัญชนะต้น Dd/Tt เช่น <u>d</u>esk, <u>d</u>uck, <u>d</u>oor, tiger, <u>t</u>wo, toys</p> | |
| ขั้นที่ 2 ภาระงานและการประเมินผลการเรียนรู้ซึ่งเป็นหลักฐานที่แสดงว่านักเรียนมีผลการเรียนรู้ตามที่กำหนดไว้อย่างแท้จริง | |
| <p>1. ภาระงานที่นักเรียนต้องปฏิบัติ</p> | |
| <p>1.1 ศึกษาบทสนทนาทักทาย สอบถามทุกข์สุขของคู่สนทนาและตอบคำถามโดยใช้โครงสร้างประโยคที่กำหนดให้และใช้รูปย่อของกริยากับสรรพนาม Contraction <u>กิจกรรม Conversation</u></p> <ul style="list-style-type: none"> - ปฏิบัติกิจกรรมประกอบการเรียนรู้ การฟังและฝึกพูดคำศัพท์จากแถบบันทึกเสียง - ปฏิบัติกิจกรรมประกอบการเรียนรู้ การฟังและฝึกพูดประโยคจากแถบบันทึกเสียง - ปฏิบัติกิจกรรมบทบาทสมมติ <p>1.2 ศึกษาคำศัพท์และความหมายเกี่ยวกับสิ่งของเครื่องใช้ อุปกรณ์อิเล็กทรอนิกส์ต่าง ๆ <u>กิจกรรม Vocabulary</u></p> <ul style="list-style-type: none"> - ปฏิบัติกิจกรรมประกอบการเรียนรู้ การฟังและฝึกพูดคำศัพท์จากแถบบันทึกเสียง - ปฏิบัติกิจกรรมฟังและแสดงท่าทางประกอบ ชื่อคำศัพท์ แสดงบัตรภาพ บัตรคำตามที่ได้ยิน <p>1.3 ศึกษาประโยคที่ใช้ระบุ จำนวน บรรยายและสนทนาถาม-ตอบเกี่ยวกับจำนวนของคำนามที่อยู่ในรูปเอกพจน์และพหูพจน์ได้ <u>กิจกรรม Target</u></p> <ul style="list-style-type: none"> - ปฏิบัติกิจกรรมประกอบการเรียนรู้ การฟังและฝึกพูดประโยคจากแถบบันทึกเสียง - ปฏิบัติกิจกรรมประกอบการเรียนรู้ตามที่กำหนด กิจกรรมฟังและพูดบทเข้าจังหวะ จากแถบบันทึกเสียง - ปฏิบัติกิจกรรมประกอบการเรียนรู้ตามที่กำหนด กิจกรรมจับคู่สนทนาเกี่ยวกับจำนวนของคำนามที่อยู่ในรูปเอกพจน์และพหูพจน์ได้ <p>1.4 ศึกษาเพิ่มเติมเกี่ยวกับสิ่งของเครื่องใช้ อุปกรณ์อิเล็กทรอนิกส์ต่าง ๆ <u>กิจกรรม Target</u></p> <ul style="list-style-type: none"> - ปฏิบัติกิจกรรมประกอบการเรียนรู้ การฟังและฝึกพูดประโยคจากแถบบันทึกเสียง - ปฏิบัติกิจกรรมประกอบการเรียนรู้ตามที่กำหนด กิจกรรมฟังจากแถบบันทึกเสียงและระบุคำศัพท์ | |

| | |
|--|---|
| <ul style="list-style-type: none"> - ปฏิบัติกิจกรรมประกอบการเรียนรู้ตามที่กำหนด กิจกรรมการเรียนรู้ประโยคและการสร้างประโยค - ปฏิบัติกิจกรรมประกอบการเรียนรู้ตามที่กำหนด กิจกรรมเกมสร้างสรรค์และพูดประโยคเกี่ยวกับสิ่งของเครื่องใช้ อุปกรณ์อิเล็กทรอนิกส์ต่าง ๆ - ปฏิบัติกิจกรรมประกอบการเรียนรู้ ปฏิบัติตามคำสั่งที่เกี่ยวข้องกับการใช้อุปกรณ์อิเล็กทรอนิกส์ | |
| <p>1.5 ศึกษาและปฏิบัติกิจกรรมประกอบการเรียนรู้ตามที่กำหนด</p> <p><u>กิจกรรม Song Activity จากแถบบันทึกเสียง</u></p> <ul style="list-style-type: none"> - ปฏิบัติกิจกรรมประกอบการเรียนรู้ กิจกรรมร้องเพลง ซ้ำคำศัพท์และแสดงท่าทางประกอบ | |
| <p>1.6 ศึกษาการอ่านออกเสียงคำศัพท์ ที่มีเสียงพยัญชนะต้น Dd/Tt จากภาพและคำศัพท์ที่กำหนด</p> <p><u>กิจกรรม Sounds and words จากแถบบันทึกเสียง</u></p> <ul style="list-style-type: none"> - ปฏิบัติกิจกรรมประกอบการเรียนรู้ฟังเรื่องแล้วระบุคำศัพท์ - ปฏิบัติกิจกรรมประกอบการเรียนรู้พูดบทเข้าจังหวะ | |
| <p>2. วิธีการและเครื่องมือประเมินผลการเรียนรู้</p> | |
| <p>2.1 วิธีการประเมินผลการเรียนรู้</p> <ol style="list-style-type: none"> 1) การทดสอบก่อนเรียนและหลังเรียน 2) การทดสอบทักษะด้านการฟัง พูด อ่าน และเขียน 3) การประเมินผลงาน/กิจกรรมเป็นรายบุคคลหรือเป็นกลุ่ม 4) การวัดและประเมินผลด้านคุณธรรม จริยธรรม และค่านิยม 5) การวัดและประเมินผลด้านความรู้โดยใช้แบบทดสอบ 6) การประเมินผลตนเองของนักเรียน | <p>2.2 เครื่องมือประเมินผลการเรียนรู้</p> <ol style="list-style-type: none"> 1) แบบทดสอบก่อนเรียนและหลังเรียน 2) แบบประเมินผลทักษะด้านการฟัง พูด อ่าน และเขียน 3) แบบประเมินผลงาน/กิจกรรมเป็นรายบุคคลหรือเป็นกลุ่ม 4) แบบประเมินพฤติกรรมของนักเรียน 5) แบบทดสอบประจำหน่วย 6) แบบประเมินผลตนเองของนักเรียน |
| <p>3. สิ่งที่มีมุ่งประเมิน</p> | |
| <p>3.1 ความเข้าใจ 6 ด้าน ได้แก่ การอธิบาย การชี้แจง การแปลความและตีความ การประยุกต์ใช้ ดัดแปลง และนำไปใช้ การมีมุมมองที่หลากหลาย การให้ความสำคัญในความรู้สึกรู้สึกของผู้อื่น และการรู้จักตนเอง</p> <p>3.2 สมรรถนะสำคัญ ได้แก่ ความสามารถในการสื่อสาร การคิด การแก้ปัญหา การใช้ทักษะชีวิต และการใช้เทคโนโลยี</p> <p>3.3 คุณลักษณะอันพึงประสงค์ ได้แก่ รักชาติ ศาสน์ กษัตริย์ ซื่อสัตย์สุจริต มีวินัย ใฝ่ความรู้ อยู่อย่างพอเพียง มุ่งมั่นในการทำงาน รักความเป็นไทย มีจิตสาธารณะ</p> | |
| <p>ขั้นที่ 3 แผนการจัดการเรียนรู้</p> | |
| <p>แผนการจัดการเรียนรู้ที่ 3 At the Store เวลาประมาณ 4 ชั่วโมง</p> | |

- Skills:** Listening Speaking Reading Writing
- Functions:**
1. Learning how to introduce friends
 2. Suggesting an activity
 3. Identifying and counting singular and plural nouns
 4. Asking and answering question about plural items using how many
 5. Identifying and asking about electronic devices
 6. Learning commands related to shopping for electronics
- Language:**
- Target 1 Learning how to introduce friends and suggesting an activity
- Example: Kate: This is my friend, Sarah.
 Scott: Hello, Sarah.
 Sarah: Hi Scott. Let's play!
- Target 2 - Identifying and counting singular and plural nouns
 - Asking and answering question about plural items using how many
- Example: Q: How many crayons? A: Three crayons.
 Q: How many books? A: One book.
- Target 3 Identifying and asking about electronic devices
- Example: Q: What's this? A: It's a cell phone.
 Q: What are these? A: They're CDs.
- Target 4 Learning commands related to shopping for electronics
- Example: - Point to the computer.
 - Find the video games.
 - Count the video games.
 - Count the books.
- Sounds and words:** /d/, /t/
- Grammar:**
- Present Simple Tense
 - Yes/No questions
 - Imperative
 - Singular and plural nouns

Vocabulary Key: Electronic devices, a crayon, a marker, a notebook, a pencil cases, singular, plural, a CD, a video game, a cell phone, a computer, CDs, video games, cell phones, computers

Sounds and words: desk, duck, door, tiger, two, toys

Culture: วัฒนธรรมในทุกสังคมเมื่อพบคนที่รู้จักจะมีการกล่าวทักทาย การแนะนำให้รู้จักแสดงท่าทางประกอบการทักทายตามวัฒนธรรมของแต่ละชาติ วัฒนธรรมสากลในการใช้ประโยคคำสั่งต่าง ๆ สามารถทำให้เป็นประโยคขอร้องได้ด้วยการเติม please ไว้หน้าหรือไว้ท้ายประโยคได้

สื่อการเรียนรู้

- หนังสือเรียน Let's Go 1 (4th Edition) หน้า 22-29
- หนังสือเรียน Let's Go 1 (4th Edition) Workbook หน้า 11-18
- Picture Cards หมายเลข 55-80
- CD 1 Track 40-56
- สำเนา Worksheet Unit 3 (หน้า 114-115 ใน Teacher's Book)
- ซอล์ก /ปากกาเขียนกระดาน
- กระดาษเปล่า
- สีไม้

หน่วยย่อยที่ 1: Let's Talk



ขั้นตอนการจัดกิจกรรม



กิจกรรมก่อนการฟังและพูด

1. ครูทักทายนักเรียนเมื่อนักเรียนเข้าห้องเรียน โดยยกมือขึ้นทักทายนักเรียนเป็นรายบุคคลและกล่าวคำทักทาย T: Hi! หรือ Hello! (ชื่อนักเรียน) สวัสดีค่ะ/ครับ How are you? ส่งเสริมให้นักเรียนกล่าวตอบ S: Hi! หรือ Hello! I'm fine. Thank you.

2. เมื่อนักเรียนพร้อม ทบทวนคำศัพท์เรื่องสีและรูปร่างเรขาคณิตโดยใช้บัตรคำเลขที่ 26 ถึง 36

3. ครูแสดงบัตรคำข้อที่ 1 บัตรแล้วทบทวนคำถามกับนักเรียนทั้งชั้น และคัดเลือกนักเรียนมาสนทนาถาม-ตอบ

T: What color is this?

S: It's (orange).

หลังจากนั้นแสดงบัตรคำรูปร่างแบบไม่มีสีที่ครูทำขึ้นมาและให้นักเรียนพูดประโยคพร้อมกันทั้งชั้นเรียน

S: This is a triangle. ครูแสดงบัตรคำข้อสี่แล้วให้นักเรียนพูดประโยค

S: This is a (green) (triangle).

ครูแสดงบัตรคำและบัตรรูปร่างต่อเนื่องให้นักเรียนทบทวนพูดประโยคจนคล่องแคล่ว โดยครูเพิ่มความเร็วในการแสดงบัตรขึ้นเรื่อย ๆ จนกระทั่งนักเรียนสามารถพูดประโยคได้อย่างเป็นธรรมชาติ



กิจกรรมระหว่างการฟังและฝึกพูด

กิจกรรมย่อยที่ 1 A: Listen and say.

4. ครูนำเสนอบทสนทนาโดยหาอาสาสมัครนักเรียนออกมาแสดงบทบาทสมมุติคู่กับครูตามโครงสร้างประโยคที่และจากนั้นนักเรียนแบ่งออกเป็น 3 กลุ่มและให้แต่ละกลุ่มได้แสดงบทบาทสมมุติบทบาทที่ 1, 2 และ 3 โดยรอบแรกให้ครูเป็นผู้แสดงบทบาทที่ 3 เมื่อพูดจบประโยคแล้วก็ให้เปลี่ยนนักเรียนแต่ละกลุ่มได้แสดงบทบาทโดยสลับกันเป็นผู้แนะนำ

S1: Hi Scott. This is my friend, Sarah

S2: Hello, Sarah.

S3: Hi Scott. Let's play!

5. นักเรียนเปิดหนังสือเรียนหน้าที่ 22 หัวข้อ A Listen and Say ครูให้นักเรียนดูรูปภาพและพยายามจดจำตัวละครจากบทเรียนหน่วยที่ 1 หลังจากนั้นฝึกฟังบทสนทนาโดยให้นักเรียนฟังไฟล์เสียง CD1 Track 40 จำนวน 1 รอบ ครูเปิดรอบที่ 2 ให้นักเรียนชี้ที่ตัวละครและออกเสียงตามในรอบที่ 3 ครูให้ความรู้เพิ่มเติมในเรื่องคำกล่าวทักทายและการนำตัวตามวัฒนธรรม

CD1 Track 40

Hi Scott. This is my friend, Sarah

Hello, Sarah.

Hi Scott. Let's play!

6. นักเรียนฝึกอ่านออกเสียงบทสนทนาด้วยตนเอง ครูสังเกตนักเรียนที่อ่านออกเสียงคำใดไม่ถูกต้องให้ครูบอกวิธีการออกเสียงที่ถูกต้องร่วมกันทั้งชั้นเรียน

7. นักเรียนฟังเสียงไฟล์ CD 1 Track 41 และออกเสียงตามโดยครูเน้นให้นักเรียนได้พูดประโยคด้วยน้ำเสียง จังหวะท่วงทำนอง และความเร็ว ตามการพูดในชีวิตประจำวัน

CD1 Track 41

This is my friend, Sarah.

Hello, Sarah.

8. นักเรียนฝึกบทสนทนา โดยครูแบ่งนักเรียนในชั้นออกเป็นสองกลุ่ม สลับกันถามและตอบโดยใช้โครงสร้างที่ได้ฟัง และฝึกสนทนาเป็นคู่ให้คล่องแคล่ว

กิจกรรมย่อยที่ 2 B: Listen, point and sing.

9. ครูเปิดไฟล์เสียง CD 1 Track 42 This is My Friend ให้นักเรียนอ่านเนื้อเพลงในกิจกรรม B Listen, point and sing ในหนังสือเรียนหน้าที่ 23 ในคำที่นักเรียนไม่สามารถอ่านได้ หรือออกเสียงไม่ถูกต้องครูช่วยแก้ไข เน้นคำสำคัญ This, friend

10. นักเรียนฟังไฟล์เสียง CD 1 Track 42 This is My Friend รอบที่ 2 นักเรียนชี้เนื้อเพลงตามและออกเสียงคลอไปกับบทเพลง

CD1 Track 42

This Is My Friend

This is my friend, Sarah.

Hello, Sarah!

This is my friend, Sarah.

Hello, Sarah!

This is my friend, Scott.

Hi, Scott!

This is my friend, Scott.

Hi, Scott!

This is my friend, Scott.

Hi, Scott!

This is my friend, Sarah.

This is my friend, Scott.

Let's play!

11. ครูเปิดเพลงรอบที่ 3 พร้อมให้นักเรียนฝึกร้องตามที่ละท่อนและปรบมือเข้าจังหวะและแสดงท่าทางประกอบโดยฝึกครั้งละประโยคจากด้านหลังและเพิ่มคำ และวลี จนกระทั่งสมบูรณ์ แล้วให้นักเรียนร้องเพลงด้วยตนเอง 1 รอบ

12. ครูแบ่งนักเรียนเป็น 2 กลุ่ม แต่ละกลุ่มผลัดกันร้องเพลงคนละท่อน พร้อมทำท่าทางประกอบ เช่น แสดงท่าทางที่แตกต่างกันของการร้องประโยค This is my friend, Sarah. อาจใช้ท่าผายมือไปทางเพื่อน แสดงท่าหักท่ายด้วยการยกมือในท่อน Hello Sarah!, Hi, Scott! `ท่าทางทางโบกมือชักชวนเพื่อนให้ร่วมกิจกรรมในท่อน Let's play! เป็นต้น

13. นักเรียนร้องเพลงพร้อมทั้งทำท่าทางประกอบพร้อมกันอีกครั้ง ครูเสริมแรงให้นักเรียนแสดงออกตามบทเพลงอย่างสร้างสรรค์

กิจกรรมย่อยที่ 3 C: Say and act. Introduce your friend.

14. อาสาสมัครนักเรียน 3 คนมาแสดงบทบาทสมมติในการแนะนำเพื่อนโดยใช้โครงสร้างประโยคที่กำหนด นักเรียนเปิดหนังสือเรียนหน้า 23 และเติมบทสนทนาให้สมบูรณ์โดยใช้ชื่อของเพื่อนและอ่านออกเสียงพร้อมกัน 2 รอบ

15. นักเรียนแบ่งกลุ่ม ๆ ละ 3 คน ครูแจกกระดาษหมายเลข 1-3 โดยหมายเลข 1 พูดประโยค This is my friend _____ (ชื่อเพื่อน) หมายเลข 2 พูดประโยค Hello, _____ (ชื่อเพื่อน)! หมายเลข 3 พูดประโยค

Hi, (ชื่อเพื่อน). Let's play! นักเรียนสนทนาพร้อมทั้งเรียกชื่อของเพื่อนและทำท่าทางประกอบ เมื่อครูให้สัญญาณให้นักเรียนแลกเปลี่ยนกระดาษหมายเลขและเปลี่ยนบทบาทกันภายในกลุ่ม และเมื่อครบสามครั้งให้เปลี่ยนระหว่างกลุ่ม ปฏิบัติซ้ำ 3-4 รอบ จนกระทั่งครูสังเกตว่านักเรียนสามารถพูดประโยคได้คล่องแคล่วระหว่างทำกิจกรรมครูคอยสังเกตและบันทึกโดยใช้แบบประเมินการพูด

16. นักเรียนทำแบบฝึกหัดจาก Workbook หน้า 20 Trace and write เขียนตามรอยประและเติมคำในช่องว่าง และ B Read and number ฝึกอ่านด้วยตนเองและเติมหมายเลขลงในช่องว่างจับคู่ตัวละครและประโยค

กิจกรรมหลังการฟัง/กิจกรรมการนำไปใช้

17. นักเรียนอ่านประโยคทั้งหมดจากแบบฝึกหัดพร้อมกัน และร่วมกันเฉลยแบบฝึกหัด B

18. นักเรียนทั้งชั้นสนทนากับครูตามโครงสร้างที่เรียนมาอีกครั้ง

วัฒนธรรมต่างชาติที่ครูสามารถสอดแทรกในการสอน

วัฒนธรรมในทุกสังคมเมื่อวัฒนธรรมในทุกสังคมเมื่อพบคนที่รู้จักจะมีการกล่าวทักทาย การแนะนำผู้อื่นและการแสดงท่าทางอย่างเป็นทางการเป็นมิตรและจริงใจประกอบการทักทายตามวัฒนธรรมของแต่ละชาติ ดังนั้นเมื่อมีการสื่อสารกับคนจากประเทศต่าง ๆ นักเรียนควรศึกษาถึงวัฒนธรรมของแต่ละประเทศและแสดงออกด้วยความเคารพ

ข้อควรพิจารณา

1. หากนักเรียนในห้องมีจำนวนมาก ในการทำกิจกรรมข้อ 14 ครูต้องควบคุมชั้นเรียนให้ปฏิบัติตามกติกาอย่างเคร่งครัด เพื่อป้องกันนักเรียนที่ไม่มีความมั่นใจและไม่พูดภาษาอังกฤษในการทำกิจกรรม ให้ครูหยุดกิจกรรมและกระตุ้นให้นักเรียนปฏิบัติตามกติกา

2. ครูผู้สอนต้องคอยดูว่านักเรียนคนใดที่ยังไม่สามารถพูดได้ หรือไม่กล้าพูด ครูจะต้องช่วยเหลือให้กำลังใจและเสริมแรงนักเรียนให้สามารถออกเสียงได้

กิจกรรมหลังเรียน

นักเรียนวาดภาพระบายสีและเขียนคำศัพท์ในแบบฝึกหัด Workbook หน้า 122 และฝึกอ่านให้คล่องแคล่ว

หน่วยย่อยที่ 2: Let's Learn



กิจกรรมก่อนการเรียนรู้

1. นักเรียนทบทวนความรู้เรื่องจำนวน 1-10 โดยแบ่งนักเรียนเป็น 4 กลุ่มจำนวนเท่าๆ กัน ครูขออาสาสมัครมาวาดภาพรูปร่างต่างๆ บนกระดานโดยครูออกเสียงคำศัพท์ชื่อรูปร่างต่างๆ นักเรียนสามารถวาดรูปร่างนั้นๆ ให้มีจำนวน 1-10 รูป ตามที่ต้องการ
2. หลังจากนั้นครูตั้งคำถามเกี่ยวกับจำนวนของรูปร่างบนกระดาน ให้แต่ละกลุ่มตอบ โดยใช้คำถาม How many__ (รูปร่าง)? T: How many triangles? แต่ละกลุ่มแข่งขันการตอบตามจำนวน เมื่อตอบแล้วให้อาสาสมัครมาเฉลยด้วยการนับจำนวน

T: Let's count.

S: One, two, three. Three triangles. ปฏิบัติต่อเนื่องจนกระทั่งครูสังเกตเห็นว่านักเรียนสามารถถามตอบอย่างคล่องแคล่ว

3. นักเรียนทบทวนการแนะนำเพื่อนใหม่ให้รู้จักโดยอาสาสมัครนักเรียน 3 คนมาแสดงท่าทางตามตัวละครในบท ให้นักเรียนทั้งชั้นออกเสียงบทสนทนา และนักเรียนที่อาสาแสดงท่าทางประกอบ

กิจกรรมย่อยที่ 1 A: Learn the Words



4. ครูนำเสนอคำศัพท์โดยใช้บัตรคำหมายเลข 55-58 โดยครูแสดงบัตรคำครั้งละ 1 ใบและออกเสียงนำให้นักเรียนออกเสียงตาม 3 ครั้งต่อ 1 บัตรคำ แล้วติดบัตรคำอย่างเป็นระเบียบบนกระดานตามลำดับ

บัตรคำที่ 55 a crayon

บัตรคำที่ 56 a marker

บัตรคำที่ 57 a notebook

บัตรคำที่ 58 a pencil case

5. นำเสนอบัตรคำหมายเลข 59-62 ซึ่งเป็นรูปพหูพจน์โดยครูออกเสียงคำศัพท์โดยไม่แสดงบัตรคำ 3 ครั้งให้นักเรียนระบุตำแหน่งที่ครูจะติดบัตรคำว่าควรตรงกับคำใด หลังจากนั้นให้นักเรียนอ่านออกเสียงคำอีกครั้ง และครูให้นักเรียนสังเกตว่าบัตรคำทั้งสองแถวแตกต่างกันอย่างไร

บัตรคำที่ 59 crayons

บัตรคำที่ 60 markers

บัตรคำที่ 61 notebooks

บัตรคำที่ 62 pencil cases

6. ฝึกซ้ำด้วยการให้นักเรียนเปิดหนังสือเรียน Student Book หน้าที่ 24 เปิด CD 1 Track 43 และออกเสียงคำซ้ำให้นักเรียนออกเสียงตามพร้อมทั้งชี้คำศัพท์ในหนังสือเรียน ครูอ่านรอบที่ 2 โดยไม่ชี้ที่คำศัพท์ให้นักเรียนชี้ตามที่ครูพูด จากนั้นคัดเลือกนักเรียนให้ออกมาชี้คำศัพท์ตามที่ครูออกเสียง นักเรียนที่เหลือตรวจสอบการชี้ของตนเอง

CD 1 Track 43

- | | | |
|------------------|-----------------|---------------|
| 1. a crayon | 2. a marker | 3. A notebook |
| 4. a pencil case | 5. crayon | 6. markers |
| 7. notebooks | 8. pencil cases | |

7. นักเรียนออกเสียงคำศัพท์ทั้งหมดซ้ำ เมื่อตรงคำศัพท์ใดให้นักเรียนชี้ไปที่สิ่งของในห้องเรียนที่ตรงกันกับที่ได้ยิน ครูเน้นให้นักเรียนออกเสียงท้ายคำให้ชัดเจน

8. ครูชี้ไปที่คำศัพท์รูปเอกพจน์แล้วออกเสียงทีละคำให้นักเรียนออกเสียงตาม และให้นักเรียนออกเสียงคำศัพท์ในรูปพหูพจน์ร่วมกัน

กิจกรรมย่อยที่ 2 B: Ask and Answer

9. นักเรียนเปิดหนังสือเรียนหน้าที่ 24 แล้วให้นักเรียนดูรูปและบรรยายสิ่งที่นักเรียนเห็น ครูเปิดไฟล์เสียง CD1 Track 44 และให้นักเรียนชี้ตามรูปและคำที่ได้ยินและเปิดรอบที่ 2 ให้นักเรียนฝึกออกเสียงตาม

CD 1 Track 44

How many crayons?

One crayon.

Three crayons.

1. How many crayons? One crayon.
2. How many pencil cases? One pencil case.
3. How many notebooks? One notebook.
4. How many markers? One marker.
5. How many crayons? Three crayons.
6. How many notebooks? Two notebooks.
7. How many markers? Four markers.
8. How many pencil cases? Three pencil cases.

10. ครูชี้ไปที่บัตรคำบนกระดานอีกครั้งถามคำถาม How many crayons? นักเรียนตอบ Three crayons. ปฏิบัติต่อเนื่องจนกว่าจะครบทุกคำ แบ่งนักเรียนเป็นสองกลุ่มครูเปิดไฟล์เสียงอีกครั้งและให้นักเรียนแบ่งฝ่ายกันออกเสียงประโยคคำถามและคำตอบ

11. ครูเปิดไฟล์เสียง CD1 Track 45 นักเรียนฟังปรบมือเข้าจังหวะและท่องบทเข้าจังหวะตามเสียงกลอง ครูย้ำเรื่องออกเสียงคำศัพท์พหูพจน์

CD 1 Track 45

See the script for Track 44

12. นักเรียนเปลี่ยนกันถามและตอบคำถามโดยเป็นกิจกรรมกลุ่มและกิจกรรมคู่

กิจกรรมย่อยที่ 3 C: Ask your partner.

13. นักเรียนดูหนังสือหน้าที่ 25 และระบุวัตถุที่นักเรียนมองเห็นและนับจำนวน หลังจากนั้นครูเปิดไฟล์เสียง CD1 Track ที่ 46

CD 1 Track 46

- | | |
|------------------------------------|----------------------------------|
| 1. How many books? One book. | 2. How many stars? Three stars. |
| 3. How many pencils? Five pencils. | 4. How many hearts? Two hearts. |
| 5. How many pens? Seven pens. | 6. How many rulers? Four rulers. |

14. ครูอ่านออกเสียงประโยค และให้นักเรียนออกเสียงตามครูตรวจสอบให้มั่นใจว่านักเรียนได้ชี้ประโยคเพื่อให้นักเรียนได้มองเห็นชัดเจนและเกิดความเข้าใจ จนกระทั่งนักเรียนสามารถที่จะสร้างประโยคได้ด้วยตนเองโดยที่ครูไม่ต้องให้การช่วยเหลือ

12. นักเรียนจับคู่สนทนาโดยใช้ภาพจากหนังสือหรือสื่อของจริง ครูเดินสังเกต แก้ไข กระตุ้น เสริมแรง และประเมินผล

CD 1 Track 47

See the script for Track 46

15. ครูเปิดไฟล์เสียง CD1 Track 47 แล้วให้นักเรียนออกเสียงและปรบมือเข้าจังหวะให้คล้องแคล้ว แล้วทำกิจกรรม Walk and Talk โดยวางสิ่งของที่มีสีสั้น รูปร่างและจำนวนที่แตกต่างกันรอบห้องเรียนให้นักเรียนเดินรอบห้องปรบมือตามบทเข้าจังหวะเมื่อครูกดหยุดให้นักเรียนจับคู่สนทนาเกี่ยวกับจำนวนและสีของสิ่งของที่อยู่ใกล้ตัว ปฏิบัติซ้ำจนครูสังเกตว่านักเรียนสามารถพูดประโยคเกี่ยวกับจำนวนและสีของสิ่งของได้คล้องแคล้ว

กิจกรรมย่อยที่ 4 D: Listen, write, and sing.

16. นักเรียนมองรูปภาพและบอกจำนวนและชื่อสิ่งของต่าง ๆ ที่นักเรียนรู้หลังจากนั้นครูนำบททวนคำศัพท์ที่อยู่ในบทเพลงเท่าที่จำเป็นเช่น crayons, markers, pencil case, pencil case, purple

17. ครูเปิดไฟล์เสียง CD1 Track 48 นักเรียนฟังเพลงและชี้ที่รูปในหนังสือเรียน ครูแสดงตัวอย่างการร้องเพลงโดยร้องที่ละวรรค ให้นักเรียนปรบมือและสร้างจังหวะหลังจากนั้นให้นักเรียนได้ออกเสียงตาม และบอกจำนวนที่ถูกต้องของสิ่งต่าง ๆ ตามเนื้อเพลง เปิดเพลงอีกครั้งหนึ่งและให้นักเรียนได้เติมจำนวนของสิ่งต่างๆ ในช่องว่าง

CD 1 Track 48

How Many?

Crayons, markers, pencil case, pencil case.

Crayons, markers, pencil case, pencil case.

2 crayons, 4 markers, 1 purple pencil case.

How many crayons? 2 crayons.

How many markers? 4 markers.

กิจกรรมหลังการเรียนรู้



18. นักเรียนเล่นเกม Bingo: Singular and Plural จาก Teacher's book หน้า 114 โดยครูแจกตารางให้นักเรียนและแสดงตัวอย่างการทำกิจกรรม โดยครูวาดตาราง 9 ช่องเขียนคำศัพท์เอกพจน์และตัวอย่างการเติม s หลังคำศัพท์ที่มีรูปพหูพจน์บนกระดาน ครูหยิบบัตรเกมที่มีคำศัพท์ในรูปเอกพจน์และพหูพจน์ของสิ่งต่างๆ ในชั้นเรียน อ่านออกเสียงและแสดงบัตรให้นักเรียนเห็น พร้อมทั้งทำเครื่องหมายกากบาทลงบนคำศัพท์นั้นในตาราง และยกตัวอย่างคำศัพท์ที่ตรงกับคำศัพท์ในตารางเพื่อแสดงการบิงโก Bingo หรือการที่มีคำศัพท์ตรงกับบัตรเกมเรียงต่อเป็นเส้นตรงกันครบ 3 คำ

19. เริ่มเล่นเกมโดยให้นักเรียนเลือกเติมคำนามรูปพหูพจน์หรือเอกพจน์ลงในช่องว่าง ให้นักเรียนแต่ละคนมีโอกาสจับบัตรเล่นเกมและอ่านออกเสียงคำศัพท์จนกระทั่งมีผู้บิงโก

ข้อควรพิจารณา



1. ครูควรเปิดโอกาสให้นักเรียนเป็นรายบุคคลได้ฝึกกับครูเพิ่มเติมโดยสามารถใช้เวลาช่วงระหว่างการจับคู่สนทนา โดยครูเข้าร่วมกิจกรรมจับคู่สนทนากับนักเรียนเป็นรายบุคคลเพื่อสามารถตรวจสอบแก้ไขและประเมินนักเรียนได้อย่างใกล้ชิด
2. ครูต้องเตรียมบัตรกิจกรรมบิงโกล่วงหน้าโดยอาจมอบหมายให้นักเรียนทำเป็นการบ้าน

กิจกรรมหลังเรียน



ครูประเมินคำศัพท์และการใช้ประโยชน์ของนักเรียนด้วยการให้ทำแบบฝึกหัดใน Workbook หน้า 22-23

หน่วยย่อยที่ 3: Let's Learn More



ขั้นตอนการจัดกิจกรรม

กิจกรรมก่อนการเรียนรู้



1. ทบทวนคำศัพท์และโครงสร้างประโยคจากหน่วยย่อยที่แล้วโดยทำกิจกรรมร้องเพลง “What’s this? It’s a Book.” หลังจากนั้นให้นักเรียนเลือกเปลี่ยนคำศัพท์ตามสิ่งของในห้องเรียน

2. นักเรียนเลือกสิ่งของที่ตนเองมีออกมาวางบนโต๊ะครูโดยให้นักเรียนพูดคำศัพท์ของสิ่งของนั้นๆ ก่อน เช่น นักเรียนนำปากกา 1 ด้ามและดินสอ 1 แท่งมาวางบนโต๊ะแล้วพูด S: A pen and a pencil. เมื่อนักเรียนวางครบทุกคน ครูขออาสาสมัครนักเรียนมาสนทนาโดยครูถามคำถามเกี่ยวกับจำนวนสิ่งของบนโต๊ะ เช่น

T: How many pens? นักเรียนนับจำนวนปากกาและตอบตามความจริง

S: จำนวน pens. เมื่อตอบแล้วให้นักเรียนเปลี่ยนบทบาทเป็นผู้ถาม สุ่มเพื่อนนักเรียนมาตอบคำถาม

ปฏิบัติต่อเนื่องจนนักเรียนสามารถถามตอบได้คล่องแคล่วและทบทวนคำศัพท์ได้ครบถ้วน

กิจกรรมระหว่างการเรียนรู้



กิจกรรมย่อยที่ 1 A: Learn the Words

3. ครูนำเสนอคำศัพท์ใหม่โดยใช้บัตรคำหมายเลข 63-70 แสดงบัตรคำและอ่านออกเสียงให้นักเรียนออกเสียงตาม 2-3 ครั้ง และทบทวนโดยการถามคำถาม

T: What’s this? แสดงบัตรคำหมายเลข 63

S: It’s a CD.

ถามคำถามตามโครงสร้างโดยใช้บัตรคำหมายเลข 63-66 สลับกันไปมาจนนักเรียนจดจำคำศัพท์ได้

4. ครูเขียนประโยคคำถามในรูปพหูพจน์บนกระดานพร้อมทั้งแสดงบัตรคำหมายเลข 65-70 และพูดประโยคโดยใช้เทคนิค Substitution Drill การฝึกแบบแทนที่ประโยค ดังนี้

Q: What are these?

A: They’re _____ .

ครูวางบัตรคำหมายเลข 67 CDs ลงบนช่องว่างแล้วพูดประโยค 2-3 ครั้ง ให้นักเรียนออกเสียงตาม และฝึกต่อเนื่องจนครบทุกคำ ฝึกรอบที่สองให้นักเรียนแบ่งเป็นผู้ถามและผู้ตอบ ครูวางบัตรคำและให้นักเรียนพูดประโยคสนทนา

5. นักเรียนเปิดหนังสือหน้า 26 ดูรูปภาพและคำศัพท์ ครูเปิดไฟล์เสียง CD1 Track 49 นักเรียนออกเสียงตามพร้อมทั้งชี้ที่รูปภาพ

CD 1 Track 49

- | | | |
|----------------|-----------------|-----------------|
| 1. a CD | 2. a video game | 3. a cell phone |
| 4. a computer | 5. CDs | 6. Video games |
| 7. Cell phones | 8. Computers | |

6. ครูใช้บัตรคำหมายเลข 63-70 ฝึกการใช้คำศัพท์อย่างรวดเร็วโดยครูแสดงบัตรคำ ให้นักเรียนออกเสียงคำเหล่านั้นโดยออกเสียงซ้ำ 2-3 ครั้งในแต่ละคำ นักเรียนเปรียบเทียบคำศัพท์ในรูปเอกพจน์และพหูพจน์ โดยครูแสดงบัตรคำ 2 ใบคู่กันแล้วให้นักเรียนออกเสียงให้ชัดเจน ถาถามนักเรียนว่าบัตรคำทั้งสองต่างกันอย่างไร และมีสิ่งใดแตกต่างกัน ครูแสดงให้นักเรียนเห็นการเติม s ที่ท้ายคำรูปพหูพจน์ ครูสลับบัตรคำไปมา จนกระทั่งนักเรียนพูดได้อย่างคล่องแคล่วและสามารถจดจำคำศัพท์และความหมายได้

กิจกรรมย่อยที่ 2 B: Ask and answer.

7. ครูเปิดไฟล์เสียง CD1 Track 50 นักเรียนออกเสียงตามพร้อมทั้งชี้ที่รูปภาพ

CD 1 Track 50

What's this?

It's a cell phone.

What are these?

They're CDs

1. What's this? It's a cell phone.
2. What's this? It's a computer.
3. What are these? They're cell phones
4. What are these? They're CDs.
5. What are these? They're video games.

8. นักเรียนได้ฝึกจากนั้นเปิดไฟล์เสียงอีกครั้งหนึ่งและให้นักเรียนได้สลับกันเป็นผู้พูดประโยคคำถาม และคำตอบจนสามารถพูดได้ด้วยตนเอง จับคู่ฝึกโดยใช้หนังสือเรียน

9. ครูเปิดไฟล์เสียง CD1 Track 51 แล้วให้นักเรียนออกเสียงและปรบมือเข้าจังหวะให้คล้องแคล้วครู

CD 1 Track 51

See the script for Track 50

10. นักเรียนจับคู่ฝึกพูดโดยชี้ที่รูปภาพและชื่อของจริงภายในห้องเรียน

กิจกรรมย่อยที่ 3 C: Play a game. Ask your partner.

11. นักเรียนเปิดหนังสือหน้า 27 ชี้ที่ประโยคและอ่านตามครู 2-3 รอบ

T: What's this?

It's a CD.

What are these?

They're pencil cases.

ครูเน้นเรื่องการใช้ตัวย่อโดยใช้บัตรคำย่อเพื่อแสดงให้นักเรียนเห็นว่า They are มีความหมายเดียวกันกับ They're ฝึกออกเสียงให้ถูกต้อง

12. ครูเปิดไฟล์เสียง CD1 Track 52 นักเรียนออกเสียงตาม

CD 1 Track 52

What's this?

It's a CD

What are these?

They're pencil cases.

13. ครูสาธิตการเล่นเกมเกมหน้า 27 โดยชี้ที่ตารางครึ่งละช่องแล้วถามคำถามตามจำนวนสิ่งของในช่อง เช่น ครูชี้รูปดินสอในช่องที่ 3 ถามคำถามให้นักเรียนฝึกตอบ

T: What are these?

S: They're pencils.

หลังจากนั้นครูทอยลูกเต๋า และนับจำนวนว่าตรงกับช่องใด ให้นักเรียนฝึกถาม-ตอบพร้อมๆ กัน

14. นักเรียนจับคู่เล่นเกมและฝึกบทสนทนาโดยใช้ให้นักเรียนตั้งคำถามและตอบคำถาม ครูเดินให้คำแนะนำไปรอบห้องและส่งเสริมให้นักเรียนได้พูดประโยคอย่างจริงจังเพื่อให้เกิดทักษะและชมเชยนักเรียนเมื่อนักเรียนสามารถปฏิบัติได้อย่างถูกต้อง

กิจกรรมย่อยที่ 4 D: Listen and do.

15. ครูนำเสนอประโยคโดยการสาธิตพร้อมแสดงท่าทางนักเรียนได้เข้าใจความหมายของคำกริยามากขึ้นหลังจากนั้นให้นักเรียนได้ออกเสียงตามทีละประโยคและทำท่าทางประกอบ 2-3 รอบ

16. ครูเปิดไฟล์เสียง CD1 Track 53 และให้นักเรียนชี้ตามหนังสือหน้าที่ 27 ออกเสียงตามจนคล่องแคล่ว

CD 1 Track 53

1. Point to the computer.
2. Find the video games.
3. Count the video games.
4. Count the books.

17. ครูแสดงบัตรคำหมายเลข 71 – 74 ให้นักเรียนออกเสียงและทำท่าทางประกอบและจากนั้นให้นักเรียนจับคู่กันเพื่อสลับกันพูดประโยคและทำท่าทาง

กิจกรรมหลังการเรียนรู้



18. นักเรียนแบ่งกลุ่มเป็นสองกลุ่ม A และ B เล่นเกม Do as I Say วางบัตรคำ จากบทเรียนที่แล้ว 63-70 วางเรียงหงายบนโต๊ะ และวางบัตรคำ 71-74 คว่ำบนโต๊ะ 1กอง ตัวแทนนักเรียนกลุ่ม A ออกมาหยิบบัตรคำที่ 71-74 1 ใบ อ่านออกเสียงแล้วให้กลุ่ม B แสดงท่าทาง หลังจากนั้นให้สลับบทบาทกัน และให้นักเรียนเปลี่ยนคำศัพท์ไปตามบัตรคำ 63-70 ที่วางบนโต๊ะ

วัฒนธรรมต่างชาติที่ครูสามารถสอดแทรกในการสอน



การแนะนำให้บุคคลที่ไม่เคยพบกันมาก่อนในวัฒนธรรมต่างชาติจะเริ่มแนะนำบุคคลที่ผู้แนะนำพาไป โดยแนะนำชื่อและความสัมพันธ์ หรือสถานะของบุคคลนั้นต่อตนเอง และใช้วิธีการพายมือไม่ใช้การชี้ด้วยนิ้วชี้ เพราะถือว่าเป็นมารยาทที่สุภาพเหมาะสม

ข้อควรพิจารณา



ในกิจกรรมขั้นตอนที่ 6 ครูควรใช้เวลาฝึกฝนและตรวจสอบนักเรียนเป็นรายบุคคลเพื่อให้มั่นใจได้ว่านักเรียนทุกคนเข้าใจโครงสร้างประโยคพื้นฐานตามที่กำหนดในบทเรียนเพื่อนำไปสู่ความรู้ที่คงทน

กิจกรรมหลังเรียน



ครูประเมินคำศัพท์และการใช้ประโยคของนักเรียนด้วยการให้ทำแบบฝึกหัดใน Workbook หน้าที่ 24-25 และครูจัดเตรียมกิจกรรมจากคู่มือครู Let's Go 4th Edition Teacher's Book หน้า 115 โดยครูแนะนำให้นักเรียนระบายสีและเล่นเกมในเวลาว่างโดยใช้กติกาเช่นเดียวกับกิจกรรมเรียนรู้ก่อนหน้า

หน่วยย่อยที่ 4: Let's Read



กิจกรรมก่อนการอ่าน

1. นักเรียนทบทวนตัวอักษร A-Z พร้อมๆ กัน หลังจากนั้นทำกิจกรรม Find and Match คือการฝึกอ่านตัวอักษรตัวพิมพ์ใหญ่และตัวพิมพ์เล็ก โดยให้ทำกิจกรรมจับคู่อักษร นักเรียนแบ่งเป็นสองกลุ่ม ครูแจกบัตรตัวอักษรพิมพ์เล็กและพิมพ์ใหญ่ ครูแสดงบัตรตัวอักษรตัวพิมพ์ใหญ่หรือตัวพิมพ์เล็กติดบนกระดานและให้นักเรียนหาตัวอักษรที่เป็นตัวอักษรเดียวกันเพื่อจับคู่หรือพูดคำศัพท์ที่เริ่มต้นด้วยตัวอักษรเหล่านั้นแล้วให้นักเรียนได้สัมผัสตัวอักษรที่เป็นเสียงพยัญชนะต้น

2. เขียนตัวอักษร Dd และ Tt บนกระดานหลังจากนั้นครูแสดงบัตรคำ duck และ tiger โดยเน้นที่การออกเสียงพยัญชนะต้นของตัวอักษร ให้นักเรียนเอาฝ่ามืออังไว้ใกล้ปากของตนเองเมื่อนักเรียนออกเสียง /d/ และ /t/ เพื่อที่จะได้ยินและรู้สึกในการออกเสียง /d/ นักเรียนจะมีลมสัมผัสที่ฝ่ามือของนักเรียนเพียงเล็กน้อยเมื่อออกเสียง /t/ นักเรียนจะสัมผัสลมที่ออกมาสัมผัสฝ่ามือของนักเรียนมากกว่า

กิจกรรมระหว่างการอ่าน

กิจกรรมย่อยที่ 1 A: Listen, point, and say.

3. นักเรียนเปิดหนังสือเรียนหน้าที่ 28 ให้นักเรียนชี้ไปที่ตัวอักษรตัว Dd และตัว Tt ที่อยู่ในหนังสือ หลังจากนั้นครูเปิดไฟล์เสียง CD1 Track 54 นักเรียนชี้ไปที่ตัวอักษรแต่ละตัวและคำที่นักเรียนได้ยินหลังจากนั้นเปิดไฟล์เสียงอีกครั้งหนึ่งและให้นักเรียนได้ฟังและออกเสียงพยัญชนะและคำศัพท์

CD 1 Track 54

D / d/ desk, duck, door

T/ t/ tiger, two, toys

4. ครูแสดงบัตรคำโดยเป็นบัตรคำศัพท์ที่เกี่ยวกับคำที่ขึ้นต้นด้วยเสียงอักษร /d/ (desk, duck, door) และคำที่ขึ้นต้นด้วยเสียงอักษร /t/ (tiger, two, toys) หลังจากนั้นนักเรียนออกเสียงคำและครูเน้นย้ำในส่วนของการออกเสียงพยัญชนะต้นให้ชัดเจนให้นักเรียนฟังและสามารถจำแนกแยกแยะว่าพยัญชนะต้นนั้นเป็นเสียงใดและปฏิบัติต่อเนื่องโดยใช้คำต่าง ๆ ที่จะสามารถฝึกฝนให้นักเรียนได้จำแนกเสียง /d/ และเสียง /t/ ออก

จากกันให้ชัดเจน นักเรียนฟังคำศัพท์แล้วถ้านักเรียนคิดว่าเป็นเสียง /d/ ให้นักเรียนปรบมือหนึ่งครั้งและเป็นเสียง/k/ ให้ได้เรียนปรบมือ 2 ครั้ง สังเกตความสามารถในการจำแนกเสียงของนักเรียน ตรวจสอบแก้ไข

5. นักเรียนอ่านออกเสียงคำต่าง ๆ และปรบมือเป็นจังหวะ

กิจกรรมย่อยที่ 2 B: Listen, point and chant

6. นักเรียนเปิดหนังสือหน้าที่ 18 แล้วชี้ที่ตัวอักษร k และ g ในชาร์ตอักษรและฟังไฟล์เสียง CD1 Track 55 นักเรียนท่องบทพูดเข้าจังหวะและปรบมือประกอบ เมื่อเสียง /k/ ให้นักเรียนปรบมือหนึ่งครั้งเมื่อจบประโยคและเป็นเสียง/g/ ให้ได้เรียนปรบมือ 2 ครั้ง ยกมือขึ้นเมื่อจบประโยค Duck and tigers at the door! และนักเรียนท่องบทพูดเข้าจังหวะและแสดงท่าทางรวมทั้งห้องอีกครั้ง

CD 1 Track 55

The DT Phonics Chant

/d /d/duck/d/d/door

/t/t/tiger/t/t/two

/d/d/duck/d/d/door

Ducks and tigers at the door!

กิจกรรมย่อยที่ 3 C: Listen and read along:

7. นักเรียนดูรูปภาพจากในหนังสือเรียนหน้าที่ 29 At the Toy Store และระบุคำศัพท์ที่เรียนมาแล้วอ่านออกเสียงชื่อเรื่อง

8. ครูเปิดไฟล์เสียง CD1 Track 56 ให้นักเรียนได้ฟังเรื่องพร้อมทั้งออกเสียงคลอไปตามไฟล์เสียงที่เปิดและให้นักเรียนได้ชี้คำที่ตนเองได้ยินและอ่านออกเสียงไปพร้อมกับไฟล์เสียงโดยพยายามฝึกการออกเสียงเน้นหนัก การขึ้นเสียงสูงต่ำ และจังหวะในการที่จะอ่านให้มีสำเนียงแล้วก็จังหวะที่ใกล้เคียงกับไฟล์เสียง

CD 1 Track 38

At the Toy Store

1. Look at the toys!

2. They're tigers.

3. How many ducks?

4. Two ducks!

กิจกรรมเสริม



9. นักเรียนจับคู่กันอ่านโดยให้แต่ละคนได้สลับกันออกมาอ่านประโยคที่อยู่ในเรื่องและหลังจากนั้นให้ทำกิจกรรมกลุ่มและกิจกรรมคู่โดยการให้นักเรียนได้ฟังเนื้อเรื่องแล้วก็อ่านตามอีกครั้งหนึ่ง

10. นักเรียนจับคู่กับเพื่อนและนำเรื่องจากที่อ่านมาแสดงโดยให้นักเรียนได้แสดงบทบาทสมมติโดยใช้สิ่งของและสัตว์ที่อยู่ในเนื้อเรื่องหรือใช้การวาดภาพเองก็ได้โดยครูคัดเลือกคู่ที่แสดงได้ดีออกมาแสดงบทบาทให้แก่ นักเรียนทั้งชั้น

กิจกรรมหลังการเรียนรู้



11. นักเรียนทำกิจกรรม Living Sentences แบบประยุกต์โดยให้นักเรียนแบ่งเป็น 4 กลุ่ม แต่ละกลุ่มได้รับมอบหมายให้เรียง 1 ประโยค โดยสมาชิกแต่ละคนได้รับบัตรคำศัพท์จากประโยคในเนื้อเรื่องแบบคละกัน ไม่เรียงลำดับให้นักเรียนพยายามเรียงลำดับคำที่ตนเองได้รับให้เป็นประโยคโดยใช้วิธีการอ่านบัตรคำของตนเองให้สมาชิกในกลุ่มฟังและยืนจัดลำดับให้เป็นประโยคที่ถูกต้องหลักจากนั้นให้นักเรียนทั้งชั้นเรียงลำดับและอ่านเนื้อเรื่องพร้อม ๆ กัน

12. ทำแบบทดสอบหน่วยที่ 3 จากหนังสือคู่มือครู Teacher's Book หน้า 132-133

วัฒนธรรมต่างชาติที่ครูสามารถสอดแทรกในการสอน



การเข้าร้านจำหน่ายสินค้าจะมีบริเวณให้ชม ทดลองและสัมผัสโดยมีสินค้าตัวอย่างและมักมีพนักงานเป็นผู้คอยสาธิต ดังนั้นนักเรียนควรได้รับความรู้และข้อควรปฏิบัติถึงมารยาทและสิ่งที่ควรทำหรือไม่ควรทำในร้านจำหน่ายสินค้าต่าง ๆ เช่น ไม่ควรหยิบจับ หรือแกะสินค้าที่ไม่ได้อยู่ในบริเวณจุดสาธิตหรือทดลองสินค้า เป็นต้น

ข้อควรพิจารณา



1 หากนักเรียนในห้องมีจำนวนมาก ในการทำกิจกรรม ครูต้องควบคุมชั้นเรียนให้ปฏิบัติตามกติกาอย่างเคร่งครัด เพื่อป้องกันนักเรียนที่ไม่มีความมั่นใจและไม่พูดภาษาอังกฤษในการทำกิจกรรม ให้ครูหยุดกิจกรรมและกระตุ้นให้นักเรียนปฏิบัติตามกติกา

2. ครูผู้สอนต้องคอยดูว่านักเรียนคนใดที่ยังไม่สามารถพูดได้ หรือไม่กล้าพูด ครูจะต้องช่วยเหลือให้กำลังใจและเสริมแรงนักเรียนให้สามารถออกเสียงได้

กิจกรรมหลังเรียน



1. ครูประเมินคำศัพท์และการใช้ประโยคของนักเรียนด้วยการให้ทำแบบฝึกหัดใน Workbook หน้าที่ 26-27
2. นักเรียนทำหนังสือนิทานจากหนังสือแบบฝึกหัด ระบายสีให้สวย

Let's Talk Page 21

A Trace and write.

Students trace the sentences and complete them using the words in the Box.

Answers

Hi, Scott. This is my friend. Sarah.

Hello, Sarah.

Hi, Scott. Let's play!

B Read and number.

Students put the conversation in the correct order.

Answers.

3,2,1

Let's Learn Pages 22-23

Write.

Students write the words for the Pictures using the words in the box.

Answers.

1. Pencil case
2. Markers
3. Crayons
4. Crayon
5. Notebooks
6. Marker

Read, draw, and color.

Students draw the items and then color Them.

Let's Learn

A. Look and circle.

Students circle the correct answer based

On the picture.

Answers.

1. Ten crayons.
2. One pencil case.
3. Eight markers.
4. One notebook

B. Write and check.

Students write the questions and check The box next to the correct answer.

Answers

1. How many markers? / Three Markers.
2. How many pencils? / Two pencils.
3. How many notebooks? / Seven notebook
4. How many crayons? / Eight crayons.

Let's Learn More Pages 24-25

A. Read and circle

Students read the words and circle the correct pictures.

Answers.

1. circle around picture of CDs (left)
2. circle around picture of the cell phone (middle)
3. circle around picture of computers (right)
4. circle around picture of the video game (right)

B. Look and check.

Students look at the picture and check The box next to the correct sentence.

Answers.

1. They're pencil cases.
2. It's a computer
3. It's a video game.
4. They're cell phones.

C. Trace, write, and match.

Students trace and write the questions. Then they match the questions and Pictures to the answers on the right.

Answers.

1. What are these? / They're CDs.

D. Trace and write.

Students trace and complete the Sentences using the words in the box.

Answers

1. Count the books.
2. Count the video games.

เฉลยแบบฝึกหัด Let's Go 4th Edition Workbook 1

2. What's this? / It's a cell phone.
3. What are these? / They're computers.
4. What's this? / It's a video game.

3. Point to the computer.
4. Find the video games.

Let's Read Pages 26-28

A. trace and match.

Students trace the words in the first Column then match the words with the Letters in the second column. Then they Match the letters with the pictures in The third column.

Answers.

1. Desk / Dd / picture of desk
2. Tiger / Tt / picture of tiger
3. Two / Tt / number 2
4. Duck / Dd/ picture of duck
5. Door / Dd / picture of door
6. Toys / Tt / picture of toys

B. Write.

Students trace and then write the Dd And Tt words

Answers.

1. Duck, desk, door
 2. Tiger , toys, two
- At the toy Store

Reading pages

Students cut out the reading page along The dotted line and fold it into a four-Page book. Then they read the story and Color the pictures.

บันทึกผลหลังสอน

คำชี้แจง : ครูผู้สอนบันทึกผลการเรียนรู้ตามหัวข้อที่กำหนด เพื่อนำไปใช้ในการปรับปรุงแก้ไขและพัฒนาการจัดกิจกรรมการเรียนรู้เพื่อพัฒนาผู้เรียนต่อไป

| 1. ผลการเรียนรู้ | | |
|---|-----------|---------------|
| | จำนวน(คน) | คิดเป็นร้อยละ |
| 1.1 นักเรียนที่ผ่านตัวชี้วัด | | |
| 1.2 นักเรียนที่ไม่ผ่านตัวชี้วัด | | |
| สาเหตุ(ระบุ) _____ _____ | | |
| แนวทางการแก้ปัญหา(ระบุ) _____ _____ _____ | | |
| 1.3 นักเรียนที่มีความสามารถพิเศษ ได้แก่ _____ _____ | | |
| แนวทางการส่งเสริมและพัฒนา _____ _____ _____ | | |
| 1.4 นักเรียนได้รับความรู้ (K) _____ _____ _____ | | |

1.5 นักเรียนเกิดทักษะกระบวนการ (P)

1.6 นักเรียนมีคุณธรรม จริยธรรม ค่านิยม (A)

บันทึกผลหลังสอน

2. ปัญหาอุปสรรค (ถ้ามี)

3. ข้อเสนอแนะ (ถ้ามี)

ความเห็นของผู้บริหารสถานศึกษาหรือผู้ที่ได้รับมอบหมาย

ข้อเสนอแนะ

ลงชื่อ

(.....)

ตำแหน่ง

วันที่

แผนการจัดการเรียนรู้
Let's Go (4th Edition)

แผนการจัดการเรียนรู้ที่ 4

สาระที่ 1 2 3 4

People at Home

ชั้นประถมศึกษาปีที่ 1

เวลา 4 ชั่วโมง

ขั้นที่ 1 ผลลัพธ์ปลายทางที่ต้องการให้เกิดขึ้นกับนักเรียน

มาตรฐานการเรียนรู้และตัวชี้วัด

สาระที่ 1 ภาษาเพื่อการสื่อสาร

มาตรฐาน ต 1.1 เข้าใจและตีความเรื่องที่ฟังและอ่านจากสื่อประเภทต่าง ๆ และแสดงความคิดเห็นอย่างมี

เหตุผล

ต 1.1 ป.1/1 ปฏิบัติตามคำสั่งง่ายๆที่ฟัง

ต 1.1 ป.1/2 ระบุตัวอักษรและเสียง อ่านออกเสียงคำและสะกดคำง่ายๆถูกต้องตามหลักการอ่าน

ต 1.1 ป.1/3 เลือกภาพตรงตามความหมายของคำและกลุ่มคำที่ฟัง

ต 1.1 ป.1/4 ตอบคำถามจากการฟังเรื่องใกล้ตัว

มาตรฐาน ต 1.2 มีทักษะการสื่อสารทางภาษาในการแลกเปลี่ยนข้อมูล ข่าวสาร แสดงความรู้สึกและความ

คิดเห็นอย่างมีประสิทธิภาพ

ต 1.2 ป.1/1 พูดโต้ตอบด้วยคำสั้นๆ ง่ายๆในการสื่อสารระหว่างบุคคลตามแบบที่ฟัง

ต 1.2 ป.1/2 ใช้คำสั่งง่ายๆตามแบบที่ฟัง

ต 1.2 ป.1/3 บอกความต้องการง่ายๆของตนเองตามแบบที่ฟัง

ต 1.2 ป.1/4 พูดขอและให้ข้อมูลง่ายๆเกี่ยวกับตนเองตามแบบที่ฟัง

มาตรฐาน ต 1.3 นำเสนอข้อมูลข่าวสาร ความคิดรวบยอด และความคิดเห็นในเรื่องต่าง ๆ โดยการพูดและ

เขียน

ต 1.3 ป.1/1 พูดให้ข้อมูลเกี่ยวกับตนเองและเรื่องใกล้ตัว

สาระที่ 2 ภาษาและวัฒนธรรม

มาตรฐาน ต 2.1 เข้าใจความสัมพันธ์ระหว่างภาษากับวัฒนธรรมของเจ้าของภาษา และนำไปใช้ได้อย่าง

เหมาะสมกับกาลเทศะ

ต 2.1 ป.1/1 พูดและทำท่าประกอบตามวัฒนธรรมของเจ้าของภาษา

ต 2.1 ป.1/2 บอกชื่อและคำศัพท์เกี่ยวกับเทศกาลสำคัญของเจ้าของภาษา

ต 2.1 ป.1/3 เข้าร่วมกิจกรรมทางภาษาและวัฒนธรรมที่เหมาะสมกับวัย

| | |
|--|---|
| <p>มาตรฐาน ต 2.2 เข้าใจความเหมือนและความแตกต่างระหว่างภาษาและวัฒนธรรมของเจ้าของภาษากับภาษาและวัฒนธรรมไทยและนำมาใช้อย่างถูกต้องและเหมาะสม</p> <p>ต 2.2 ป.1/1 ระบุตัวอักษรและเสียงตัวอักษรของภาษาอังกฤษและภาษาไทย</p> | |
| <p>สาระที่ 3 ภาษากับความสัมพันธ์กับกลุ่มสาระการเรียนรู้อื่น</p> <p>มาตรฐาน ต 3.1 ใช้ภาษาต่างประเทศในการเชื่อมโยงความรู้กับกลุ่มสาระการเรียนรู้อื่น และเป็นพื้นฐานในการพัฒนา แสวงหาความรู้ และเปิดโลกทัศน์ของตน</p> <p>ต 3.1 ป.1/1 บอกคำศัพท์ที่เกี่ยวข้องกับกลุ่มสาระการเรียนรู้อื่น</p> | |
| <p>สาระที่ 4 ภาษาความสัมพันธ์กับชุมชนและโลก</p> <p>มาตรฐาน 4.1 ใช้ภาษาต่างประเทศในสถานการณ์ต่าง ๆ ทั้งในสถานศึกษา ชุมชน และสังคม</p> <p>ต 4.1 ป.1/1 ฟัง/พูดในสถานการณ์ง่าย ๆ ที่เกิดขึ้นในห้องเรียน</p> <p>มาตรฐาน ต 4.2 ใช้ภาษาต่างประเทศเป็นเครื่องมือพื้นฐานในการศึกษาต่อ การประกอบอาชีพและการแลกเปลี่ยนเรียนรู้กับสังคมโลก</p> <p>ต 4.2 ป.1/1 ใช้ภาษาอังกฤษ เพื่อรวบรวมคำศัพท์ที่เกี่ยวข้องใกล้ตัว</p> | |
| <p>ความเข้าใจที่คงทนของนักเรียน</p> <p>นักเรียนจะ...</p> <ol style="list-style-type: none"> 1. สามารถสนทนาโต้ตอบ ทักทาย การแนะนำสมาชิกในครอบครัวและบุคคลอื่น โดยใช้โครงสร้างประโยคและสำนวนที่ถูกต้อง ตามวัฒนธรรมของเจ้าของภาษาได้ 2. สามารถฟัง พูด อ่าน และเขียนคำศัพท์เกี่ยวกับสมาชิกในครอบครัว การแนะนำ บรรยายลักษณะของบุคคลต่าง ๆ ได้ 3. สามารถระบุ จำแนก บรรยายและสนทนาถาม-ตอบเกี่ยวกับการแนะนำสมาชิกในครอบครัว การบรรยายลักษณะของบุคคลโดยใช้คำคุณศัพท์และใช้รูปย่อของกริยากับสรรพนาม Contraction ได้ 4. สามารถปฏิบัติตามคำสั่งง่าย ๆ ที่เกี่ยวข้องกับการเรียนรู้ได้ 5. สามารถระบุและออกเสียงคำศัพท์ที่มีสระเสียงสั้น /a/ ได้ | <p>คำถามสำคัญที่ทำให้เกิดความเข้าใจที่คงทน</p> <ul style="list-style-type: none"> - นักเรียนต้องการสนทนาโต้ตอบทักทาย แนะนำสมาชิกในครอบครัวและบุคคลอื่นที่มีความเหมาะสมตามวัฒนธรรมจะพูดเป็นภาษาอังกฤษได้อย่างไร - นักเรียนต้องการถามคำศัพท์สมาชิกในครอบครัว การแนะนำ บรรยายลักษณะของบุคคลต่าง ๆ จะพูดเป็นภาษาอังกฤษอย่างไร - นักเรียนต้องการสนทนาถาม-ตอบระบุ จำแนก บรรยายและสนทนาถาม-ตอบเกี่ยวกับการแนะนำสมาชิกในครอบครัว การบรรยายลักษณะของบุคคลโดยใช้คำคุณศัพท์และใช้รูปย่อของกริยากับสรรพนาม Contraction ได้อย่างไร - คำสั่งง่าย ๆ เกี่ยวข้องกับการเรียนรู้พูดเป็นภาษาอังกฤษอย่างไร - คำที่มีสระเสียงสั้น /a/ อ่านออกเสียงอย่างไร |

| | |
|--|--|
| <p>ความรู้ของนักเรียนที่นำไปสู่ความเข้าใจที่คงทน นักเรียนจะรู้ว่า...</p> <ol style="list-style-type: none"> สนทนาโต้ตอบ ทักทาย การแนะนำสมาชิกในครอบครัวและบุคคลอื่น โดยใช้โครงสร้างประโยคและสำนวนที่ถูกต้อง ตามวัฒนธรรมของเจ้าของภาษาได้ <ul style="list-style-type: none"> - Hi, Mom, This is my friend, Scott. - It's nice to meet you, Scott.. - It's nice to meet you, too. - This is my bag. - This is my cap. คำศัพท์เกี่ยวกับสมาชิกในครอบครัว การแนะนำ บรรยายลักษณะของบุคคลต่าง ๆ grandmother, grandfather, mother, father, sister, brother, baby sister, baby brother tall, short, young, old. pretty, handsome apple, cat, cap, bag ประโยคที่ใช้ระบุ จำแนก บรรยายและสนทนาถาม-ตอบเกี่ยวกับการแนะนำสมาชิกในครอบครัว การบรรยายลักษณะของบุคคลโดยใช้คำคุณศัพท์ <p>Q:Who's she? A: She's my grandmother, Q: Who's he? A: He's my grandfather. - She's my mother. - She's pretty. Q: Is he short? A: No, he isn't. Q: Is he tall?</p> | <p>ทักษะ/ความสามารถของนักเรียนที่จะนำไปสู่ความรู้ที่คงทน นักเรียนจะสามารถ...</p> <ol style="list-style-type: none"> โต้ตอบ ทักทาย การแนะนำสมาชิกในครอบครัวและบุคคลอื่น โดยใช้โครงสร้างประโยคและสำนวนที่ถูกต้อง ตามวัฒนธรรมของเจ้าของภาษาได้ ฟัง พูด อ่าน และเขียนบอกความหมายคำศัพท์เกี่ยวกับ สมาชิกในครอบครัว การแนะนำ บรรยายลักษณะของบุคคลต่าง ๆ ได้ สามารถระบุ จำแนก บรรยายและสนทนาถาม-ตอบเกี่ยวกับการแนะนำสมาชิกในครอบครัว การบรรยายลักษณะของบุคคลโดยใช้คำคุณศัพท์ได้ ใช้รูปย่อของกริยากับสรรพนาม Contraction ได้ ปฏิบัติตามคำสั่งง่ายๆ ที่เกี่ยวข้องกับการการเรียนรู้ได้ ระบุและการออกเสียงคำศัพท์ที่มีสระเสียงสั้น /a/ ได้ |
|--|--|

| | |
|--|--|
| <p>A: Yes it, is. Q: Is this your cat? A; Yes, it is.</p> <p>- รุปย่อของกริยากับสรรพนาม Contraction เช่น Who is = Who's She is = She's</p> <p>4. คำสั่งง่ายๆ ที่เกี่ยวกับการเรียนรู้ เช่น Say the alphabet. Count to ten. Read a book. Write the word.</p> <p>5. การออกเสียงคำศัพท์ที่มีสระเสียงสั้น /a/ A / a / apple, cat, cap, bag</p> | |
| ขั้นที่ 2 ภาระงานและการประเมินผลการเรียนรู้ซึ่งเป็นหลักฐานที่แสดงว่านักเรียนมีผลการเรียนรู้ตามที่กำหนดไว้อย่างแท้จริง | |
| 1. ภาระงานที่นักเรียนต้องปฏิบัติ | |
| <p>1.1 ศึกษา ระบุ สนทนาโต้ตอบ ทักทาย การแนะนำสมาชิกในครอบครัวและบุคคลอื่น โดยใช้โครงสร้างประโยคและสำนวนที่กำหนดให้ตามวัฒนธรรมของเจ้าของภาษา</p> <p><u>กิจกรรม Conversation</u></p> <ul style="list-style-type: none"> - ปฏิบัติกิจกรรมประกอบการเรียนรู้ การฟังและฝึกพูดคำศัพท์จากแถบบันทึกเสียง - ปฏิบัติกิจกรรมประกอบการเรียนรู้ การฟังและฝึกพูดประโยคจากแถบบันทึกเสียง - ปฏิบัติกิจกรรมบทบาทสมมติ <p>1.2 ศึกษาคำศัพท์และความหมายเกี่ยวกับสมาชิกในครอบครัว การแนะนำ บรรยายลักษณะของบุคคลต่าง ๆ</p> <p><u>กิจกรรม Vocabulary</u></p> <ul style="list-style-type: none"> - ปฏิบัติกิจกรรมประกอบการเรียนรู้ การฟังและฝึกพูดคำศัพท์จากแถบบันทึกเสียง - ปฏิบัติกิจกรรมฟังและแสดงท่าทางประกอบ ชี้คำศัพท์ แสดงบัตรภาพ บัตรคำตามที่ได้ยิน <p>1.3 ศึกษาประโยคที่ใช้ระบุ จำแนก บรรยายและสนทนาถาม-ตอบเกี่ยวกับเกี่ยวกับการแนะนำสมาชิกในครอบครัว การบรรยายลักษณะของบุคคลโดยใช้คำคุณศัพท์</p> <p><u>กิจกรรม Target</u></p> <ul style="list-style-type: none"> - ปฏิบัติกิจกรรมประกอบการเรียนรู้ การฟังและฝึกพูดประโยคจากแถบบันทึกเสียง - ปฏิบัติกิจกรรมประกอบการเรียนรู้ตามที่กำหนด กิจกรรมฟังและพูดบทเข้าจังหวะ จากแถบ | |

บันทึกเสียง

- ปฏิบัติกิจกรรมประกอบการเรียนรู้ตามที่กำหนด กิจกรรมจับคู่สนทนาเกี่ยวกับลักษณะบุคคล

1.4 ศึกษาเพิ่มเติมเกี่ยวกับประโยคคำถาม Yes/No question เกี่ยวกับสมาชิกในครอบครัวการบรรยายลักษณะของบุคคล

กิจกรรม Target

- ปฏิบัติกิจกรรมประกอบการเรียนรู้ การฟังและฝึกพูดประโยคจากแถบบันทึกเสียง
- ปฏิบัติกิจกรรมประกอบการเรียนรู้ตามที่กำหนด กิจกรรมฟังจากแถบบันทึกเสียงและระบุคำศัพท์
- ปฏิบัติกิจกรรมประกอบการเรียนรู้ตามที่กำหนด กิจกรรมการเรียนรู้ประโยคและการสร้างประโยค
- ปฏิบัติกิจกรรมประกอบการเรียนรู้ตามที่กำหนด กิจกรรมเกมสร้างสรรค์และพูดประโยคเกี่ยวกับการแนะนำที่ทายสมาชิกในครอบครัวและบุคคลอื่น
- ปฏิบัติกิจกรรมประกอบการเรียนรู้ ปฏิบัติตามคำสั่งที่เกี่ยวข้องกับการเรียนรู้

1.5 ศึกษาและปฏิบัติกิจกรรมประกอบการเรียนรู้ตามที่กำหนด

กิจกรรม Song Activity จากแถบบันทึกเสียง

- ปฏิบัติกิจกรรมประกอบการเรียนรู้ กิจกรรมร้องเพลง ซ้ำคำศัพท์และแสดงท่าทางประกอบ

1.6 ศึกษาการอ่านออกเสียงคำศัพท์ ที่สระเสียงสั้น /a/ จากภาพและคำศัพท์ที่กำหนด

กิจกรรม Sounds and words จากแถบบันทึกเสียง

- ปฏิบัติกิจกรรมประกอบการเรียนรู้ฟังเรื่องแล้วระบุคำศัพท์
- ปฏิบัติกิจกรรมประกอบการเรียนรู้พูดบทเข้าจังหวะ

2. วิธีการและเครื่องมือประเมินผลการเรียนรู้

2.1 วิธีการประเมินผลการเรียนรู้

- 1) การทดสอบก่อนเรียนและหลังเรียน
- 2) การทดสอบทักษะด้านการฟัง พูด อ่าน และเขียน
- 3) การประเมินผลงาน/กิจกรรมเป็นรายบุคคลหรือเป็นกลุ่ม
- 4) การวัดและประเมินผลด้านคุณธรรม จริยธรรม และค่านิยม
- 5) การวัดและประเมินผลด้านความรู้โดยใช้แบบทดสอบ
- 6) การประเมินผลตนเองของนักเรียน

2.2 เครื่องมือประเมินผลการเรียนรู้

- 1) แบบทดสอบก่อนเรียนและหลังเรียน
- 2) แบบประเมินผลทักษะด้านการฟัง พูด อ่าน และเขียน
- 3) แบบประเมินผลงาน/กิจกรรมเป็นรายบุคคลหรือเป็นกลุ่ม
- 4) แบบประเมินพฤติกรรมของนักเรียน
- 5) แบบทดสอบประจำหน่วย
- 6) แบบประเมินผลตนเองของนักเรียน

3. สิ่งที่มีมุ่งประเมิน

- 3.1 ความเข้าใจ 6 ด้าน ได้แก่ การอธิบาย การชี้แจง การแปลความและตีความ การประยุกต์ใช้
ดัดแปลง และนำไปใช้ การมีมุมมองที่หลากหลาย การให้ความสำคัญในความรู้สึกของผู้อื่น และการ
รู้จักตนเอง
- 3.2 สมรรถนะสำคัญ ได้แก่ ความสามารถในการสื่อสาร การคิด การแก้ปัญหา การใช้ทักษะชีวิต และ
การใช้เทคโนโลยี
- 3.3 คุณลักษณะอันพึงประสงค์ ได้แก่ รักชาติ ศาสน์ กษัตริย์ ซื่อสัตย์สุจริต มีวินัย ใฝ่ความรู้ อยู่อย่าง
พอเพียง มุ่งมั่นในการทำงาน รักความเป็นไทย มีจิตสาธารณะ

ขั้นที่ 3 แผนการจัดการเรียนรู้

แผนการจัดการเรียนรู้ที่ 4 People at Home

เวลาประมาณ 4 ชั่วโมง



Skills: Listening Speaking Reading Writing

- Functions:**
1. Learning more greeting.
 2. Learning how to introduce others more formally.
 3. Identifying and talking about family members.
 4. Asking and answering Yes/No questions about people description.
 5. Identifying and read the words with the vowel sound: short /a/.
 6. Learning how to combine consonants and vowels.
 7. Learning commands related to the learning activities.

Language: Target 1 Learning more greeting and introducing others.

Example: Hi, Mom! This is my friend, Scott.

It's nice to meet you, Scott.

It's nice to meet you, too.

Target 2 Identifying and talking about family members.

Example: Q: Who's she?

A: She's my grandmother,

Q: Who's he?

A: He's my grandfather.

Target 3 Asking and answering Yes/No questions about people description.

Example: - She's my mother.

- She's pretty.

Q: Is he short?

A: No, he isn't.

Q: Is he tall?

A: Yes it, is.

Q: Is this your cat?

A: Yes, it is.

Target 4 Learning commands related to the learning activities.

Example: - Say the alphabet.

- Count to ten.

- Read a book.

- Write the word.

Sounds and words: Vowel sound short /a/.

Grammar: Present Simple Tense

- Yes/No questions

- Imperative

- Adjective

Vocabulary Key: grandmother, grandfather, mother, father, sister, brother, baby sister, baby brother, tall, short, young, old. pretty, handsome, apple, cat, cap, bag

Sounds and words: /a/ apple, cat, cap, bag

- How to combine consonants and vowels.

/c/,/a/,/t/,cat

/c/,/a/,/p/,cap

/b/,/a/,/g/,bag

Culture: วัฒนธรรมในทุกสังคมเมื่อพบคนที่รู้จักจะมีการกล่าวทักทาย การแนะนำให้รู้จักแสดงท่าทางประกอบการทักทายตามวัฒนธรรมของแต่ละชาติ

สื่อการเรียนรู้

- หนังสือเรียน Let's Go 1 (4th Edition) หน้า 30-37
- หนังสือเรียน Let's Go 1 (4th Edition) Workbook หน้า 29-36
- Picture Cards หมายเลข 81-102
- CD 1 Track 57-73
- สำเนา Worksheet Unit 4 (หน้า 116-117 ใน Teacher's Book)
- ซอล์ก /ปากกาเขียนกระดาน
- กระดาษเปล่า
- สีไม้

หน่วยย่อยที่ 1: Let's Talk



ขั้นตอนการจัดกิจกรรม



กิจกรรมก่อนการฟังและพูด



1. ครูทักทายนักเรียนเมื่อนักเรียนเข้าห้องเรียน เมื่อนักเรียนพร้อมทบทวนประโยคการแนะนำเพื่อน โดยการทำกิจกรรม Conversation Line นักเรียนเข้าแถวหันหน้าเข้าหากัน เมื่อครูให้สัญญาณให้นักเรียนพูด ประโยคทักทายเพื่อที่อยู่ทางขวามือของตนเองให้กับคู่ สลับบทบาทกันต่อเนื่องจากนักเรียนพูดได้คล่องแคล่ว

2. ครูแสดงบัตรคำหมายเลข 63-70 แล้วทบทวนคำถามกับนักเรียนทั้งชั้น ให้นักเรียนตอบคำถาม

T: What is this?

S: It's a crayon.

3. ครูนำเสนอคำศัพท์ใหม่โดยแสดงบัตรคำ 81-86 ครั้งละ 1 ใบ อ่านออกเสียงให้นักเรียนออกเสียงตาม 2-3 ครั้ง ครูเน้นการออกเสียงที่มีปัญหา ได้แก่ เสียง /th/ เพิ่มความเร็วในการแสดงบัตรขึ้นเรื่อย ๆ จนกระทั่งนักเรียนสามารถพูดได้อย่างเป็นธรรมชาติหลังจากนั้นให้นักเรียนช่วยกันบอกความหมายของคำศัพท์นั้นๆ ปฏิบัติต่อเนื่องจากจนกระทั่งครบทุกคำ

บัตรคำที่ 81 grandmother

บัตรคำที่ 82 grandfather

บัตรคำที่ 83 mother

บัตรคำที่ 84 father

บัตรคำที่ 85 sister

บัตรคำที่ 86 brother

กิจกรรมระหว่างการฟังและฝึกพูด



กิจกรรมย่อยที่ 1 A: Listen and say.

4. อาสาสมัครนักเรียน 2 คนมาเป็นต้นแบบในการสาธิตบทสนทนา ครูแสดงบัตรคำที่ 83 พร้อมทั้งแสดงกริยาเสมือนหนึ่งมีบุคคลอยู่ตรงนั้นโบกมือพร้อมทั้งกล่าวทักทาย Hi! Mom นักเรียนออกเสียง ตามครู แล้วจากนั้นให้นักเรียนแสดงบทบาทสมมุติในประโยคตามรูปแบบ

S1: This is my friend, Scott.

S2: It's nice to meet you, Scott

S1: It's Nice to meet you, too.

และให้นักเรียนทั้งชั้นออกเสียงครูตรวจสอบการออกเสียงว่านักเรียนออกเสียงได้ถูกต้องและช่วยแก้ไขในกรณีที่นักเรียนออกเสียงได้ไม่ถูกต้อง

5. นักเรียนเปิดหนังสือเรียนหน้า 30 หัวข้อ A Listen and say. ครูรูปภาพแล้วระบุตัวละครที่อยู่ในหนังสือ ครูเปิดไฟล์เสียง track ที่ 57 นักเรียนฟังบทสนทนาและเปิดไฟล์เสียงอีกครั้งหนึ่ง พร้อมทั้งนักเรียนชี้ไปที่ตัวละครที่เป็นผู้พูดประโยคหลังจากนั้นเปิดไฟล์เสียงเป็นครั้งที่ 3 ให้นักเรียนชี้ไปที่ ประโยคและออกเสียงตามครูให้ความรู้เพิ่มเติมในเรื่องคำกล่าวทักทายและการแนะนำตัวตามวัฒนธรรม

CD1 Track 57

Hi, Mom, This is my friend, Scott.

It's nice to meet you, Scott.

It's nice to meet you, too.

6. นักเรียนฟังจุดเน้นทางภาษาโดยให้นักเรียนฟังไฟล์เสียง CD1 Track 58 หลังจากนั้นให้นักเรียนออกเสียงตามบทสนทนา ครูเน้นให้นักเรียนได้พูดประโยคด้วยน้ำเสียง จังหวะท่วงทำนอง และความเร็วที่เป็นธรรมชาติตามการพูดในชีวิตประจำวัน

CD1 Track 58

It's nice to meet you,.

It's nice to meet you, too.

7. นักเรียนฝึกบทสนทนา โดยครูแบ่งนักเรียนในชั้นออกเป็นสองกลุ่ม สลับกันถามและตอบโดยใช้โครงสร้างที่ได้ฟัง และฝึกสนทนาเป็นคู่ให้คล่องแคล่ว

กิจกรรมย่อยที่ 2 B: Listen and sing.

8. ครูเปิดไฟล์เสียง CD 1 Track 59 The Family Song ให้นักเรียนเปิดหนังสือเรียนหน้า 31 อ่านเนื้อเพลงในกิจกรรม B Listen and sing ในหนังสือเรียนหน้าที่ 31 ในคำที่นักเรียนไม่สามารถอ่านได้ หรือออกเสียงไม่ถูกต้องครูช่วยแก้ไข เน้นคำสำคัญ และเสียงที่เป็นปัญหา เช่น /th/ This, mother, father, brother, family และคำศัพท์เกี่ยวกับสมาชิกในครอบครัว ครูควรเพิ่มขึ้นตอนการฝึกเพื่อสร้างความมั่นใจว่านักเรียนสามารถออกเสียง th ได้อย่างถูกต้องโดยแสดงตัวอย่างของการออกเสียง th โดยใช้ฟันบน และฟันล่างกัดลงเบาๆที่ลิ้นแล้วออกเสียง เน้นย้ำให้นักเรียนฝึกจนกระทั่งนักเรียนทุกคนสามารถออกเสียงได้ถูกต้อง

CD1 Track 59

The Family Song

This is my mother.

Nice to meet you.

Nice to meet you, too.

This is my father.

Nice to meet you.

Nice to meet you, too.

This is my sister

Nice to meet you.

Nice to meet you, too.

This is my brother.

Nice to meet you.

Nice to meet you, too.

9. นักเรียนฟังไฟล์เสียง CD 1 Track 59 This is My Friend รอบที่ 2 นักเรียนชี้เนื้อเพลงตามและออกเสียงคลอไปกับบทเพลง

10. ครูเปิดเพลงรอบที่ 3 พร้อมให้นักเรียนฝึกร้องตามที่ละท่อนและปรบมือเข้าจังหวะและแสดงท่าทางประกอบโดยฝึกครั้งละประโยคจากด้านหลังและเพิ่มคำ และวลี จนกระทั่งสมบูรณ์ ในวลี หรือประโยคที่ยาวครูควรร้องนำในท่อนแรกหรือร้องคลอไปกับนักเรียน แล้วให้นักเรียนร้องเพลงด้วยตนเอง 1 รอบ ครูเน้นย้ำการออกเสียง /th/ ในคำต่างๆ ให้ชัดเจน

11. ครูแบ่งนักเรียนเป็น 2 กลุ่ม แต่ละกลุ่มผลัดกันร้องเพลงคนละท่อน พร้อมทำท่าทางประกอบ โดยอธิบายให้นักเรียนแสดงบทบาทสมมติเป็นสมาชิกในครอบครัว เช่น แสดงท่าทางที่แตกต่างกันของการร้องประโยค This is my mother. อาจใช้ท่าผายมือไปทางเพื่อน แสดงท่าทักทายด้วยการจับมือในท่อน Nice to meet you. เป็นต้น

12. นักเรียนร้องเพลงพร้อมทั้งทำท่าทางประกอบพร้อมกันอีกครั้ง ครูเสริมแรงให้นักเรียนแสดงออกตามบทเพลงอย่างสร้างสรรค์

กิจกรรมย่อยที่ 3 C: Say and act. Introduce your friend.

13. อาสาสมัครนักเรียน 3 คนมาเป็นต้นแบบของการสนทนาโดยให้นักเรียนได้ฝึกสนทนาตามที่ ครูออกเสียง ละเอียดการออกเสียงให้นักเรียนให้นักเรียนที่เป็นอาสาสมัครได้แสดงบทบาทสมมติและครูร่วม เป็นส่วนหนึ่งของการแสดงบทบาทสมมติหลังจากนั้นสลับบทบาทกันไปมาเพื่อเป็นต้นแบบให้กับนักเรียนที่ เหลือ โดยใช้โครงสร้างประโยคที่กำหนด นักเรียนเปิดหนังสือเรียนหน้า 31 และเติมบทสนทนาให้สมบูรณ์โดยใช้ชื่อของเพื่อนและอ่านออกเสียงพร้อมกัน 2 รอบ

14. นักเรียนแบ่งกลุ่ม ๆ ละ 3 คน โดยสองคนสวมบทบาทเป็นสมาชิกในครอบครัวและสมาชิกคนที่ 3 เป็นเพื่อนที่มาเยี่ยมบ้าน ให้นักเรียนได้ทำป้ายชื่อระบุบทบาทของสมาชิกในครอบครัวนั้นๆ เช่น mother, father, sister เป็นต้นให้นักเรียนได้แสดงบทบาทสมมุติในการแนะนำเพื่อนของตนเองให้กับสมาชิกคนอื่นๆ ในครอบครัวเมื่อครบแล้วให้นักเรียนสรุปบทบาทการเป็นเพื่อนสมาชิกและเป็นครอบครัวเพื่อฝึกฝนบทสนทนา

ปฏิบัติซ้ำ 3-4 รอบ จนกระทั่งครูสังเกตเห็นว่านักเรียนสามารถพูดประโยคได้คล่องแคล่ว ระหว่างทำกิจกรรมครูคอยสังเกตและบันทึกโดยใช้แบบประเมินการพูด

15. นักเรียนทำแบบฝึกหัดจาก Workbook หน้า 29 Read and number ฝึกอ่านด้วยตนเองและเติมหมายเลขลงในช่องว่างจับคู่ตัวละครและประโยค Trace and write เขียนตามรอยประและเติมคำในช่องว่าง

กิจกรรมหลังการฟัง/กิจกรรมการนำไปใช้

16. นักเรียนอ่านประโยคทั้งหมดจากแบบฝึกหัดพร้อมกัน และร่วมกันเฉลยแบบฝึกหัด B

17. นักเรียนทั้งชั้นสนทนากับครูตามโครงสร้างที่เรียนมาอีกครั้ง

วัฒนธรรมต่างชาติที่ครูสามารถสอดแทรกในการสอน

วัฒนธรรมในทุกสังคมเมื่อวัฒนธรรมในทุกสังคมเมื่อพบคนที่รู้จักจะมีการกล่าวทักทาย การแนะนำผู้อื่นและการแสดงท่าทางอย่างเป็นมิตรและจริงใจประกอบการทักทายตามวัฒนธรรมของแต่ละชาติ ดังนั้นเมื่อมีการสื่อสารกับคนจากประเทศต่าง ๆ นักเรียนควรศึกษาถึงวัฒนธรรมของแต่ละประเทศและแสดงออกด้วยความเคารพ

ข้อควรพิจารณา

1. หากนักเรียนในห้องมีจำนวนมาก ในการทำกิจกรรมข้อ 14 ครูต้องควบคุมชั้นเรียนให้ปฏิบัติตามกติกาอย่างเคร่งครัด เพื่อป้องกันนักเรียนที่ไม่มีความมั่นใจและไม่พูดภาษาอังกฤษในการทำกิจกรรม ให้ครูหยุดกิจกรรมและกระตุ้นให้นักเรียนปฏิบัติตามกติกา

2. ครูผู้สอนต้องคอยดูว่านักเรียนคนใดที่ยังไม่สามารถพูดได้ หรือไม่กล้าพูด ครูจะต้องช่วยเหลือให้กำลังใจและเสริมแรงนักเรียนให้สามารถออกเสียงได้

กิจกรรมหลังเรียน

นักเรียนฝึกอ่านและพูดแนะนำสมาชิกในครอบครัวให้คล่องแคล่ว

หน่วยย่อยที่ 2: Let's Learn



ขั้นตอนการจัดกิจกรรม

กิจกรรมก่อนการเรียนรู้



1. นักเรียนร้องเพลง “The Family Song” จากไฟล์เสียง Track 59 หลังจากนั้นนักเรียนฝึกร้องเพลง และอ่านประโยคจากเนื้อเพลงรวมทั้งร้องเพลงพร้อมกับไฟล์เสียง ในรอบต่อไปให้นักเรียนร้องด้วยตนเอง

2. ครูนำเสนอคำศัพท์ใหม่เกี่ยวกับสมาชิกในครอบครัวโดยแสดงบัตรคำ 81-88 ครั้งละ 1 ใบ อ่านออกเสียงให้นักเรียนออกเสียงตาม ครูเน้นการออกเสียงที่มีปัญหา ได้แก่ เสียง /th/ เพิ่มความเร็วในการแสดงบัตรขึ้นเรื่อย ๆ จนกระทั่งนักเรียนสามารถพูดได้อย่างเป็นธรรมชาติ และเพิ่มการพูดประโยคคำถาม โดยครูแสดงบัตรคำและแสดงตัวอย่างการถาม-ตอบคำถาม ดังนี้

แสดงบัตรคำที่ 81 แล้วเขียนประโยคบนกระดาน T: Who's she? S: She's my grandmother.

แสดงบัตรคำที่ 82 แล้วเขียนประโยคบนกระดาน T: Who's he? S: He's my grandfather.

ครูส่งเสริมให้นักเรียนตอบคำถามตามรูปแบบ

บัตรคำที่ 81 grandmother

บัตรคำที่ 82 grandfather

บัตรคำที่ 83 mother

บัตรคำที่ 84 father

บัตรคำที่ 85 sister

บัตรคำที่ 86 brother

บัตรคำที่ 87 baby sister

บัตรคำที่ 88 baby brother

กิจกรรมระหว่างการฟังและฝึกพูด



กิจกรรมย่อยที่ 1 A: Learn the words.

3. ครูวาดผังครอบครัวบนกระดานแล้วแสดงบัตรคำพร้อมทั้งให้นักเรียนออกเสียงคำศัพท์อีกครั้ง เมื่อออกเสียงแล้วครูนำบัตรคำไปติดบนกระดานโดยให้นักเรียนช่วยบอกตำแหน่งที่จะติด

4. นักเรียนเปิดหนังสือเรียนหน้า 32 หัวข้อ A Learn the words. ครูเปิดไฟล์เสียง CD1 Track 60

CD1 Track 60

- | | | |
|----------------|-----------------|------------|
| 1. grandmother | 2. grandfather | 3. mother |
| 4. father | 5. sister | 6. brother |
| 7. baby sister | 8. baby brother | |

กิจกรรมย่อยที่ 2 B: Ask and Answer.

5. นักเรียนศึกษาหนังสือเรียนหน้า 32 หัวข้อ B Ask and answer. ครูให้นักเรียนดูรูปภาพและพยายามจดจำตัวละครจากบทเรียน หลังจากนั้นฝึกฟังบทสนทนาโดยให้นักเรียนฟังไฟล์เสียง CD1 Track 61 จำนวน 1 รอบ ครูเปิดรอบที่ 2 ให้นักเรียนชี้ที่ตัวละครและออกเสียงตามในรอบที่ 3 ครูสังเกตและคอยตรวจสอบว่านักเรียนออกเสียง /th/ ถูกหรือไม่ในกรณีที่นักเรียนยังมีข้อบกพร่อง ให้ครูเข้าช่วยแก้ไข ครูให้ความรู้เพิ่มเติมในเรื่องคำกล่าวทักทายและการแนะนำตัวตามวัฒนธรรม

CD 1 Track 61

- | | |
|---------------|-----------------------|
| Who's she? | She's my grandmother. |
| Who's he? | He's my grandfather. |
| 1. Who's she? | She's my grandmother. |
| 2. Who's she? | She's my baby sister. |
| 3. Who's she? | She's my mother. |
| 4. Who's she? | She's my sister. |
| 5. Who's he? | He's my grandfather. |
| 6. Who's he? | He's my baby brother. |
| 7. Who's he? | He's my father. |

6. ครูให้คำอธิบายเพิ่มเติมและเรื่องของการใช้ she เมื่อเป็นคำสรรพนามที่ใช้แทนผู้หญิง และการใช้ he ที่เป็นสรรพนามที่ใช้แทนผู้ชายโดยครูออกเสียงคำศัพท์จากบัตรคำ 81 83 85 และ 87 แล้วถามคำถาม

T: Who's she? S: She's my mother.

ฝึกถามตอบจนครบสมาชิกครบคร้วเพศหญิง และใช้บัตรคำ 82 84 86 และ 88 แสดงการใช้สรรพนาม he แทนสมาชิกเพศชาย

แสดงจุดเน้นในการออกเสียงครูช่วยให้นักเรียนออกเสียงพยัญชนะต้น /sh/ ให้ถูกต้องและเสียงพยัญชนะท้ายคำ /z/ ให้ถูกต้อง

7. ครูชี้ไปที่บัตรคำบนกระดานอีกครั้งถามคำถาม Who's _____ ? นักเรียนตอบตามบัตรคำปฏิบัติ ต่อเนื่องจนกว่าจะครบทุกคำ แบ่งนักเรียนเป็นสองกลุ่มครูเปิดไฟล์เสียงอีกครั้งและให้นักเรียนแบ่งฝ่ายกันออกเสียงประโยคคำถามและคำตอบ ครูใช้บัตรรูปย่อ Contaction เพื่อนำเสนอการใช้รูปย่อของ who is ว่ามีความหมายเช่นเดียวกันและการใช้รูปย่อของ He's และ He is มีความหมายเช่นเดียวกัน

8. ครูเปิดไฟล์เสียง CD1 Track 62 นักเรียนฟังปรบมือเข้าจังหวะและท่องบทเข้าจังหวะตามเสียงกลอง ครูย้ำเรื่องออกเสียงพยัญชนะต้นและพยัญชนะท้ายคำให้ชัดเจนเพราะภาษาอังกฤษนั้นทุกตัวอักษรต้องออกเสียง

CD 1 Track 62

See the script for Track 61

9. นักเรียนเปลี่ยนกันถามและตอบคำถามโดยเป็นกิจกรรมกลุ่มและกิจกรรมคู่

กิจกรรมย่อยที่ 3 C: Ask your partner.

CD 1 Track 63

- | | |
|---------------|-----------------------|
| Who's she? | She's my mother. |
| 1. Who's she? | She's my mother. |
| 2. Who's he? | He's my brother. |
| 3. Who's he? | He's my father. |
| 4. Who's he? | He's my grandfather. |
| 5. Who's she? | She's my baby sister. |
| 6. Who's he? | He's my baby brother. |

10. นักเรียนเปิดหนังสือเรียนหน้าที่ 33 และอ่านประโยคคำถามและคำตอบ ครูอ่านออกเสียงประโยค และให้นักเรียนออกเสียงตามครูตรวจสอบให้มั่นใจว่านักเรียนได้ชี้ประโยคเพื่อให้นักเรียนได้มองเห็นชัดเจนและเกิดความเข้าใจ จนกระทั่งนักเรียนสามารถที่จะสร้างประโยคได้ด้วยตนเองโดยที่ครูไม่ต้องให้การช่วยเหลือ หลังจากนั้นครูเปิดไฟล์เสียง CD1 Track ที่ 63 นักเรียนชี้ที่รูปภาพสมาชิกในครอบครัวให้ตรงกับประโยคที่ปรากฏไฟล์เสียง

11. นักเรียนเปลี่ยนกันถามและตอบคำถามโดยเป็นกิจกรรมกลุ่มและกิจกรรมคู่

กิจกรรมย่อยที่ 4 D: Listen, point, and chant.

12. นักเรียนเปิดหนังสือเรียนหน้า 33 หลังจากนั้นครูเปิดไฟล์เสียง CD1 Track ที่ 64 นักเรียนชี้ไปที่คำศัพท์เกี่ยวกับสมาชิกในครอบครัวที่ตนเองได้ยิน

13. ครูเปิดไฟล์เสียงอีกครั้งแล้วให้นักเรียนออกเสียงพูดบทเข้าจังหวะและปรบมือเข้าจังหวะให้คล้องแคล้วฝึกซ้ำจนนักเรียนสามารถพูดบทเข้าจังหวะได้ด้วยตนเอง

CD 1 Track 64

Who's She?

Who's she?

Who's she?

She's Marie.

She's my good friend, Mary.

Who's he?

Who's he?

He's my brother, Lee.

He's my good friend, Harry.

Who's he?

He's my brother, Lou.

Who's she?

She's my sister, Sue.

14. นักเรียนจับคู่ฝึกบทเข้าจังหวะโดยใช้ข้อมูลชื่อสมาชิกในครอบครัวและเพื่อนของตนเองจริง ครูเดินสังเกต แก้ไข กระตุ้น เสริมแรงและประเมินผล

กิจกรรมหลังการเรียนรู้



15. นักเรียนเล่นเกม Relay Race โดยมอบให้นักเรียนคนแรกถือบัตรคำเกี่ยวกับครอบครัวหลังจากนั้นให้หันหลังกลับไปแล้วถาม Who's (she)? เพื่อให้ผู้เล่นคนที่สองเป็นคนต่อเมื่อตอบแล้วผู้เล่นคนที่สอง ก็ทำหน้าที่ถามเป็นลำดับ ต่อไปปฏิบัติต่อเนื่องจนกระทั่งทุกคนได้ฝึกพูดบทสนทนาอย่างเต็มรูปแบบ

ข้อควรพิจารณา



1. ครูควรเปิดโอกาสให้นักเรียนเป็นรายบุคคลได้ฝึกกับครูเพิ่มเติมโดยสามารถใช้เวลาช่วงระหว่างการจับคู่สนทนา โดยครูเข้าร่วมกิจกรรมจับคู่สนทนากับนักเรียนเป็นรายบุคคลเพื่อสามารถตรวจสอบแก้ไขและประเมินนักเรียนได้อย่างใกล้ชิด

2. ครูต้องพยายามกระตุ้นให้นักเรียนมีส่วนร่วมในทุกกิจกรรมและพยายามฝึกพูดบทสนทนา บทเข้าจังหวะอย่างตั้งใจ

กิจกรรมหลังเรียน



ครูประเมินคำศัพท์และการใช้ประโยคของนักเรียนด้วยการให้ทำแบบฝึกหัดใน Workbook หน้า 30-31

หน่วยย่อยที่ 3: Let's Learn More



ขั้นตอนการจัดกิจกรรม

กิจกรรมก่อนการเรียนรู้

1. ทบทวนคำศัพท์และโครงสร้างประโยคจากหน่วยย่อยที่แล้วโดยทำกิจกรรม Make a chant แต่งบทเข้าจังหวะทบทวนบทเรียน โดยใช้จังหวะพื้นฐาน 4/4 โดยครูเตรียมบัตรชื่อคนให้นักเรียนใช้ประกอบกับบัตรคำ 81-88 คัดเลือกนักเรียนขึ้นชั้นและแสดงบัตรชื่อ และบัตรคำสมาชิกในครอบครัวของตนเอง แล้วครูออกเสียงและปรบมือให้นักเรียนปฏิบัติตามและฝึกปฏิบัติด้วยตนเองจนคล่องแคล่ว เช่น

Who's (she)? She's (Jenny).
Who's (he)? He's my brother, (Dan).
Who's she? She's my mother.
Who's she? She's my grandmother!

2. ทบทวนการใช้คำสรรพนาม he/ she โดยครูพูดคำศัพท์ให้นักเรียนระบุว่าใช้คำสรรพนามใด

กิจกรรมระหว่างการเรียนรู้

กิจกรรมย่อยที่ 1 A: Learn the Words

3. ครูนำเสนอคำศัพท์ใหม่เกี่ยวกับการบรรยายลักษณะของบุคคลโดยใช้บัตรคำหมายเลข 89-94 แสดงบัตรคำและอ่านออกเสียงให้นักเรียนออกเสียงตาม 2-3 ครั้ง แสดงท่าทางประกอบให้นักเรียนเดาความหมาย

4. นักเรียนเปิดหนังสือหน้า 34 ดูรูปภาพและคำศัพท์ ครูเปิดไฟล์เสียง CD1 Track 65 นักเรียนออกเสียงตามพร้อมทั้งชี้ที่รูปภาพ

CD 1 Track 65

- | | | |
|---------|-----------|-------------|
| 1. tall | 2. short | 3. young |
| 4. old | 5. pretty | 6. handsome |

5. ครูใช้บัตรคำหมายเลข 89-94 ฝึกการใช้คำศัพท์อย่างรวดเร็วโดยครูแสดงบัตรคำให้นักเรียนออกเสียงคำเหล่านั้นโดยออกเสียงซ้ำ 2-3 ครั้งในแต่ละคำ นักเรียนเปรียบเทียบคำศัพท์บรรยายลักษณะของบุคคล

โดยครูแสดงบัตรคำ 89 tall และ 90 short 2 ใบคู่กันแล้วให้นักเรียนออกเสียงให้ชัดเจน ถามนักเรียนว่าบัตรคำทั้งสองต่างกันอย่างไร และมีสิ่งใดแตกต่างกัน ครูสลับบัตรคำไปมา จนกระทั่งนักเรียนพูดได้อย่างคล่องแคล่วและสามารถจดจำคำศัพท์และความหมายได้

6. ครูนำเสนอรูปแบบภาษาโครงสร้างประโยคโดยการแสดงบัตรคำที่ 83 mother และ 93 pretty และชี้ไปที่บัตรคำมาเจอแล้วพูดว่า She's my mother. หลังจากนั้นชี้ไปที่บัตรคำ pretty และพูดประโยค She is pretty. พูดประโยคซ้ำหลายๆครั้ง

กิจกรรมย่อยที่ 2 B: Make a sentences

7. นักเรียนดูที่รูปภาพแล้วระบุบุคคลและลักษณะของบุคคลที่นักเรียนจำได้หลังจากนั้น ครูเปิดไฟล์เสียง Track 66 และให้นักเรียนฟังพร้อมทั้งชี้ไปที่รูปภาพบุคคล

CD 1 Track 66

She's my mother.

She's pretty.

1. She's my mother.

2. He's my father.

She's pretty.

He's handsome.

2. He's my brother.

4. She's my sister.

He's short.

She's tall.

8. แบ่งนักเรียนออกเป็นกลุ่มเล็กๆจับคู่บัตรสมาชิกในครอบครัวหมายเลข 81 ถึง 88 กับคำอธิบายลักษณะของบุคคลจากบัตรคำหมายเลข 89-90 หลังจากนั้นแจกให้กับนักเรียน แต่ละกลุ่มๆ ละ 3 คู่

หลังจากนั้นให้นักเรียนสลับสร้างประโยคที่เกี่ยวกับการบรรยายบุคคลจากบัตรคำที่ได้รับ

9. นักเรียนเล่นเกม The Family Game จากหนังสือคู่มือครูหน้า 116 โดยนักเรียนเล่นเป็นกลุ่มๆ ละ 4 คน ครูเตรียมติดกระดานเกมบนกระดาน และ บัตรคำคำคุณศัพท์ที่ใช้บรรยายบุคคล หมายเลข 88-93 วางคว่ำไว้ ให้แต่ละกลุ่มทอดลูกเต๋าเพื่อหาผู้เริ่มเล่น และผู้เริ่มเล่นทอดลูกเต๋านับจำนวนช่องที่ตนเองเดิน ครูทำเครื่องหมายบนกระดานเกม ตัวแทนกลุ่มเปิดบัตรคำ 1 ใบ แสดงให้กลุ่มเห็น ภายในเวลา 5-10 วินาที สมาชิกกลุ่มต้องร่วมกันแต่งประโยคโดยใช้ข้อมูลชื่อสมาชิกในครอบครัวจากตำแหน่งบนกระดานกับบัตรคุณศัพท์ เช่น ได้รับ (sister) (pretty) This is my sister. She's pretty.

หากไม่สามารถพูดประโยคได้ภายในเวลาที่กำหนด จะต้องกลับไปเริ่มต้นใหม่ เล่นเกมต่อเนื่องจนกระทั่งมีกลุ่มที่สามารถเดินทางถึงเส้นชัยได้

10. ครูเปิดไฟล์เสียง CD1 Track 67 แล้วให้นักเรียนฟังปรบมือเข้าจังหวะและออกเสียงและปรบมือเข้าจังหวะให้คล่องแคล่ว

CD 1 Track 67

See the script for Track 66

11. นักเรียนจับคู่ฝึกพูดโดยชี้ที่รูปภาพบุคคลในห้องเรียน

กิจกรรมย่อยที่ 3 C: Listen, circle, and sing.

12. นักเรียนเปิดเรียนหนังสือหน้า 34 ชี้ที่ประโยคและอ่านตามครู 2-3 รอบ นักเรียน ดูที่รูปภาพ แล้วระบุ บรรยาย บุคคลที่นักเรียนรู้เห็นครูเปิดไฟล์เสียงแทร็กที่ 68 และหลังจากนั้นให้นักเรียน ชี้ไปที่คำศัพท์ที่อยู่ในหนังสือเรียน

13. ครูเปิดไฟล์เสียงอีกครั้งหนึ่งแล้วให้นักเรียนวงกลมล้อมรอบคำตอบที่ถูกต้องจากหนังสือเรียนหน้า 35 หลังจากนั้นครูเปิดไฟล์เสียงเป็นรอบที่ 3 และร่วมกันเฉลยคำตอบกับนักเรียน

CD 1 Track 68

Is He short? Is he tall?

Is he short?

No, he isn't

Is he tall?

Yes, he is.

Is he young?

No, he isn't

Is he old?

Yes, he is.

Is he very, very old?

Yes, he's very, very old

Is he you grandfather?

Yes, he is.

Is she tall?

No, she isn't

Is she short?

Yes, she is

Is she old?

No, she isn't

Is she young?

Yes, she is.

Is she very, very young?

Yes, she's very, very young.

Is she your baby sister?

Yes, she is.

14. ครูเปิดไฟล์เสียงอีกครั้งหนึ่งแล้วให้นักเรียนร้องเพลงไปพร้อมๆกัน

กิจกรรมย่อยที่ 4 D: Listen and do.

15. ครูนำเสนอประโยคโดยการสาธิตพร้อมแสดงท่าทางนักเรียนได้เข้าใจความหมายของคำกริยามากขึ้นหลังจากนั้นให้นักเรียนได้ออกเสียงตามที่ประโยคและทำท่าทางประกอบ 2-3 รอบ

CD 1 Track 69

1. Say the alphabet.
2. Count to ten.
3. Read a book.
4. Write the word.

16. ครูเปิดไฟล์เสียง CD1 Track 69 และให้นักเรียนชี้ตามหนังสือหน้าที่ 35 ตามรูปภาพ ออกเสียงตามจนคล่องแคล่ว และครูเปิดไฟล์เสียงอีกครั้งให้นักเรียนออกเสียงตาม

17. ครูแสดงบัตรคำหมายเลข 95-98 ให้นักเรียนออกเสียงและทำท่าทางประกอบและจากนั้นให้นักเรียน พุดพร้อมทั้งทำท่าทางประกอบและแบ่งนักเรียนออกเป็น 2 กลุ่ม กลุ่มที่ 1 ให้นักเรียนพูดประโยคและกลุ่มที่ 2 ให้แสดงท่าทางประกอบหลังจากนั้นให้สลับบทบาทการจนกระทั่งครบทุกวลี

กิจกรรมหลังการเรียนรู้



18. นักเรียนแบ่งกลุ่มๆ ละ 4-6 คน เล่นเกม Match and Talk จากคู่มือครูหน้า 117 วางเรียงบัตรคำคว่ำบนโต๊ะ เป็นแถว นักเรียนออกมาหยิบบัตรคำที่ 1 ใบ อ่านออกเสียงแล้วหลังจากนั้นให้หยิบบัตรคำอีกใบอ่านออกเสียงคำหรือวลีหากตรงกันจะได้รับบัตรคู่นั้น หากไม่ตรงกับบัตรคำใบแรกให้วางคว่ำหน้าลงตามเดิมแล้วสลับกันเป็นผู้เล่นจนจับคู่บัตรคำได้หมด

วัฒนธรรมต่างชาติที่ครูสามารถสอดแทรกในการสอน



การแนะนำให้คุณครูที่ไม่เคยพบกันมาก่อนในวัฒนธรรมต่างชาติจะเริ่มแนะนำบุคคลที่ผู้แนะนำพาไป โดยแนะนำชื่อและความสัมพันธ์ หรือสถานะของบุคคลนั้นต่อตนเอง และใช้วิธีการผายมือไม่ใช้การชี้ด้วยนิ้วชี้ เพราะถือว่าเป็นมารยาทที่สุภาพเหมาะสม และการบรรยายลักษณะบุคคล วัฒนธรรมสากลจะไม่กล่าวถึงลักษณะเฉพาะที่สุ่มเสี่ยงทำให้ผู้ฟังรู้สึกไม่สบายใจ เช่น old, fat ดังนั้นต้องให้ความเคารพกับสิทธิ์ส่วนบุคคลอีกด้วย

ข้อควรพิจารณา



ในกิจกรรมขั้นตอนที่ 9 ครูควรส่งเสริมให้สมาชิกร่วมกันแต่งประโยคและครูคอยช่วยเหลือ

กิจกรรมหลังเรียน



ครูประเมินคำศัพท์และการใช้ประโยคของนักเรียนด้วยการให้ทำแบบฝึกหัดใน Workbook หน้าที่ 32-33

หน่วยย่อยที่ 4: Let's Read



ขั้นตอนการจัดกิจกรรม



กิจกรรมก่อนการอ่าน

1. นักเรียนทบทวนตัวอักษร A-Z พร้อมๆ กัน โดยการอ่านตัวอักษรตัวพิมพ์ใหญ่และตัวพิมพ์เล็ก จากหนังสือเรียนหน้า 36
2. เขียนตัวอักษร Aa บนกระดานหลังจากนั้นพูดชื่อของตัวอักษรและหลังและออกเสียงของตัวอักษร สระเสียงสั้น Short a vowel Sound ออกเสียงสระอีกครั้งและให้นักเรียนออกเสียงตาม
3. เขียนตัวอักษร A a กระดานและนำเสนอบัตรคำ cat และ cap ครูพูดคำพร้อม ทั้งเน้นในส่วนที่เป็น เสียงสระ และออกเสียง แต่ละเสียงอักษร ให้นักเรียนอ่านออกเสียงตามซ้ำๆ และชี้ไปที่ตัวอักษร รวมทั้งออกเสียง ตัวอักษร นั้นๆ ในการออกเสียง ควรให้นักเรียนทำรูปริมฝีปาก ให้แผ่ออก และไม่เกร็งเมื่อออกเสียง สระตัว Aa



กิจกรรมระหว่างการอ่าน

กิจกรรมย่อยที่ 1 A: Listen, point, and say.

4. นักเรียนเปิดหนังสือเรียนหน้าที่ 36 ให้นักเรียนชี้ไปที่ตัวอักษรตัว Aa ที่อยู่ในหนังสือ หลังจากนั้น ครูเปิดไฟล์เสียง CD1 Track 70 นักเรียนชี้ไปที่ตัวอักษรแต่ละตัวและคำที่นักเรียนได้ยินหลังจากนั้นเปิดไฟล์เสียงอีกครั้งหนึ่งและให้นักเรียนได้ฟังและออกเสียงพยัญชนะและคำศัพท์

CD 1 Track 70

A / a /

apple

cat

cap

bag

5. ครูแสดงบัตรคำโดยเป็นบัตรคำศัพท์ 99-102 และพูดคำเน้นการออกเสียงสระโดยให้นักเรียนตั้งใจ ฟังการออกเสียงสระเสียงสั้นในแต่ละคำและครูนำเสนอบัตรคำอีกครั้งหนึ่งและให้นักเรียนได้พูดออกเสียงคำ เหล่านั้น

6. นักเรียนอ่านออกเสียงคำต่าง ๆ และประมือเป็นจังหวะ

กิจกรรมย่อยที่ 2 B: Put the sounds

7. ครูเปิดไฟล์เสียง Track 71 แล้วแสดงท่าทางการวาดเส้นบนอากาศตามรูปร่างของตัวอักษร แต่ละตัว ในคำศัพท์นั้นๆ ให้นักเรียนได้ลองปฏิบัติตามและเมื่อนักเรียนได้ฟังเสียงที่เชื่อมกันหรือ blended Sound จากคำศัพท์และนักเรียนท่องบทพูด เข้าจังหวะและแสดงท่าทางรวมทั้งห้องอีกครั้ง

CD 1 Track 71

//c/,/a/,/t/,cat

/c/,/a/,/p/,cap

/b/,/a/,/g/,bag

กิจกรรมย่อยที่ 3 C: Listen and point, and chant.

8. ให้นักเรียนชี้ไปที่ตัวอักษร A ในหนังสือเรียนอีกครั้งหนึ่ง ครูเปิดไฟล์เสียง Track 72 นักเรียนชี้ไปที่ตัวอักษรและทำตามที่ได้ยินครูเปิดไฟล์เสียงอีกครั้งและนักเรียนยกมือเมื่อนักเรียนได้ยินคำว่า apple และเมื่อนักเรียนได้ยินคำว่า cat ให้นักเรียนประมือ

CD 1 Track 72

The A Phonics Chant

/a/ /a/ apple /a/ /a/ cat

/a/ /a/ tap /a/ /a/ pat

cat, apple, apple, cat

tap an apple. pat a cat.

9. ครูเปิดไฟล์เสียงอีกครั้งหนึ่งและให้นักเรียนพูดบทเข้าจังหวะนักเรียนพูดซ้ำบทเข้าจังหวะ 2-3 ครั้ง หลังจากนั้นแบ่งเป็นกลุ่มและฝึกเป็นคู่ต่อไป

กิจกรรมย่อยที่ 3 D: Listen and read along

10. นักเรียนดูรูปภาพจากในหนังสือเรียนหน้า 37 Let's Go to the Park. ก่อนการฟังเนื้อเรื่องให้นักเรียนดูที่รูปภาพและพยายามระบุคำที่นักเรียนรู้จักหลังจากนั้นอ่านออกเสียงชื่อเรื่องและชี้ไปที่คำที่นักเรียนอ่านและระบุคำศัพท์ที่เรียนมาแล้ว อ่านออกเสียงชื่อเรื่อง

11. ครูเปิดไฟล์เสียง CD1 Track 73 ให้นักเรียนได้ฟังเรื่องพร้อมทั้งออกเสียงคลอไปตามไฟล์เสียงที่เปิดและให้นักเรียนได้ชี้คำที่ตนเองได้ยินและอ่านออกเสียงไปพร้อมกับไฟล์เสียงโดยพยายามฝึกการออกเสียงเน้นหนัก การขึ้นเสียงสูงต่ำ และจังหวะในการที่จะอ่านให้มีสำเนียงแล้วก็จังหวะที่ใกล้เคียงกับไฟล์เสียง

CD 1 Track 73

Let's Go to the Park

1. Is this your cat?
Yes, it is
2. This is my bag.
This is my cap.
3. Look at the apples!
4. Who's he?
He's my brother.

กิจกรรมเสริม



12. นักเรียนจับคู่กันอ่านโดยให้แต่ละคนได้สลับกันออกมาอ่านประโยคที่อยู่ในเรื่องและหลังจากนั้นให้ทำกิจกรรมกลุ่มและกิจกรรมคู่โดยการให้นักเรียนได้ฟังเนื้อเรื่องแล้วก็อ่านตามอีกครั้งหนึ่ง

13. นักเรียนจับคู่กับเพื่อนและนำเรื่องจากที่อ่านมาแสดงโดยให้นักเรียนได้แสดงบทบาทสมมติโดยใช้สิ่งของที่อยู่ในเนื้อเรื่องหรือใช้การวาดภาพเองก็ได้โดยครูคัดเลือกคู่ที่แสดงได้ดีออกมาแสดงบทบาทให้แก่ นักเรียนทั้งชั้น

กิจกรรมหลังการเรียนรู้



14. นักเรียนทำกิจกรรม Active โดยให้นักเรียนจับคู่แสดงท่าทางตามเนื้อเรื่องที่อ่านโดยนักเรียนสามารถที่จะใช้อุปกรณ์ที่ปรากฏในเนื้อเรื่องหรือจะใช้บัตรคำที่ใช้คร่าวหรือจะใช้สีของจริงก็ได้ในการใช้เป็นส่วนประกอบของการแสดงหลังจากนั้นให้นักเรียนสำหรับบทบาทการและคัดเลือกนักเรียนที่แสดงได้สมบทบาทที่สื่อออกมานำเสนอบทสนทนาให้ชั้นเรียนฟัง

15. ทำแบบทดสอบหน่วยที่ 4 จากหนังสือคู่มือครู Teacher's Book หน้า 134-135

วัฒนธรรมต่างชาติที่ครูสามารถสอดแทรกในการสอน



การไปพักผ่อนในสวนสาธารณะเป็นกิจกรรมที่ได้รับความนิยมในต่างประเทศ ดังนั้นนักเรียนควรได้รับความรู้และข้อควรปฏิบัติถึงมารยาทและสิ่งที่ควรทำหรือไม่ควรทำและการเคารพสิทธิของบุคคลอื่น

ข้อควรพิจารณา



1. หากนักเรียนในห้องมีจำนวนมาก ในการทำกิจกรรม ครูต้องควบคุมชั้นเรียนให้ปฏิบัติตามกติกาอย่างเคร่งครัด เพื่อป้องกันนักเรียนที่ไม่มีความมั่นใจและไม่พูดภาษาอังกฤษในการทำกิจกรรม ให้ครูหยุดกิจกรรมและกระตุ้นให้นักเรียนปฏิบัติตามกติกา
2. ครูผู้สอนต้องคอยดูว่านักเรียนคนใดที่ยังไม่สามารถพูดได้ หรือไม่กล้าพูด ครูจะต้องช่วยเหลือให้กำลังใจและเสริมแรงนักเรียนให้สามารถออกเสียงได้

กิจกรรมหลังเรียน



1. ครูประเมินคำศัพท์และการใช้ประโยคของนักเรียนด้วยการให้ทำแบบฝึกหัดใน Workbook หน้าที่ 34-35
2. นักเรียนทำหนังสือนิทานจากหนังสือแบบฝึกหัด ระบายสีให้สวย

Let's Talk Page 29

A. Read and number.

Students put the conversation in the Correct order.

Answers.

2,1,3

B. Trace and write

Students trace and write the sentences Using the words in the box.

Answers.

1. This is my mother
2. This is my sister.
3. This is my father.
4. This is my brother.

Let's Learn Pages 30-31

A. Write.

Students write the words based on the Picture and the words in the box.

Answers

1. mother
2. father
3. baby sister
4. brother
5. grandfather
6. grandmother

B. Circle

Students look at the picture and circle The correct pronoun.

Answers.

1. He
2. She
3. He

C. Read and match.

Students match the words with the Pictures.

Answers.

1. line drawn to fourth picture
2. line drawn to first picture
3. line drawn to third picture
4. line drawn to second picture

D. Read, write, and circle.

Students read the sentence, write the question, and circle the correct picture.

Answers

1. Who's she? / circle picture of girl
2. Who's he? / circle picture of man
3. Who's she? / circle picture of woman
4. Who's she? / circle picture of woman.

Let's Learn More Page 32-33

A. Trace and match.

Students trace the words and match the Opposites.

Answers

1. Young / old
2. Short / tall
3. Pretty / handsome

B. Unscramble and write.

Students unscramble the words and use Them to write sentences based on the Pictures.

Answers.

1. He's short.
2. She's pretty.
3. She's old.
4. She's young.

C. Trace and write.

Students trace and write the questions And answers.

Answers.

1. Is she short? / Yes , she is.
2. Is he tall? / No, he isn't.
3. Is he young? / Yes, he is.
4. Is she tall? / Yes , she is

D. Look and circle.

Students look at the picture and circle The correct answer.

Answers.

1. Read a book.
2. Write the word.
3. Count to ten.

Let's Read Pages 34-36

A. Unscramble and write.

Students unscramble the word and Write it under the picture.

Answers.

1. Cap
2. Bag
3. Cat
4. Apple

B. Look and check.

Students look at the picture and check The box next to the correct word.

Answers.

1. Cap
2. Apple
3. Bag
4. Cat

บันทึกผลหลังสอน

คำชี้แจง : ครูผู้สอนบันทึกผลการเรียนรู้ตามหัวข้อที่กำหนด เพื่อนำไปใช้ในการปรับปรุงแก้ไขและพัฒนาการจัดกิจกรรมการเรียนรู้เพื่อพัฒนาผู้เรียนต่อไป

| 1. ผลการเรียนรู้ | | |
|---|-----------|---------------|
| | จำนวน(คน) | คิดเป็นร้อยละ |
| 1.1 นักเรียนที่ผ่านตัวชี้วัด | | |
| 1.2 นักเรียนที่ไม่ผ่านตัวชี้วัด | | |
| สาเหตุ(ระบุ) _____ _____ | | |
| แนวทางการแก้ปัญหา(ระบุ) _____ _____ _____ | | |
| 1.3 นักเรียนที่มีความสามารถพิเศษ ได้แก่ _____ _____ | | |
| แนวทางการส่งเสริมและพัฒนา _____ _____ _____ | | |
| 1.4 นักเรียนได้รับความรู้ (K) _____ _____ _____ | | |

1.5 นักเรียนเกิดทักษะกระบวนการ (P)

1.6 นักเรียนมีคุณธรรม จริยธรรม ค่านิยม (A)

บันทึกผลหลังสอน

2. ปัญหาอุปสรรค (ถ้ามี)

3. ข้อเสนอแนะ (ถ้ามี)

ความเห็นของผู้บริหารสถานศึกษาหรือผู้ที่ได้รับมอบหมาย

ข้อเสนอแนะ

ลงชื่อ

(.....)

ตำแหน่ง

วันที่

แผนการจัดการเรียนรู้ Let's Go (4th Edition)

แผนการจัดการเรียนรู้กิจกรรม

สาระที่ 1 2 3 4

Let's Review Unit 3 and 4

ชั้นประถมศึกษาปีที่ 1

เวลา 1 ชั่วโมง

จุดประสงค์การเรียนรู้



เมื่อจบบทเรียนนี้ นักเรียนสามารถ

1. ฟัง พูด อ่าน และเขียนคำศัพท์ วลีและประโยคจากหน่วยการเรียนรู้ที่ 3 และ 4 ได้
2. สนทนาโดยใช้โครงสร้างประโยคที่กำหนดให้และใช้รูปย่อของกริยากับสรรพนาม contraction ได้
3. อ่านพยัญชนะภาษาอังกฤษและระบุเสียงพยัญชนะในคำศัพท์สำคัญพื้นฐานได้
4. ออกเสียงคำศัพท์ที่มีสระเสียงสั้นได้
5. ปฏิบัติตามคำสั่งง่ายๆ ในชั้นเรียนได้
6. มีทักษะในการทำแบบทดสอบ

เนื้อหาทางภาษา



Skills: Listening Reading Speaking

Functions: Reviewing language from Units 3 and 4, and practice test-taking skills.

Language:

| Target | Unit | Forms |
|----------|------|---|
| Target 1 | 3 | Hi, Scott. This is my friend, Sarah. Hello Sarah. Hi, Scott. Let's play! |
| Target 2 | 3 | Q: How many crayons? A: Three crayons. |

| Target | Unit | Forms |
|----------|------|---|
| Target 3 | 3 | Q: What's this? A: It's a cell phone. Q: What are these? They're CDs. |
| Target 4 | 4 | Hi' Mom! This is my friend, Scott. It's nice to meet you Scott. It's nice to meet you, too. |
| Target 5 | 4 | Q: Who's she? A: She's my (grandmother) Q: Who's he? A: He's my (grandfather). |
| Target 6 | 4 | She's my mother. -She's pretty. |

Vocabulary Key: electronic devices, a crayon, a marker, a notebook, a pencil cases, singular, plural, a CD, a video game, a cell phone, a computer, CDs, video games, cell phones, computers, grandmother, grandfather, mother, father, sister, brother, baby sister, baby brother, tall, short, young, old. pretty, handsome, apple, cat, cap, bag

สื่อการเรียนรู้

- หนังสือเรียน Let's Go 1 (4th Edition) หน้า 38-39
- แบบฝึกหัด Let's Go 1 (4th Edition) หน้า 37-38
- บัตรคำ Teacher and student Cards 55-102
- CD 1 Track 40-74

กิจกรรมการเรียนรู้และทบทวน

กิจกรรมย่อยที่ 1 : Let's Talk



ขั้นตอนการจัดกิจกรรม

กิจกรรมก่อนการเรียนรู้

1. ร้องเพลง This is my friend. จากไฟล์เสียง Track 42 และเพลง The Family Song จากไฟล์เสียง Track 59 โดยแบ่งนักเรียนออกเป็น 2 กลุ่มและสลับกันร้องในตอนที่ตนเองเป็นเจ้าของหลังจากนั้นให้นักเรียนได้แสดงท่าทางประกอบเพลงและสลับท่อนกันร้อง

2. ทำกิจกรรมโยนลูกบอลเพื่อทบทวนบทสนทนาโดยให้นักเรียนสามารถที่จะเชื่อมภาษาที่ใช้ระหว่าง Unit 3 และ 4 นักเรียนจะได้รับลูกบอลเพื่อเป็นผู้เริ่มบทสนทนาและเปลี่ยนการถามตอบโดยนักเรียนคนที่ 1 เป็นคนเริ่มและโยนลูกบอลกลับไปให้กับนักเรียนคนต่อไปเพื่อเป็นคนเริ่มบทสนทนาเมื่อจบบทสนทนา 1 ครั้งโยนลูกบอลให้กับเพื่อนคนต่อไป

S1: Hi, (Sarah). This is my friend,(Scott).

S2: It's nice to meet you.

S3: Who's she?

S4: She's my (mother).

กิจกรรมย่อยที่ 2 : Let's Learn/Lets Learn More



กิจกรรมระหว่างการเรียนรู้

3. ทบทวนคำศัพท์รูปเอกพจน์และรูปพหูพจน์โดยใช้บัตรคำหมายเลข 55-70 ครูถือบัตรคำศัพท์รูปเอกพจน์และให้นักเรียนพูดคำศัพท์รูปพหูพจน์

4. นักเรียนแบ่งกลุ่มทำกิจกรรมทบทวนคำศัพท์และประโยคและรูปแบบประโยคด้วยกิจกรรม Board Race โดยใช้บัตรคำหมายเลข 55-70 โดยนักเรียนตั้งแถวยืนหันไปทางกระดาน ครูแสดงบัตรคำและให้นักเรียนทั้งชั้นเป็นผู้ถามเกี่ยวกับจำนวนของสิ่งของนั้นๆ เช่น ครูแสดงบัตรคำ Crayon นักเรียนตั้งคำถาม S: How many crayons? ครูตอบเป็นจำนวน Three crayons. นักเรียนตัวแทนแต่ละกลุ่มวิ่งไปที่กระดานและวาดจำนวน และรูปภาพของสิ่งของที่ถูกต้องลงบนกระดานกลุ่มได้ว่าได้เสร็จเรียบร้อยแล้วถูกต้องจะได้รับ 1 คะแนน

5. นักเรียนทบทวนบทอ่านเข้าจังหวะและบทเพลงบทเข้าจังหวะ “Who’s She?” จากไฟล์เสียง Track 64 โดยให้นักเรียนชี้ไปที่บัตรคำเกี่ยวกับสมาชิกในครอบครัวตามบทอ่านเข้าจังหวะที่นักเรียนท่อง

6. นักเรียนทบทวนกิจกรรมฟังและปฏิบัติโดยการใช้กิจกรรม Do as I Say. โดยที่นักเรียนเป็นผู้ปฏิบัติตามคำสั่งในห้องเรียนตามที่ครูพูด สลับให้นักเรียนเป็นคนออกคำสั่งและในบางครั้งให้ครูแสดงท่าทางที่ไม่ตรงกับสิ่งที่พูด

กิจกรรมย่อยที่ 3 : Phonics/ Reading

7. ทบทวนเสียงอักษรโดยใช้กิจกรรม Board Race เขียนตัวอักษร d และ t บนกระดาน แบ่งนักเรียนออกเป็นกลุ่ม เมื่อครูพูดคำศัพท์ ตัวแทนนักเรียนแต่ละทีมรีบวิ่งไปที่กระดานเพื่อสัมผัสเสียงพยัญชนะต้นตามที่นักเรียนได้ยิน หลังจากนั้นทบทวนสระเสียงสั้น โดยครูเขียนตัวอักษร A บนกระดาน ครูออกเสียงคำศัพท์ที่มีสระเสียงสั้น /a/ คละกับคำศัพท์ที่มีสระเสียงอื่นๆ นักเรียนจะออกไปแตะกระดานตามเสียงสระที่นักเรียนได้ยิน โดยนักเรียนจะต้องวิ่งไปสัมผัสตัว A ที่กระดานต่อเมื่อได้ยินเสียงสระ /a/

8. ให้นักเรียนอ่านเนื้อเรื่อง “At the Toy Store ” และ “Let’s go the park.” ในขณะที่ฟังไฟล์เสียง CD 1 Track 56 และ Track 73 หลังจากนั้นให้นักเรียนแสดงความเข้าใจในเนื้อเรื่องโดยการทำกิจกรรม Find the Pictures ครูอ่านออกเสียงเนื้อเรื่อง ทีละบรรทัดและให้นักเรียนหาภาพประกอบที่เกี่ยวข้องกับเนื้อเรื่องจากหนังสือเรียนโดยชี้ไปที่ภาพนั้นๆ หลังจากนั้นให้นักเรียนอ่านคำศัพท์ที่อยู่ใต้ภาพ

กิจกรรมย่อยที่ 4 : Let’s Review

9. ก่อนที่นักเรียนจะเปิดหนังสือเรียนให้นักเรียนเตรียมสำหรับขั้นตอนของการทำแบบทดสอบครูให้ตัวอย่างการทำแบบทดสอบการฟังในหน้า 38 ของหนังสือเรียน ดัดบัตรคำจำนวน 3 ใบ จากบัตรคำที่ 55-59 เกี่ยวกับสิ่งของวัสดุอุปกรณ์ในห้องเรียนติดบัตรคำลงบนกระดานแล้วเขียนตัวอักษร A B C ได้บัตรคำแต่ละใบ นักเรียนยืนที่บัตรคำแล้วระบุบัตรคำใดคำหนึ่งเมื่อครูพูดประโยคให้นักเรียนชี้ไปที่บัตรคำที่ถูกต้องและตรวจสอบว่าเป็นตัวอักษรที่ถูกต้องหรือไม่ครูออกเสียงซ้ำอีกหลายๆรอบจนกระทั่งนักเรียนเข้าใจขั้นตอนการสอบ

10. นักเรียนดูแบบทดสอบในหนังสือและนักเรียนระบุสิ่งของต่างๆให้หมายเลข 1-2 และคำกริยาในหมายเลข 3-4 ส่งเสริมให้นักเรียนได้คาดเดาล่วงหน้าถึงสิ่งที่นักเรียนจะได้ฟัง

11. ครูเปิดไฟล์เสียง CD1 Track 74 นักเรียนฟังพร้อมทั้งชี้ภาพที่ถูกต้อง หลังจากนั้นเปิดไฟล์เสียงอีกครั้งหนึ่งให้นักเรียนฝึกทำแบบทดสอบหากต้องการทำการทดสอบแบบเป็นทางการ ควรให้นักเรียนทำข้อสอบการเขียนเท่านั้นและร่วมกันตรวจแก้ไขข้อสอบกับนักเรียน

CD1 Track 74

1. What's this?
It's computer.
2. What are these?
They're computer
3. Say the alphabet
4. Count the video games

12. นักเรียนดูที่รูปภาพและทบทวนความรู้ของนักเรียนโดยให้นักเรียนบอกคำศัพท์ในตารางและฝึกบรรยายลักษณะบุคคลในครอบครัวและเพื่อน และคาดเดาล่วงหน้าสิ่งทีนักเรียนจะได้ฟัง

13. ครูเปิดไฟล์เสียง CD 1 Track 75 นักเรียนเติมหมายเลขลงในรูปภาพตามลำดับที่ได้ยิน ในการนี้ที่ต้องการทำการทดสอบแบบเป็นทางการให้นักเรียนทำแบบทดสอบในส่วนข้อสอบเขียน และแก้ไขแบบทดสอบพร้อมนักเรียน

CD1 Track 75

1. Who's she?
She's my baby sister.
2. Who's he?
He's my friend, Jim.
3. Who's he?
He's my grandfather.
4. She's pretty. Who's she?
She's my mother.

14. นักเรียนดูรูปภาพในหนังสือเรียนหน้า 39 ทบทวนการบรรยายลักษณะของสมาชิกครอบครัวจากคำศัพท์ในกระดานเกม เช่น brother, father, mother, tall, short, old เป็นต้นครูแสดงตัวอย่างของการเล่นเกมส์ โดยการคัดเลือกนักเรียนเป็นผู้เล่นที่ 1 และผู้เล่นที่ 2 ผู้เล่นที่ 1 โยนลูกเต๋าและเดินตัวหมากของตนเองไปยังช่องตามหมายเลขที่ได้ ผู้เล่นที่ 1 ถามคำถามเกี่ยวกับคำศัพท์ที่อยู่ในตารางตามโครงสร้าง Who's he? He's my brother. He's tall. หากผู้เล่นที่ 1 ไม่สามารถตอบคำถาม ได้ถูกต้องต้องย้อนกลับ ไปที่จุดเริ่มต้น สลับกันถามและตอบ

15. ให้นักเรียนเล่นเกมเป็นคู่หรือเป็นกลุ่มเล็กการเล่นสามารถที่จะประยุกต์เพิ่มเติมให้เป็นประโยคคำถามคำตอบจากรูปภาพ หรือให้นักเรียนสร้างประโยคที่เกี่ยวกับภาพได้

กิจกรรมหลังการเรียนรู้ 

1. ถ้านักเรียนได้ทบทวนบทเรียนคำศัพท์โครงสร้างประโยคเพลงและเนื้อเรื่องจากหน่วยที่ 3 และ 4 เรียบร้อยแล้วให้นักเรียนทำเครื่องหมายลงในช่องเป้าหมายโดยครูอธิบายเกี่ยวกับการประเมินผลการทบทวนบทเรียนของตนเอง โดยใส่เครื่องหมาย ✓ ลงใน ในกิจกรรม I can do it! ว่าถ้าหากนักเรียนคิดว่านักเรียนสามารถปฏิบัติสิ่งต่อไปนี้ได้ ครูให้การเสริมแรงและเชยชมเชยนักเรียนเป็นภาษาอังกฤษ

2. นักเรียนทำแบบทดสอบบทที่ 3 จากคู่มือครูหน้า 132-133 แบบทดสอบท้ายบทที่ 4 คู่มือครูหน้า 134 ถึง 133

วัฒนธรรมต่างชาติที่ครูสามารถสอดแทรกในการสอน 

วัฒนธรรมในทุกสังคมเมื่อพบคนที่พบกันจะมีการกล่าวทักทาย แนะนำตัว แนะนำสมาชิกครอบครัว และคนรู้จัก ถามทุกข์สุขและแสดงท่าทางประกอบการทักทายตามวัฒนธรรมของแต่ละชาตินักเรียนควรมีความเข้าใจและปฏิบัติด้วยความเคารพในวัฒนธรรมที่แตกต่าง และการพูดอย่างสุภาพเมื่อต้องการขอร้องให้ใครทำอะไรควรมีการใช้ please ไว้หน้าหรือไว้ท้ายประโยคได้

ข้อควรพิจารณา 

1. ครูควรใช้เวลาว่างช่วยวิเคราะห์และแก้ปัญหาการอ่านอักษรและคำศัพท์สำคัญเป็นรายบุคคล เพราะเป็นพื้นฐานสำคัญในการอ่านและการเข้าใจภาษาอังกฤษ และควรฝึกด้วยจำนวนอักษรครั้งละ 3-4 ตัว ฝึกช้า ช้า ทวนอย่างต่อเนื่อง

| I Can | Unit 3 | Unit 4 |
|--------------------|--------------------------|--------------------------|
| 1. Say the words. | <input type="checkbox"/> | <input type="checkbox"/> |
| 2. Make sentences. | <input type="checkbox"/> | <input type="checkbox"/> |
| 3. Ask and answer. | <input type="checkbox"/> | <input type="checkbox"/> |
| 4. Sing the songs. | <input type="checkbox"/> | <input type="checkbox"/> |
| 5. Read the story. | <input type="checkbox"/> | <input type="checkbox"/> |



ครูประเมินคำศัพท์และการใช้ประโยคของนักเรียนด้วยการให้นักเรียนทำแบบฝึกหัด Let's Go Workbook หน้า 37-38

| เฉลยแบบฝึกหัด Let's Go 4 th Edition Workbook 1 | |
|--|---|
| Let's Review Page 19-20 | |
| <p>A. Look and write</p> <p>Students look at the pictures and write The answers to the questions.</p> <p><u>Answers.</u></p> <ol style="list-style-type: none"> 1. They're cell phones. 2. It's a pencil case. 3. They're CDs. | <p>B. Read and write.</p> <p>Students read the answers and write the questions using the sentences in the Box.</p> <p><u>Answers</u></p> <ol style="list-style-type: none"> 1. Who's he 2. What are these 3. What's this 4. Who's she |
| <p>C. Trace and write.</p> <p>Students trace and write sentences Using the words in the box.</p> <p><u>Answers.</u></p> <ol style="list-style-type: none"> 1. He's my grandfather. He' s old. 2. She's my mother . She's pretty. | <p>D. Look and circle.</p> <p>Students look at each picture and circle The correct word.</p> <p><u>Answers</u></p> <ol style="list-style-type: none"> 1. tall 2. handsome 3. sister 4. Baby sister 5. old 6. brother |

บันทึกผลหลังสอน

คำชี้แจง : ครูผู้สอนบันทึกผลการเรียนรู้ตามหัวข้อที่กำหนด เพื่อนำไปใช้ในการปรับปรุงแก้ไขและพัฒนาการจัดกิจกรรมการเรียนรู้เพื่อพัฒนาผู้เรียนต่อไป

| 1. ผลการเรียนรู้ | | |
|---|-----------|---------------|
| | จำนวน(คน) | คิดเป็นร้อยละ |
| 1.1 นักเรียนที่ผ่านตัวชี้วัด | | |
| 1.2 นักเรียนที่ไม่ผ่านตัวชี้วัด | | |
| <p>สาเหตุ(ระบุ)</p> <p>_____</p> <p>_____</p> <p>_____</p> <p>แนวทางการแก้ปัญหา(ระบุ)</p> <p>_____</p> <p>_____</p> <p>_____</p> | | |
| <p>1.3 นักเรียนที่มีความสามารถพิเศษ ได้แก่</p> <p>_____</p> <p>_____</p> <p>_____</p> <p>แนวทางการส่งเสริมและพัฒนา</p> <p>_____</p> <p>_____</p> <p>_____</p> | | |
| <p>1.4 นักเรียนได้รับความรู้ (K)</p> <p>_____</p> <p>_____</p> <p>_____</p> | | |

1.5 นักเรียนเกิดทักษะกระบวนการ (P)

1.6 นักเรียนมีคุณธรรม จริยธรรม ค่านิยม (A)

บันทึกผลหลังสอน

2. ปัญหาอุปสรรค (ถ้ามี)

3. ข้อเสนอแนะ (ถ้ามี)

ความเห็นของผู้บริหารสถานศึกษาหรือผู้ที่ได้รับมอบหมาย

ข้อเสนอแนะ

ลงชื่อ

(.....)

ตำแหน่ง

วันที่

แผนการจัดการเรียนรู้
Let's Go (4th Edition)

แผนการจัดการเรียนรู้ที่ 5

สาระที่ 1 2 3 4

Happy Birthday!

ชั้นประถมศึกษาปีที่ 1

เวลา 4 ชั่วโมง

ขั้นที่ 1 ผลลัพธ์ปลายทางที่ต้องการให้เกิดขึ้นกับนักเรียน

มาตรฐานการเรียนรู้และตัวชี้วัด

สาระที่ 1 ภาษาเพื่อการสื่อสาร

มาตรฐาน ต 1.1 เข้าใจและตีความเรื่องที่ฟังและอ่านจากสื่อประเภทต่าง ๆ และแสดงความคิดเห็นอย่างมี

เหตุผล

ต 1.1 ป.1/1 ปฏิบัติตามคำสั่งง่ายๆที่ฟัง

ต 1.1 ป.1/2 ระบุตัวอักษรและเสียง อ่านออกเสียงคำและสะกดคำง่ายๆถูกต้องตามหลักการอ่าน

ต 1.1 ป.1/3 เลือกภาพตรงตามความหมายของคำและกลุ่มคำที่ฟัง

ต 1.1 ป.1/4 ตอบคำถามจากการฟังเรื่องใกล้ตัว

มาตรฐาน ต 1.2 มีทักษะการสื่อสารทางภาษาในการแลกเปลี่ยนข้อมูล ข่าวสาร แสดงความรู้สึกและความ

คิดเห็นอย่างมีประสิทธิภาพ

ต 1.2 ป.1/1 พูดโต้ตอบด้วยคำสั้นๆ ง่ายๆในการสื่อสารระหว่างบุคคลตามแบบที่ฟัง

ต 1.2 ป.1/2 ใช้คำสั่งง่ายๆตามแบบที่ฟัง

ต 1.2 ป.1/3 บอกความต้องการง่ายๆของตนเองตามแบบที่ฟัง

ต 1.2 ป.1/4 พูดขอและให้ข้อมูลง่ายๆเกี่ยวกับตนเองตามแบบที่ฟัง

มาตรฐาน ต 1.3 นำเสนอข้อมูลข่าวสาร ความคิดรวบยอด และความคิดเห็นในเรื่องต่าง ๆ โดยการพูดและ

เขียน

ต 1.3 ป.1/1 พูดให้ข้อมูลเกี่ยวกับตนเองและเรื่องใกล้ตัว

สาระที่ 2 ภาษาและวัฒนธรรม

มาตรฐาน ต 2.1 เข้าใจความสัมพันธ์ระหว่างภาษากับวัฒนธรรมของเจ้าของภาษา และนำไปใช้ได้อย่าง

เหมาะสมกับกาลเทศะ

ต 2.1 ป.1/1 พูดและทำท่าประกอบตามวัฒนธรรมของเจ้าของภาษา

ต 2.1 ป.1/2 บอกชื่อและคำศัพท์เกี่ยวกับเทศกาลสำคัญของเจ้าของภาษา

ต 2.1 ป.1/3 เข้าร่วมกิจกรรมทางภาษาและวัฒนธรรมที่เหมาะสมกับวัย

| | |
|---|--|
| <p>มาตรฐาน ต 2.2 เข้าใจความเหมือนและความแตกต่างระหว่างภาษาและวัฒนธรรมของเจ้าของภาษากับภาษาและวัฒนธรรมไทยและนำมาใช้อย่างถูกต้องและเหมาะสม</p> <p>ต 2.2 ป.1/1 ระบุตัวอักษรและเสียงตัวอักษรของภาษาอังกฤษและภาษาไทย</p> | |
| <p>สาระที่ 3 ภาษากับความสัมพันธ์กับกลุ่มสาระการเรียนรู้อื่น</p> <p>มาตรฐาน ต 3.1 ใช้ภาษาต่างประเทศในการเชื่อมโยงความรู้กับกลุ่มสาระการเรียนรู้อื่น และเป็นพื้นฐานในการพัฒนา แสวงหาความรู้ และเปิดโลกทัศน์ของตน</p> <p>ต 3.1 ป.1/1 บอกคำศัพท์ที่เกี่ยวข้องกับกลุ่มสาระการเรียนรู้อื่น</p> | |
| <p>สาระที่ 4 ภาษาความสัมพันธ์กับชุมชนและโลก</p> <p>มาตรฐาน 4.1 ใช้ภาษาต่างประเทศในสถานการณ์ต่าง ๆ ทั้งในสถานศึกษา ชุมชน และสังคม</p> <p>ต 4.1 ป.1/1 ฟัง/พูดในสถานการณ์ง่าย ๆ ที่เกิดขึ้นในห้องเรียน</p> <p>มาตรฐาน ต 4.2 ใช้ภาษาต่างประเทศเป็นเครื่องมือพื้นฐานในการศึกษาต่อ การประกอบอาชีพและการแลกเปลี่ยนเรียนรู้กับสังคมโลก</p> <p>ต 4.2 ป.1/1 ใช้ภาษาอังกฤษ เพื่อรวบรวมคำศัพท์ที่เกี่ยวข้องใกล้ตัว</p> | |
| <p>ความเข้าใจที่คงทนของนักเรียน</p> <p>นักเรียนจะ...</p> <ol style="list-style-type: none"> 1. สามารถสนทนาโต้ตอบ ทักทาย การแนะนำสมาชิกในครอบครัวและบุคคลอื่น โดยใช้โครงสร้างประโยคและสำนวนที่ถูกต้อง ตามวัฒนธรรมของเจ้าของภาษาได้ 2. สามารถฟัง พูด อ่าน และเขียนคำศัพท์เกี่ยวกับสมาชิกในครอบครัว การแนะนำ บรรยายลักษณะของบุคคลต่าง ๆ ได้ 3. สามารถระบุ จำแนก บรรยายและสนทนาถาม-ตอบเกี่ยวกับการแนะนำสมาชิกในครอบครัว การบรรยายลักษณะของบุคคลโดยใช้คำคุณศัพท์และใช้รูปย่อของกริยากับสรรพนาม Contraction ได้ 4. สามารถปฏิบัติตามคำสั่งง่ายๆ ที่เกี่ยวข้องกับการเรียนรู้ได้ 5. สามารถระบุและออกเสียงคำศัพท์ที่มีสระเสียงสั้น /e/ ได้ | <p>คำถามสำคัญที่ทำให้เกิดความเข้าใจที่คงทน</p> <ul style="list-style-type: none"> - นักเรียนต้องการสนทนาโต้ตอบทักทาย แนะนำสมาชิกในครอบครัวและบุคคลอื่นที่มีความเหมาะสมตามวัฒนธรรมจะพูดเป็นภาษาอังกฤษได้อย่างไร - นักเรียนต้องการถามคำศัพท์สมาชิกในครอบครัว การแนะนำ บรรยายลักษณะของบุคคลต่าง ๆ จะพูดเป็นภาษาอังกฤษอย่างไร - นักเรียนต้องการสนทนาถาม-ตอบระบุ จำแนก บรรยายและสนทนาถาม-ตอบเกี่ยวกับการแนะนำสมาชิกในครอบครัว การบรรยายลักษณะของบุคคลโดยใช้คำคุณศัพท์และใช้รูปย่อของกริยากับสรรพนาม Contraction ได้อย่างไร - คำสั่งง่ายๆ เกี่ยวข้องกับการเรียนรู้พูดเป็นภาษาอังกฤษอย่างไร - คำที่มีสระเสียงสั้น /e/ อ่านออกเสียงอย่างไร |

| | |
|--|---|
| <p>ความรู้ของนักเรียนที่นำไปสู่ความเข้าใจที่คงทน นักเรียนจะรู้ว่า...</p> <ol style="list-style-type: none"> สนทนาโต้ตอบ กล่าวคำอวยพรเกี่ยวกับวันเกิด และถาม-ตอบคำถามเกี่ยวกับอายุ โดยใช้ โครงสร้างประโยคและสำนวนที่ถูกต้อง ตาม วัฒนธรรมของเจ้าของภาษา Happy birthday,Jenny! How old are you? I'm seven years old. This is for you. Thank you. คำศัพท์เกี่ยวกับวันเกิด อายุ การบรรยาย ลักษณะของสิ่งของต่าง ๆ a yo-yo, a baseball, a kite, a doll, a car, a robot,a bicycle , a jump rope, a puzzle, a bat, big, little, new, old, long , short, round, square, egg ,bed , pet , peg ประโยคที่ใช้ระบุ จำแนก บรรยายและสนทนาถาม-ตอบเกี่ยวกับการบรรยายลักษณะของเล่น สิ่งของต่างๆ โดยใช้คำคุณศัพท์ What is it? I don't know. It' a yo-yo! It's little. It/ a little box. -รูปย่อของกริยากับสรรพนาม Contraction เช่น do not = don't คำสิ่งง่ายๆ ที่เกี่ยวกับการทำกิจกรรมในชีวิตประจำวัน เช่น 1. ride a bicycle | <p>ทักษะ/ความสามารถของนักเรียนที่จะนำไปสู่ความรู้ที่คงทน นักเรียนจะสามารถ...</p> <ol style="list-style-type: none"> โต้ตอบ กล่าวคำอวยพรเกี่ยวกับวันเกิด และถาม-ตอบคำถามเกี่ยวกับอายุ โดยใช้โครงสร้างประโยคและสำนวนที่ถูกต้อง ตามวัฒนธรรมของเจ้าของภาษาได้ ฟัง พูด อ่าน และเขียนบอกความหมายคำศัพท์เกี่ยวกับ สมาชิกในครอบครัว การแนะนำ บรรยายลักษณะของบุคคลต่าง ๆ ได้ สามารถระบุ จำแนก บรรยายและสนทนาถาม-ตอบเกี่ยวกับการบรรยายลักษณะของเล่น สิ่งของต่างๆ โดยใช้คำคุณศัพท์ได้ ใช้รูปย่อของกริยากับสรรพนาม Contraction ได้ ปฏิบัติตามคำสั่งง่ายๆ ที่เกี่ยวข้องกับการทำกิจกรรมในชีวิตประจำวันได้ ระบุและการออกเสียงคำศัพท์ที่มีสระเสียงสั้น /e/ ได้ |
|--|---|

| | |
|--|--|
| 2. jump rope 3. throw a ball 4. catch a ball 5. การออกเสียงคำศัพท์ที่มีสระเสียงสั้น /e/ E / e / egg, bed, pet, peg | |
|--|--|

ขั้นที่ 2 ภาระงานและการประเมินผลการเรียนรู้ซึ่งเป็นหลักฐานที่แสดงว่านักเรียนมีผลการเรียนรู้ตามที่กำหนดไว้อย่างแท้จริง

1. ภาระงานที่นักเรียนต้องปฏิบัติ

- 1.1 ศึกษา ระบุ สนทนาโต้ตอบ ทักทาย กล่าวคำอวยพรเกี่ยวกับวันเกิด และถาม-ตอบคำถามเกี่ยวกับอายุ โดยใช้โครงสร้างประโยคและสำนวนที่กำหนดให้ตามวัฒนธรรมของเจ้าของภาษา
กิจกรรม Conversation
- ปฏิบัติกิจกรรมประกอบการเรียนรู้ การฟังและฝึกพูดคำศัพท์จากแถบบันทึกเสียง
 - ปฏิบัติกิจกรรมประกอบการเรียนรู้ การฟังและฝึกพูดประโยคจากแถบบันทึกเสียง
 - ปฏิบัติกิจกรรมบทบาทสมมติ
- 1.2 ศึกษาคำศัพท์และความหมายเกี่ยวกับวันเกิด อายุ การบรรยายลักษณะของสิ่งของต่าง ๆ
กิจกรรม Vocabulary
- ปฏิบัติกิจกรรมประกอบการเรียนรู้ การฟังและฝึกพูดคำศัพท์จากแถบบันทึกเสียง
 - ปฏิบัติกิจกรรมฟังและแสดงท่าทางประกอบ ชี้คำศัพท์ แสดงบัตรภาพ บัตรคำตามที่ได้ยิน
- 1.3 ศึกษาประโยคที่ใช้ระบุ จำแนก บรรยายและสนทนาถาม-ตอบเกี่ยวกับเกี่ยวกับการบรรยายลักษณะของเล่น สิ่งของต่างๆ โดยใช้คำคุณศัพท์และใช้รูปย่อของกริยากับสรรพนาม
กิจกรรม Target
- ปฏิบัติกิจกรรมประกอบการเรียนรู้ การฟังและฝึกพูดประโยคจากแถบบันทึกเสียง
 - ปฏิบัติกิจกรรมประกอบการเรียนรู้ตามที่กำหนด กิจกรรมฟังและพูดบทเข้าจังหวะ จากแถบบันทึกเสียง
 - ปฏิบัติกิจกรรมประกอบการเรียนรู้ตามที่กำหนด กิจกรรมจับคู่สนทนาเกี่ยวกับลักษณะบุคคล
- 1.4 ศึกษาเพิ่มเติมเกี่ยวกับประโยคคำถาม Yes/No question เกี่ยวกับการบรรยายลักษณะของเล่นและสิ่งของต่างๆ
กิจกรรม Target
- ปฏิบัติกิจกรรมประกอบการเรียนรู้ การฟังและฝึกพูดประโยคจากแถบบันทึกเสียง
 - ปฏิบัติกิจกรรมประกอบการเรียนรู้ตามที่กำหนด กิจกรรมฟังจากแถบบันทึกเสียงและระบุคำศัพท์
 - ปฏิบัติกิจกรรมประกอบการเรียนรู้ตามที่กำหนด กิจกรรมการเรียนรู้ประโยคและการสร้างประโยค
 - ปฏิบัติกิจกรรมประกอบการเรียนรู้ตามที่กำหนด กิจกรรมเกมสร้างสรรค์และพูดประโยคเกี่ยวกับ

| | |
|---|---|
| <p>การบรรยายลักษณะของเล่นและสิ่งของต่างๆ</p> <ul style="list-style-type: none"> - ปฏิบัติกิจกรรมประกอบการเรียนรู้ ปฏิบัติตามคำสั่งที่เกี่ยวข้องกับการทำกิจกรรมต่างๆ ในชีวิตประจำวัน <p>1.5 ศึกษาและปฏิบัติกิจกรรมประกอบการเรียนรู้ตามที่กำหนด</p> <p><u>กิจกรรม Song Activity จากแถบบันทึกเสียง</u></p> <ul style="list-style-type: none"> - ปฏิบัติกิจกรรมประกอบการเรียนรู้ กิจกรรมร้องเพลง ซ้ำคำศัพท์และแสดงท่าทางประกอบ <p>1.6 ศึกษาการอ่านออกเสียงคำศัพท์ ที่สระเสียงสั้น /e/ จากภาพและคำศัพท์ที่กำหนด</p> <p><u>กิจกรรม Sounds and words จากแถบบันทึกเสียง</u></p> <ul style="list-style-type: none"> - ปฏิบัติกิจกรรมประกอบการเรียนรู้ ฟังเรื่องแล้วระบุคำศัพท์ - ปฏิบัติกิจกรรมประกอบการเรียนรู้ พูดบทเข้าจังหวะ | |
| <p>2. วิธีการและเครื่องมือประเมินผลการเรียนรู้</p> | |
| <p>2.1 วิธีการประเมินผลการเรียนรู้</p> <ol style="list-style-type: none"> 1) การทดสอบก่อนเรียนและหลังเรียน 2) การทดสอบทักษะด้านการฟัง พูด อ่าน และเขียน 3) การประเมินผลงาน/กิจกรรมเป็นรายบุคคลหรือเป็นกลุ่ม 4) การวัดและประเมินผลด้านคุณธรรม จริยธรรม และค่านิยม 5) การวัดและประเมินผลด้านความรู้โดยใช้แบบทดสอบ 6) การประเมินผลตนเองของนักเรียน | <p>2.2 เครื่องมือประเมินผลการเรียนรู้</p> <ol style="list-style-type: none"> 1) แบบทดสอบก่อนเรียนและหลังเรียน 2) แบบประเมินผลทักษะด้านการฟัง พูด อ่าน และเขียน 3) แบบประเมินผลงาน/กิจกรรมเป็นรายบุคคลหรือเป็นกลุ่ม 4) แบบประเมินพฤติกรรมของนักเรียน 5) แบบทดสอบประจำหน่วย 6) แบบประเมินผลตนเองของนักเรียน |
| <p>3. สิ่งที่มีมุ่งประเมิน</p> <p>3.1 ความเข้าใจ 6 ด้าน ได้แก่ การอธิบาย การชี้แจง การแปลความและตีความ การประยุกต์ใช้ ดัดแปลง และนำไปใช้ การมีมุมมองที่หลากหลาย การให้ความสำคัญในความรู้สึกของผู้อื่น และการรู้จักตนเอง</p> <p>3.2 สมรรถนะสำคัญ ได้แก่ ความสามารถในการสื่อสาร การคิด การแก้ปัญหา การใช้ทักษะชีวิต และ การใช้เทคโนโลยี</p> <p>3.3 คุณลักษณะอันพึงประสงค์ ได้แก่ รักชาติ ศาสน์ กษัตริย์ ซื่อสัตย์สุจริต มีวินัย ใฝ่ความรู้ อยู่อย่างพอเพียง มุ่งมั่นในการทำงาน รักความเป็นไทย มีจิตสาธารณะ</p> | |
| <p>ขั้นที่ 3 แผนการจัดการเรียนรู้</p> | |
| <p>แผนการจัดการเรียนรู้ที่ 5 Happy Birthday!</p> | <p>เวลาประมาณ 4 ชั่วโมง</p> |

- Skills:** Listening Speaking Reading Writing
- Functions:**
1. Learning more greeting.
 2. Learning how to introduce others more formally.
 3. Identifying and talking about family members.
 4. Asking and answering Yes/No questions about people description.
 5. Identifying and read the words with the vowel sound: short /a/.
 6. Learning how to combine consonants and vowels.
 7. Learning commands related to the learning activities.
- Language:**
- Target 1 Learning how to give birthday greetings and how to ask and say someone's age.
- Example: - Happy birthday,Jenny!
- Q: How old are you?
- A: I'm seven years old.
- This is for you.
 - Thank you.
- Target 2 Asking the names of unidentified objects
- Example: Q: What's this?
- A: I don't know.
- It's a yo-yo!
- Target 3 Describing items by size and shape.
- Example: - It's little.
- It's a little box.
- Target 4 Learning commands related to the daily activities.
- Example: - ride a bicycle.
- Jump rope.
 - Throw a ball.
 - Catch a ball.
- Sounds and words:** Vowel sound short /e/.

Grammar:

- Present Simple Tense
- Yes/No questions
- Imperative
- Adjective

Vocabulary Key: a yo-yo, a baseball, a kite, a doll, a car, a robot, a bicycle, a jump rope, a puzzle, a bat, big, little, new, old, long, short, round, square, egg, bed, pet, peg

Sounds and words: /e/ egg, bed, pet, peg

How to combine consonants and vowels.

/c/, /a/, /t/, cat

/c/, /a/, /p/, cap

/b/, /a/, /g/, bag

Culture: วัฒนธรรมการอวยพรวันเกิดและการมอบของขวัญมีความเป็นสากล และปฏิบัติกันทั่วโลก ตามวัฒนธรรมของแต่ละชาติ

สื่อการเรียนรู้

- หนังสือเรียน Let's Go 1 (4th Edition) หน้า 40-47
- หนังสือเรียน Let's Go 1 (4th Edition) Workbook หน้า 38-45
- Picture Cards หมายเลข 103-128
- CD 2 Track 02-17
- สำเนา Worksheet Unit 5 (หน้า 118-119, 140-141 ใน Teacher's Book)
- กล่องของขวัญ
- ซอล์ก /ปากกาเขียนกระดาน
- กระดาษเปล่า
- สีไม้

หน่วยย่อยที่ 1: Let's Talk



ขั้นตอนการจัดกิจกรรม



กิจกรรมก่อนการฟังและพูด

1. ครูทบทวนเรื่องการนับจำนวนโดยใช้วิธีฝึกแบบ Repetition Drill หรือการฝึกซ้ำ โดยครูเขียนจำนวน 1-10 บนกระดานทั้งในรูปแบบของตัวเลขและคำศัพท์ และชี้ไปที่ตัวเลขแต่ละตัวตามลำดับ ออกเสียงให้นักเรียนพูดตาม แล้วจากนั้นชี้ไปที่ตัวเลขโดยวิธีสุ่มพูดคำศัพท์และให้นักเรียนพูดตาม และอาสาสมัครนักเรียนออกมาชี้และนำออกเสียง

2. นำเสนอคำศัพท์เกี่ยวกับหัวข้อเรื่อง Birthday โดยครูแสดงท่าทางการเป่าเค้กวันเกิดให้นักเรียนพยายามทายและวาดรูปเค้กบนกระดานรวมทั้งมีเทียนทั้งหมดจำนวน 7 แท่งอยู่บนเค้ก ให้นักเรียนนับจำนวนเทียนหลังจากนักเรียนนับเสร็จยื่นกล่องของขวัญให้กับนักเรียน และกล่าวคำอวยพร วันเกิด Happy Birthday. (Jenny) This is for you. และให้นักเรียนตอบรับด้วยประโยคขอบคุณ Thank You. เมื่อนักเรียนสามารถปฏิบัติได้ ครูเขียนหัวข้อ Happy Birthday! บนกระดาน

3. อาสาสมัครนักเรียนเพื่อนำเสนอบทสนทนา

Happy Birthday, Jenny. How old are you?

I'm seven years old. This is for you. Thank you.

โดยให้นักเรียนอ่านออกเสียง ตามครูเพื่อฝึกการออกเสียงประโยค นักเรียนแบ่งกลุ่มออกเป็น 2 กลุ่มให้แต่ละกลุ่มรับบทบาทเป็นตัวละครแต่ละตัวให้นักเรียนฝึกกับครูและสลับบทบาทระหว่างกันต่อเนื่องจากทั้งนักเรียนสามารถพูดและตอบรับได้อย่างคล่องแคล่ว



กิจกรรมระหว่างการฟังและฝึกพูด

กิจกรรมย่อยที่ 1 A: Listen and say.

4. นักเรียนเปิดหนังสือเรียนหน้า 40 หัวข้อ A Listen and say. ดูรูปภาพแล้วระบุตัวละคร ที่อยู่ในหนังสือ ครูเปิดไฟล์เสียง CD 2 Track ที่ 02 นักเรียนฟังบทสนทนาและเปิดไฟล์เสียงอีกครั้งหนึ่ง พร้อมทั้งนักเรียนชี้ไปที่ตัวละครที่เป็นผู้พูดประโยคหลังจากนั้นเปิดไฟล์เสียงเป็นครั้งที่ 3 ให้นักเรียนชี้ไปที่ ประโยคและออกเสียงตามครูให้ความรู้เพิ่มเติมในเรื่องคำอวยพรวันเกิด การถาม-ตอบเกี่ยวกับอายุและการมอบของขวัญ

โดยครูควรสอดแทรกข้อควรปฏิบัติตามวัฒนธรรมสากล และมารยาทในเรื่องการถามอายุ การตอบกล่าวขอบคุณเมื่อมีผู้มอบสิ่งของให้

CD2 Track 02

Happy birthday, Jenny!

How old are you?

I'm seven years old.

This is for you.

Thank you.

5. นักเรียนฟังจุดเน้นทางภาษาโดยให้นักเรียนฟังไฟล์เสียง CD2 Track 03 หลังจากนั้นให้นักเรียน ออกเสียงตามบทสนทนา ในการฝึกประโยคคำถาม-ตอบครูสามารถใช้เทคนิคนับนิ้วมือ โดยแต่ละนิ้วแทนที่คำ และมือซ้ายใช้กับประโยคคำถาม How old are you? มือขวาใช้กับประโยคคำตอบ I'm seven years old. ครูเน้นให้นักเรียนได้พูดประโยคด้วยน้ำเสียง จังหวะท่วงทำนอง และความเร็ว ที่เป็นธรรมชาติตามการพูดในชีวิตประจำวัน

CD 2 Track 03

How old are you?

I'm seven years old.

6. นักเรียนฝึกบทสนทนา โดยครูแบ่งนักเรียนในชั้นออกเป็นสองกลุ่ม สลับกันถามและตอบโดยใช้โครงสร้างที่ได้ฟัง และฝึกสนทนาเป็นคู่ให้คล่องแคล่ว

กิจกรรมย่อยที่ 2 B: Listen and sing.

7. ครูเปิดไฟล์เสียง CD 2 Track 04 The Happy Birthday Song ให้นักเรียนเปิดหนังสือเรียนหน้า 41 อ่านเนื้อเพลงในกิจกรรม B Listen and sing ในหนังสือเรียนหน้าที่ 41 ในคำที่นักเรียนไม่สามารถอ่านได้ หรือออกเสียงไม่ถูกต้องครูช่วยแก้ไข เน้นคำสำคัญ และเสียงที่เป็นปัญหา เช่น /th/ ในคำศัพท์ birthday, three และคำศัพท์เกี่ยวกับตัวเลข ครูควรเพิ่มขึ้นขั้นตอนการฝึกเพื่อสร้างความมั่นใจ ว่านักเรียนสามารถ ออกเสียง th ได้อย่างถูกต้องโดยแสดงตัวอย่างของการออกเสียง th โดยใช้ฟันบน และฟัน ล่างกัดลงเบาๆที่ลิ้นแล้ว ออกเสียง เน้นย้ำให้นักเรียนฝึกจนกระทั่งนักเรียนทุกคนสามารถออกเสียงได้ถูกต้อง

8. นักเรียนฟังไฟล์เสียง CD 2 Track 04 The Happy Birthday Song รอบที่ 2 นักเรียนชี้เนื้อเพลงตามและออกเสียงคลอไปกับบทเพลง

CD2 Track 04

The Happy Birthday song

It's my birthday today.

It's your birthday today.

It's my birthday today.

Happy birthday, Jenny!

One, two, three, four, five, six, seven

Years old!

Now I'm seven years old.

Now you're seven years old.

Now I'm seven years old.

Happy birthday, Jenny!

9. ครูเปิดเพลงรอบที่ 3 พร้อมให้นักเรียนฝึกร้องตามที่ละท่อนและปรบมือเข้าจังหวะและแสดงท่าทางประกอบโดยฝึกครั้งละประโยคจากด้านหลังและเพิ่มคำ และวลี จนกระทั่งสมบูรณ์ ในวลี หรือประโยคที่ยาวครูควรร้องนำในท่อนแรกหรือร้องคลอไปกับนักเรียน แล้วให้นักเรียนร้องเพลงด้วยตนเอง 1 รอบ ครูเน้นย้ำการออกเสียง /th/ ในคำต่างๆ ให้ชัดเจน

10. ครูแบ่งนักเรียนเป็น 2 กลุ่ม แต่ละกลุ่มผลัดกันร้องเพลงคนละท่อน พร้อมทำท่าทางประกอบ เช่น แสดงท่าทางที่แตกต่างกันของการร้องประโยค It's my birthday today. นักเรียนยกนิ้วโป้งสองมือชี้เข้าหาตัว It's your birthday today. อาจใช้ท่าผายมือไปทางเพื่อน แสดงท่าทางยื่นกล่องของขวัญ Happy Birthday, Jenny! และชูนิ้วมือตามจำนวนตัวเลข เป็นต้น

11. นักเรียนร้องเพลงพร้อมทั้งทำท่าทางประกอบพร้อมกันอีกครั้ง ครูเสริมแรงให้นักเรียนแสดงออกตามบทเพลงอย่างสร้างสรรค์

กิจกรรมย่อยที่ 3 C: Say and act. Ask your friend.

12. อาสาสมัครนักเรียน 2 คนมาเป็นต้นแบบของการสนทนา ตามโครงสร้าง How old are you? I'm (seven) years old. โดยให้นักเรียนได้ฝึกสนทนาตามที่ครูออกเสียงและฝึกการออกเสียงให้แก่นักเรียน ให้นักเรียนที่เป็นอาสาสมัครได้แสดงบทบาทสมมติและครู่ร่วม เป็นส่วนหนึ่งของการแสดงบทบาทสมมติ หลังจากนั้นสลับบทบาทกันไปมาเพื่อเป็นต้นแบบให้กับนักเรียนที่เหลือโดยใช้โครงสร้างประโยคที่กำหนด นักเรียนเปิดหนังสือเรียนหน้า 41 และเติมบทสนทนาให้สมบูรณ์โดยใช้ข้อมูลอายุของเพื่อนและอ่านออกเสียงพร้อมกัน 2 รอบ

13. นักเรียนทำกิจกรรมถาม-ตอบกับเพื่อนร่วมชั้น โดยครูกำหนดเวลาให้นักเรียนได้สนทนากับเพื่อนร่วมชั้นอย่างน้อย 5 คน จนกระทั่งครูสังเกตเห็นว่านักเรียนสามารถพูดประโยคได้คล่องแคล่ว ระหว่างทำกิจกรรมครูคอยสังเกตและบันทึกโดยใช้แบบประเมินการพูด

14. นักเรียนทำแบบฝึกหัดจาก Workbook หน้า 39 Read and write ฝึกอ่านด้วยตนเองและเติมคำศัพท์ลงในช่องว่าง Write and draw เขียนประโยคบอกอายุของตนเองและวาดภาพพระบายสีเค้กวันเกิดที่มีเขียนตามอายุของนักเรียน

กิจกรรมหลังการฟัง/กิจกรรมการนำไปใช้



15. นักเรียนอ่านประโยคทั้งหมดจากแบบฝึกหัดพร้อมกัน และร่วมกันเฉลยแบบฝึกหัด A

16. นักเรียนทั้งชั้นสนทนากับครูตามโครงสร้างที่เรียนมาอีกครั้ง

วัฒนธรรมต่างชาติที่ครูสามารถสอดแทรกในการสอน



วัฒนธรรมการอวยพรวันเกิดและการมอบของขวัญมีความเป็นสากล และปฏิบัติกันทั่วโลกตามวัฒนธรรมของแต่ละชาติ นักเรียนควรรู้ศึกษาถึงวัฒนธรรมของแต่ละประเทศและแสดงออกด้วยความเคารพ

ข้อควรพิจารณา



1. หากนักเรียนในห้องมีจำนวนมาก ในการทำกิจกรรมข้อ 13 ครูต้องควบคุมชั้นเรียนให้ปฏิบัติตามกติกาอย่างเคร่งครัด เพื่อป้องกันนักเรียนที่ไม่มีความมั่นใจและไม่พูดภาษาอังกฤษในการทำกิจกรรม ให้ครูหยุดกิจกรรมและกระตุ้นให้นักเรียนปฏิบัติตามกติกา

2. ครูผู้สอนต้องคอยดูว่านักเรียนคนใดที่ยังไม่สามารถพูดได้ หรือไม่กล้าพูด ครูจะต้องช่วยเหลือให้กำลังใจและเสริมแรงนักเรียนให้สามารถออกเสียงได้

กิจกรรมหลังเรียน



นักเรียนวาดภาพวันเกิดในจินตนาการและเขียนชื่อพร้อมทั้งอายุ และฝึกพูดตามโครงสร้างให้ถูกต้อง

หน่วยย่อยที่ 2: Let's Learn



ขั้นตอนการจัดกิจกรรม

กิจกรรมก่อนการเรียนรู้

1. นักเรียนร้องเพลง “The Happy Birthday Song” จากไฟล์เสียง Track 04 และทำท่าทางประกอบและร้องด้วยตนเองในรอบที่สอง

2. ครูนำเสนอคำศัพท์ใหม่เกี่ยวกับของเล่นโดยแสดงบัตรคำ 103-112 ครั้งละ 1 ใบด้วยเทคนิค Bit by bit คือการเปิดบัตรคำให้เห็นทีละนิดให้นักเรียนคาดเดา และอ่านออกเสียงให้นักเรียนออกเสียงตาม ครูเน้นการออกเสียงที่มีปัญหา ได้แก่ เสียง /th/ เพิ่มความเร็วในการแสดงบัตรขึ้นเรื่อย ๆ จนกระทั่งนักเรียนสามารถพูดได้อย่างเป็นธรรมชาติ และเพิ่มการพูดประโยคคำถาม โดยครูแสดงบัตรคำและแสดงตัวอย่างการถาม-ตอบคำถาม ดังนี้

แสดงบัตรคำที่ 103 แล้วถาม What's this? It's a อนุญาตให้นักเรียนตอบเป็นภาษาไทยแล้วครูพูดคำศัพท์ภาษาอังกฤษ (yo-yo-). เมื่อออกเสียงแล้วครูติดบัตรคำบนกระดานปฏิบัติเช่นเดิมจนครบทุกคำ

บัตรคำที่ 104 a baseball

บัตรคำที่ 105 a kite

บัตรคำที่ 106 a doll

บัตรคำที่ 107 a car

บัตรคำที่ 108 a robot

บัตรคำที่ 109 a bicycle

บัตรคำที่ 110 a jump rope

บัตรคำที่ 111 a puzzle

บัตรคำที่ 112 a bat

กิจกรรมระหว่างการทำและฝึกพูด

กิจกรรมย่อยที่ 1 A: Learn the words.

4. นักเรียนเปิดหนังสือเรียน หน้า 42 ครูเปิดไฟล์เสียง CD2 Track 05 และให้นักเรียนออกเสียงคำศัพท์และชี้ตามเนื้อหาในหนังสือเรียน

CD2 Track 05

- | | | | |
|-----------------|---------------|--------------|-----------|
| 4. a yo – yo | 2. a baseball | 3. a kite | 4. a doll |
| 7. a car | 6. a robot | 7. a bicycle | |
| 10. a jump rope | 9. a puzzle | 10. a bat | |

5. นักเรียนอ่านคำศัพท์ด้วยตนเองอีกครั้ง

กิจกรรมย่อยที่ 2 B: Ask and Answer.

6. นักเรียนศึกษาหนังสือเรียนหน้า 42 หัวข้อ B Ask and answer. ครูให้นักเรียนดูรูปภาพและพยายามจดจำตัวละครจากบทเรียน หลังจากนั้นฝึกฟังบทสนทนาโดยให้นักเรียนฟังไฟล์เสียง CD2 Track 06 จำนวน 1 รอบ ครูเปิดรอบที่ 2 ให้นักเรียนชี้ที่ตัวละคร และสิ่งของในภาพและออกเสียงตามในรอบที่ 3 ครูสังเกตและคอย ตรวจสอบและช่วยแก้ไข

CD 2 Track 06

- | | |
|---------------|------------------|
| What is it? | 4.What is it? |
| I don't know. | I don't know |
| It's a yo-yo | It's a puzzle! |
| 1.What is it? | 5.What is it? |
| I don't know | I don't know. |
| It's a yo-yo | 6.What is it? |
| 2.What is it? | I don't know. |
| I don't know | It' a jump rope! |
| It's a robot! | |
| 3.What is it? | |
| I don't know. | |
| It's a kite! | |

7. ครูชี้ไปที่บัตรคำบนกระดานอีกครั้งและให้นักเรียนถามคำถาม What's this ? ครูตอบ I don't know. และให้นักเรียนทั้งชั้นช่วยกันตอบปฏิบัติซ้ำ 2-3 รอบ นักเรียนแบ่งเป็นสามกลุ่มครูเปิดไฟล์เสียงอีกครั้ง และให้นักเรียนแบ่งฝ่ายกันออกเสียงประโยคคำถามและคำตอบ ครูใช้บัตร Contraction เพื่อนำเสนอการใช้รูปย่อของ do not ว่ามีความหมายเช่นเดียวกันและการใช้รูปย่อของ don't มีความหมายเช่นเดียวกัน

8. ครูเปิดไฟล์เสียง CD2 Track 07 นักเรียนฟังปรบมือเข้าจังหวะและท่องบทเข้าจังหวะตามเสียงกลอง ครูย้ำเรื่องออกเสียงพยัญชนะต้นและพยัญชนะท้ายคำให้ชัดเจนเพราะภาษาอังกฤษนั้นทุกตัวอักษรต้องออกเสียง

CD 2 Track 07

See the script for Track 06.

9. นักเรียนเปลี่ยนกันถามและตอบคำถามโดยเป็นกิจกรรมกลุ่มและกิจกรรมคู่

กิจกรรมย่อยที่ 3 C: Guess . What is it?.

10. นักเรียนเปิดหนังสือเรียนหน้าที่ 43 นักเรียนดูรูปภาพและพยายามคาดเดาว่าวัตถุที่อยู่ในห้องกระดาษคืออะไร นักเรียนจับคู่ถาม-ตอบเกี่ยวกับวัตถุนั้น ๆ โดยใช้โครงสร้างประโยคดังนี้

S1: What is it?

S2: It's a (bicycle).

S2: What is it?

S1: It's a (kite).

กิจกรรมย่อยที่ 4 D: Listen, point, and chant.

11. นักเรียนเปิดหนังสือเรียนหน้าที่ 43 นักเรียนดูรูปภาพและพยายามระบุคำศัพท์เท่าที่จะสามารถทำได้ ครูเปิดไฟล์เสียง CD2 Track ที่ 08 นักเรียนชี้และออกเสียงตาม

CD 2 Track 08

The Yo-Yo Chant

What is it?

It's a yo-yo

It's a little yellow yo-yo

What is it?

It's a yo-yo

It's a little yellow yo-yo

Is this a yo-yo?

No, no.

Is this a yo-yo?

No, no.

Is this a yo-yo?

Yes, it is.

It's a little yellow yo-yo.

12. ครูอ่านออกเสียงบทเข้าจังหวะทีละบรรทัด ให้นักเรียนออกเสียงตาม และปรบมือประกอบให้เป็นจังหวะ ครูเขียนคำว่า Yellow บนกระดาน

13. ครูเปิดไฟล์เสียงอีกครั้งแล้วให้นักเรียนออกเสียงพูดบทเข้าจังหวะและปรบมือเข้าจังหวะให้คล่องแคล่วฝึกซ้ำจนนักเรียนสามารถพูดบทเข้าจังหวะได้ด้วยตนเอง

14. นักเรียนจับคู่ฝึกบทเข้าจังหวะโดยสามารถเปลี่ยนคำศัพท์ได้ตามที่ตนเองต้องการ ครูเดินสังเกตแก้ไข กระตุ้น เสริมแรงและประเมินผล

กิจกรรมหลังการเรียนรู้



14. นักเรียนเล่นเกม Guessing Game วาดสิ่งของชิ้นเล็กๆ ที่ตรงกับคำศัพท์ในบทเรียนไว้ในถุงหรือในกล่องนักเรียนสลับกันหยิบสิ่งของเรานั้นแล้วก็เดาว่าสิ่งของเรานั้นเป็นอะไรหลังจากที่จะดึงออกมาจากภาชนะ นักเรียนใช้คำถามและคำตอบจากบทอ่านเข้าจังหวะต่อไปปฏิบัติต่อเนื่องจนกระทั่งทุกคนได้ฝึกพูดบทสนทนาอย่างเต็มรูปแบบ

ข้อควรพิจารณา



1. ครูควรเปิดโอกาสให้นักเรียนเป็นรายบุคคลได้ฝึกกับครูเพิ่มเติมโดยสามารถใช้เวลาช่วงระหว่างการจับคู่สนทนา โดยครูเข้าร่วมกิจกรรมจับคู่สนทนากับนักเรียนเป็นรายบุคคลเพื่อสามารถตรวจสอบแก้ไขและประเมินนักเรียนได้อย่างใกล้ชิด
2. ครูต้องพยายามกระตุ้นให้นักเรียนมีส่วนร่วมในทุกกิจกรรมและพยายามฝึกพูดบทสนทนา บทเข้าจังหวะอย่างตั้งใจ

กิจกรรมหลังเรียน



ครูประเมินคำศัพท์และการใช้ประโยชน์ของนักเรียนด้วยการให้ทำแบบฝึกหัดใน Teacher's Book หน้า 118 และ Workbook หน้า 40-41

หน่วยย่อยที่ 3: Let's Learn More



กิจกรรมก่อนการเรียนรู้

1. ทบทวนคำศัพท์และโครงสร้างประโยคจากหน่วยย่อยที่แล้วโดยทำกิจกรรม Chain Drill การฝึกแบบลูกโซ่โดยใช้บัตรคำ Teacher's card หมายเลข 1-16, 26-44 และ 55-62 เพื่อทบทวนคำศัพท์เกี่ยวกับรูปร่าง สี และวัสดุอุปกรณ์ ในห้องเรียนในโรงเรียนนักเรียนถามแล้วตอบคำถาม เพื่อระบุภาพ และสีโดยใช้โครงสร้าง

T: What's that?

S1: It's a (triangle). What color is it?

S2: It's (orange).

กิจกรรมระหว่างการเรียนรู้

กิจกรรมย่อยที่ 1 A: Learn the Words

2. ครูนำเสนอคำศัพท์ใหม่เกี่ยวกับการบรรยายลักษณะของสิ่งของใช้บัตรคำหมายเลข 113-120 แสดงบัตรคำและอ่านออกเสียงให้นักเรียนออกเสียงตาม 2-3 ครั้ง แสดงท่าทางประกอบให้นักเรียนเดาความหมาย

3. หลังจากนั้นชี้ไปที่สิ่งของที่อยู่ในห้องเรียนและใช้คำศัพท์ที่บรรยายรูปร่างลักษณะของสิ่งเหล่านั้น เช่นชี้ไปที่ปากกาเขียนกระดานและพูดคำว่า big และที่สิ่งของที่มีชิ้นเล็กๆเช่นยางลบ พูดว่า little

4. นักเรียนเปิดหนังสือหน้า 44 ดูรูปภาพและคำศัพท์ ครูเปิดไฟล์เสียง CD2 Track 09 นักเรียนออกเสียงตามพร้อมทั้งชี้ที่รูปภาพตรวจสอบการอ่านออกเสียงของนักเรียน

CD 1 Track 09

- | | |
|----------|-----------|
| 1. big | 2. little |
| 3. new | 4. old |
| 5. long | 6. short |
| 7. round | 8. square |

5. ฟังคำศัพท์ซ้ำอย่างรวดเร็วอีกครั้งโดยใช้การแสดงบัตรคำอย่างรวดเร็วให้นักเรียนออกเสียงด้วยตนเอง 2-3 รอบ

กิจกรรมย่อยที่ 2 B: Make sentences

6. นักเรียนดูที่รูปภาพแล้วระบุสีและรูปร่างที่นักเรียนจำได้โดยครูใช้กิจกรรมระดมสมอง หลังจากนั้นครูเปิดไฟล์ เสียง Track 10 และให้นักเรียนฟังพร้อมทั้งชี้ไปที่วัตถุต่างๆ

| | |
|---------------------------------------|-----------------------------------|
| CD 2 Track 10 | |
| 1. It's little. It's a little box. | 2. It's long. It's a long box. |
| 2. It's short. It's a short box. | 3. It's old. It's an old box. |
| 3. It's square. It's a square box. | 4. It's new. It's a new box. |
| 4. It's round. It's a round box. | 5. It's big. It's a big box. |

7. ครูวางบัตรคำที่ 113 - 120 วางบนโต๊ะหลังจากนั้นเปิดบัตรคำใบที่ 1 และพูดว่า big และวาดภาพกล่องขนาดใหญ่บนกระดานและเขียนคำว่า box พร้อมทั้งพูดประโยค It's a big box. ให้นักเรียนออกเสียงตาม หลังจากนั้นให้นักเรียนปฏิบัติกิจกรรมต่อเนื่องอาสาสมัคร นักเรียนมาวาด และบรรยายสิ่งต่างๆ ตามบัตรคำ

8. นักเรียนทำงานเป็นคู่โดยใช้บัตรคำที่บรรยายลักษณะ Student Card 113 - 120 และบัตรคำ Student Card ที่เกี่ยวกับรูปร่าง หมายเลขที่ 37 - 43 ให้นักเรียนสลับกันว่ารูปร่างและฝึกตามโครงสร้างประโยค

9. ครูเปิดไฟล์เสียง Track ที่ 11 ให้นักเรียนฟังและปรบมือ พูดบทเข้าจังหวะไปพร้อมกับ จังหวะของกลอง

| |
|--|
| CD 2 Track 11 See the script for Track 10. |
|--|

10. นักเรียนจับคู่ฝึกถามตอบเกี่ยวกับสิ่งต่างๆที่อยู่ในหนังสือเรียน

กิจกรรมย่อยที่ 3 C: Listen, point, and chant. .

11. นักเรียนเปิดหนังสือเรียนหน้า 45 ชี้ตามคำศัพท์ที่ได้ยิน โดยครูเปิดไฟล์เสียง Track 12

CD 2 Track 12

Is it a Big Box?

Is it a little box?

Yes, it is.

It's big.

It's big.

Is it a square box?

Yes, it is.

It's square.

It's square.

Is it a little box?

No, it isn't

Is it a round box?

No, it isn't

Is it a big box?

Yes, it is.

It's a big square box.

12. ครูเปิดไฟล์เสียง อีกครั้งให้นักเรียนฟัง ปรบมือเข้าจังหวะและหลังจากนั้นให้นักเรียนออกเสียงบทเข้าจังหวะและปรบมือเข้าจังหวะให้คล่องแคล่ว

13. นักเรียนแบ่งกลุ่มสองกลุ่มเป็นผู้ถามและตอบ หลังจากนั้นสลับบทบาทกัน

กิจกรรมย่อยที่ 4 D: Listen and do.

14. ครูนำเสนอประโยคโดยการสาธิตพร้อมแสดงท่าทางประกอบอุปกรณ์เพื่อช่วยให้นักเรียนได้เข้าใจความหมายของคำกริยามากขึ้นหลังจากนั้นให้นักเรียนได้ออกเสียงตามทีละประโยคและทำท่าทางประกอบ 2-3 รอบ

15. ครูเปิดไฟล์เสียง CD2 Track 13 และให้นักเรียนชี้ตามหนังสือหน้าที่ 45 ตามรูปภาพ ออกเสียงตามจนคล่องแคล่ว และครูเปิดไฟล์เสียงอีกครั้งให้นักเรียนออกเสียงตาม

CD 2 Track 13

1. ride a bicycle

2. jump rope

3. throw a ball

4. catch a ball

16. ครูแสดงบัตรคำหมายเลข 121-124 ให้นักเรียนออกเสียงและทำท่าทางประกอบและจากนั้นให้นักเรียน พุดพร้อมทั้งทำท่าทางประกอบและแบ่งนักเรียนออกเป็น 2 กลุ่ม กลุ่มที่ 1 ให้นักเรียนพูด ประโยคและกลุ่มที่ 2 ให้แสดงท่าทางประกอบหลังจากนั้นให้สลับบทบาทการจนกระทั่งครบทุกวลี

กิจกรรมหลังการเรียนรู้



17. นักเรียนแบ่งกลุ่มๆ ละ 4-6 คน เล่นเกม Show and Tell โดยนักเรียนเลือกสิ่งของต่างๆ จากโต๊ะของตนเองหรือห้องเรียน และนำมาอธิบายสิ่งของต่างๆโดยใช้คำศัพท์และประโยคที่เรียนไปแล้ว

18. นักเรียนทำกิจกรรมจาก Teacher's Book หน้า 119 Find the word โดยวงกลมรอบตัวอักษรที่ประกอบเป็นคำศัพท์ เมื่อนักเรียนทำเสร็จร่วมกันเฉลยคำตอบ

วัฒนธรรมต่างชาติที่ครูสามารถสอดแทรกในการสอน



วัฒนธรรมการอวยพรวันเกิดและการมอบของขวัญมีความเป็นสากล และปฏิบัติกันทั่วโลกตามวัฒนธรรมของแต่ละชาติ

ข้อควรพิจารณา



ในกิจกรรมที่เน้นการฝึกออกเสียง ครูควรส่งเสริมให้ทุกคนมีส่วนร่วมและครูคอยช่วยเหลือ

กิจกรรมหลังเรียน



ครูประเมินคำศัพท์และการใช้ประโยคของนักเรียนด้วยการให้ทำแบบฝึกหัดใน Workbook หน้าที่ 42-43

หน่วยย่อยที่ 4: Let's Read



กิจกรรมก่อนการอ่าน

1. นักเรียนทบทวนเสียงพยัญชนะ / b/ , /p/, /k/, /g/, /d/, /t/ และเสียงสระ /a/ พร้อมๆ กันโดย การอ่านออกเสียงจากบัตรคำ เลขที่ 21-25, 49-54, 75-80, 99-102 และระบุว่าเสียงพยัญชนะ หรือสระตัวใด
2. เขียนตัวอักษร Ee บนกระดานหลังจากนั้นพูดชื่อของตัวอักษรและหลังและออกเสียงของตัวอักษร สระเสียงสั้น Short a vowel Sound ออกเสียงสระอีกครั้งและให้นักเรียนออกเสียงตาม
3. เขียนตัวอักษร Ee กระดานและนำเสนอบัตรคำ egg, bed, pet, pet ครูพูดคำศัพท์พร้อมทั้งเน้น ใน ส่วนที่เป็นเสียงสระออกเสียงแต่ละเสียงอักษรให้นักเรียนอ่านออกเสียงตามซ้ำๆ และชี้ไปที่ตัวอักษรรวมทั้ง ออกเสียงตัวอักษรนั้นๆ ให้นักเรียนมาระบุว่า เสียง /e/ อยู่ในตำแหน่งใดของคำ

กิจกรรมระหว่างการอ่าน

กิจกรรมย่อยที่ 1 A: Listen, point, and say.

4. นักเรียนเปิดหนังสือเรียนหน้าที่ 46 ให้นักเรียนชี้ไปที่ตัวอักษรตัว Ee ที่อยู่ในหนังสือ หลังจากนั้น ครูเปิดไฟล์เสียง CD2 Track 14 นักเรียนชี้ไปที่ตัวอักษรแต่ละตัวและคำที่นักเรียนได้ยินหลังจากนั้นเปิดไฟล์ เสียงอีกครั้งหนึ่งและให้นักเรียนได้ฟังและออกเสียงพยัญชนะและคำศัพท์

CD 2 Track 14

E
/e/
egg
bed
pet
Peg

5. ครูแสดงบัตรคำโดยเป็นบัตรคำศัพท์ 125-128 ละพูดคำเน้นการออกเสียงสระโดยให้นักเรียนตั้งใจ ฟังการออกเสียงสระเสียงสั้นในแต่ละคำและครูนำเสนอบัตรคำอีกครั้งหนึ่งและให้นักเรียนได้พูดออกเสียงคำ เหล่านั้นและร่วมกันระบุตำแหน่งของเสียง /e/ ในคำศัพท์นั้นๆ ว่า เป็นพยัญชนะต้นคำ เป็นสระหรือตัวสะกด

6. นักเรียนร่วมกันหาคำศัพท์ที่มีเสียง สระเสียงสั้น /e/ ที่มีอยู่ในห้องเรียน ครูเขียนไว้บนกระดาน แล้วร่วมกันอ่านซ้ำ 2-3 ครั้ง

กิจกรรมย่อยที่ 2 B: Put the sounds together.

7. ครูเปิดไฟล์เสียง Track 15 นักเรียนฟังแล้วแสดงท่าทางการวาดเส้นบนอากาศตามรูปร่างของตัวอักษร แต่ละตัว ในคำศัพท์นั้นๆ ให้นักเรียนได้ลองปฏิบัติตามและเมื่อนักเรียนได้ฟังเสียงที่เชื่อมกันหรือ Blended Sound จากคำศัพท์และนักเรียนท่องบทพูด เข้าจังหวะและแสดงท่าทางรวมทั้งห้องอีกครั้ง

CD 2 Track 15

/b/,/e/,d/,bed

/p/,/e/,/t/,pet

/p/,/e/,/g/,peg

8. นักเรียนท่องบทพูด เข้าจังหวะและแสดงท่าทางรวมทั้งห้องอีกครั้ง

กิจกรรมย่อยที่ 3 C: Listen and point, and chant.

9. ให้นักเรียนชี้ไปที่ตัวอักษร Ee ในหนังสือเรียนอีกครั้งหนึ่ง ครูเปิดไฟล์เสียง Track 16 นักเรียนชี้ไปที่ตัวอักษรและทำตามที่ได้ยินครูเปิดไฟล์เสียงอีกครั้งและนักเรียนเคาะโต๊ะเมื่อนักเรียนได้ยินคำว่า egg และเมื่อนักเรียนได้ยินคำว่า bed ให้นักเรียนตีไปที่โต๊ะ

CD 2 Track 16

The E Phonics Chant

/e/ /e/ bed

/e/ /e/egg

/e/ /e/ pet

/e/ /e/ peg

bed, egg, pet, bed

A pet and an egg on the bed!

10. ครูเปิดไฟล์เสียงอีกครั้งหนึ่งและให้นักเรียนพูดบทเข้าจังหวะนักเรียนพูดซ้ำบทเข้าจังหวะ 2-3 ครั้งหลังจากนั้นแบ่งเป็นกลุ่มและฝึกเป็นคู่ต่อไป

กิจกรรมย่อยที่ 3 D: Listen and read along.

11. นักเรียนดูรูปภาพจากในหนังสือเรียนหน้าที่ 47 At Home. ก่อนการฟังเนื้อเรื่องให้นักเรียน ดูที่รูปภาพ และพยายามระบุคำที่นักเรียนรู้จักหลังจากนั้นอ่านออกเสียงชื่อเรื่องและชี้ไปที่คำที่นักเรียนอ่านและระบุคำศัพท์ที่เรียนมาแล้ว อ่านออกเสียงชื่อเรื่อง

12. ครูเปิดไฟล์เสียง CD1 Track 17 ให้นักเรียนได้ฟังเรื่องพร้อมทั้งออกเสียงคลอไปตามไฟล์เสียงที่เปิดและให้นักเรียนได้ชี้คำที่ตนเองได้ยินและอ่านออกเสียงไปพร้อมกับไฟล์เสียงโดยพยายามฝึกการออกเสียงเน้นหนัก การขึ้นเสียงสูงต่ำ และจังหวะในการที่จะอ่านให้มีสำเนียงแล้วก็จังหวะที่ใกล้เคียงกับไฟล์เสียง

CD 1 Track 17

At Home

1. Put your coat on a peg.
2. This is my pet.
It's a cat.
3. Is this an egg?
Yes, it is.
4. I like eggs!

13. นักเรียนจับคู่กันอ่านโดยให้แต่ละคนได้สลับกันออกมาอ่านประโยคที่อยู่ในเรื่องและหลังจากนั้นให้ทำกิจกรรมกลุ่มและกิจกรรมคู่โดยการให้นักเรียนได้ฟังเนื้อเรื่องแล้วก็อ่านตามอีกครั้งหนึ่ง

14. นักเรียนจับคู่กับเพื่อนและนำเรื่องจากที่อ่านมาแสดงโดยให้นักเรียนได้แสดงบทบาทสมมติโดยใช้สิ่งของที่อยู่ในเนื้อเรื่องหรือใช้การวาดภาพเองก็ได้โดยครูคัดเลือกคู่ที่แสดงได้ดีออกมาแสดงบทบาทให้แก่ นักเรียนทั้งชั้น

กิจกรรมเสริม



15. นักเรียนจับคู่กันอ่านโดยให้แต่ละคนได้สลับกันออกมาอ่านประโยคที่อยู่ในเรื่องและหลังจากนั้นให้ทำกิจกรรมกลุ่มและกิจกรรมคู่โดยการให้นักเรียนได้ฟังเนื้อเรื่องแล้วก็อ่านตามอีกครั้งหนึ่ง

16. นักเรียนจับคู่กับเพื่อนและนำเรื่องจากที่อ่านมาแสดงโดยให้นักเรียนได้แสดงบทบาทสมมติโดยใช้สิ่งของที่อยู่ในเนื้อเรื่องหรือใช้การวาดภาพเองก็ได้โดยครูคัดเลือกคู่ที่แสดงได้ดีออกมาแสดงบทบาทให้แก่ นักเรียนทั้งชั้น

กิจกรรมหลังการเรียนรู้



17. นักเรียนทำกิจกรรม Cube Game โดยเตรียมลูกบาศก์และเขียน แต่ละด้านด้านของลูกบาศก์ด้วยตัวอักษร ลูกที่ 1 c และ p ลูกที่ 2 a และ e ลูกที่ 3 b และ cg และ t ให้นักเรียน โยนลูกบาศก์ โดยพยายามสร้างคำที่เกิดขึ้นจากการโยนลูกบาศก์แต่ละรูป

18. ทำแบบทดสอบหน่วยที่ 5 จากหนังสือคู่มือครู Teacher's Book หน้า 140-141

วัฒนธรรมต่างชาติที่ครูสามารถสอดแทรกในการสอน



การไปพักผ่อนในสวนสาธารณะเป็นกิจกรรมที่ได้รับความนิยมในต่างประเทศ ดังนั้นนักเรียนควรได้รับความรู้และข้อควรปฏิบัติถึงมารยาทและสิ่งที่ควรทำหรือไม่ควรทำและการเคารพสิทธิของบุคคลอื่น

ข้อควรพิจารณา



1. หากนักเรียนในห้องมีจำนวนมาก ในการทำกิจกรรม ครูต้องควบคุมชั้นเรียนให้ปฏิบัติตามกติกาอย่างเคร่งครัด เพื่อป้องกันนักเรียนที่ไม่มีความมั่นใจและไม่พูดภาษาอังกฤษในการทำกิจกรรม ให้ครูหยุดกิจกรรมและกระตุ้นให้นักเรียนปฏิบัติตามกติกา

2. ครูผู้สอนต้องคอยดูว่านักเรียนคนใดที่ยังไม่สามารถพูดได้ หรือไม่กล้าพูด ครูจะต้องช่วยเหลือให้กำลังใจและเสริมแรงนักเรียนให้สามารถออกเสียงได้

กิจกรรมหลังเรียน



1. ครูประเมินคำศัพท์และการใช้ประโยคของนักเรียนด้วยการให้ทำแบบฝึกหัดใน Workbook หน้า 44-45

2. นักเรียนทำหนังสือนิทานจากหนังสือแบบฝึกหัด ระบายสีให้สวยงาม

Let's Talk Page 39

A. Read and write

Students complete the conversations
With the words in the box.

Answers

1. Happy birthday, Jenny! How old are you?
I'm seven years old.
2. This is for you.
Thank you!

B. Write and draw.

Students write the sentences and draw
Candles on the cakes. Note: The number Of
candles on the second cake will vary
According to the age of the student.

Let's Learn Pages 40-41

A. Read and match.

Students read the words and match
Them to the pictures.

Answers.

1. line drawn to the baseball
2. line drawn to the robot
3. line drawn to the baseball bat
4. line drawn to the toy car
5. line drawn to the jigsaw puzzle

B. Look and circle.

Students look at the picture and circle
The correct word.

Answers

1. Bat
2. Doll
3. Puzzle
4. Jump rope

C. Write and check.

Students write the questions then check
The box next to the correct answer

Answers

1. What is it? / It's a puzzle.
2. What is it? / It's a bicycle.
3. What is it? / I don't know.
4. What is it? / It's a jump rope

D. Write.

Students write questions and answers
Based on guessing the wrapped items.

Answers

1. What is it? / It's a lite.
2. What is it? / It's a robot.
3. What is it? / It's a car.
4. What is it? / It's a doll.

Let's Learn More, Pages 42-43

A. Trace and circle.

Students trace the words and circle the Correct pictures.

Answers

1. circle around the big star
2. circle around the little heart
3. circle around the long ruler
4. circle around the short pencil
5. circle around the baseball
6. circle around the square gift

B. Circle and write.

Students look at the picture, circle the Correct adjective, and write the adjective in the sentence.

Answers

1. long / It's a long jump rope.
2. little / It's a little bicycle.
3. round / It's a round CD.
4. old / It's an old Kite.

C. Read and check.

Students read the question, look at the picture, and check the box next to the Correct word.

Answers

1. Yes, it is.
2. No, it isn't. It's a new video game.
3. Yes. It is.

D. Trace and match.

Students trace the phrases and match Them to the pictures.

Answers

1. line drawn to girl jumping rope
2. line drawn to girl catching ball
3. line drawn to boy riding bicycle
4. line drawn to boy throwing ball

Let's Read Pages 44-46

A. Write.

Students write the vowel sound in the Words.

Answers

egg, eg , epet, ebed

B. Match.

Students match the words to the pictures.

Answers.

1. line drawn to the small dog.
2. line drawn to the coat rack of pegs
3. line drawn to the bed
4. line drawn to the egg

เฉลยแบบฝึกหัด Let's Go 4th Edition Workbook 1

At Home reading pages

Students cut out the reading page along
The dotted line and fold it into a four-Page
book. Then they read the story and Color
the pictures.

บันทึกผลหลังสอน

คำชี้แจง : ครูผู้สอนบันทึกผลการเรียนรู้ตามหัวข้อที่กำหนด เพื่อนำไปใช้ในการปรับปรุงแก้ไขและพัฒนาการจัดกิจกรรมการเรียนรู้เพื่อพัฒนาผู้เรียนต่อไป

| 1. ผลการเรียนรู้ | | |
|---|-----------|---------------|
| | จำนวน(คน) | คิดเป็นร้อยละ |
| 1.1 นักเรียนที่ผ่านตัวชี้วัด | | |
| 1.2 นักเรียนที่ไม่ผ่านตัวชี้วัด | | |
| สาเหตุ(ระบุ) | | |
| _____ | | |
| _____ | | |
| _____ | | |
| แนวทางการแก้ปัญหา(ระบุ) | | |
| _____ | | |
| _____ | | |
| _____ | | |
| 1.3 นักเรียนที่มีความสามารถพิเศษ ได้แก่ | | |
| _____ | | |
| _____ | | |
| _____ | | |
| แนวทางการส่งเสริมและพัฒนา | | |
| _____ | | |
| _____ | | |
| _____ | | |
| 1.4 นักเรียนได้รับความรู้ (K) | | |
| _____ | | |
| _____ | | |
| _____ | | |

1.5 นักเรียนเกิดทักษะกระบวนการ (P)

1.6 นักเรียนมีคุณธรรม จริยธรรม ค่านิยม (A)

บันทึกผลหลังสอน

2. ปัญหาอุปสรรค (ถ้ามี)

3. ข้อเสนอแนะ (ถ้ามี)

ความเห็นของผู้บริหารสถานศึกษาหรือผู้ที่ได้รับมอบหมาย

ข้อเสนอแนะ

ลงชื่อ

(.....)

ตำแหน่ง

วันที่

แผนการจัดการเรียนรู้
Let's Go (4th Edition)

แผนการจัดการเรียนรู้ที่ 6

สาระที่ 1 2 3 4

Outdoors

ชั้นประถมศึกษาปีที่ 1

เวลา 4 ชั่วโมง

ขั้นที่ 1 ผลลัพธ์ปลายทางที่ต้องการให้เกิดขึ้นกับนักเรียน

สาระที่ 1 ภาษาเพื่อการสื่อสาร

มาตรฐาน ต 1.1 เข้าใจและตีความเรื่องที่ฟังและอ่านจากสื่อประเภทต่าง ๆ และแสดงความคิดเห็นอย่างมีเหตุผล

ต 1.1 ป.1/1 ปฏิบัติตามคำสั่งง่ายๆที่ฟัง

ต 1.1 ป.1/2 ระบุตัวอักษรและเสียง อ่านออกเสียงคำและสะกดคำง่ายๆถูกต้องตามหลักการอ่าน

ต 1.1 ป.1/3 เลือกภาพตรงตามความหมายของคำและกลุ่มคำที่ฟัง

ต 1.1 ป.1/4 ตอบคำถามจากการฟังเรื่องใกล้ตัว

มาตรฐาน ต 1.2 มีทักษะการสื่อสารทางภาษาในการแลกเปลี่ยนข้อมูล ข่าวสาร แสดงความรู้สึกและความคิดเห็นอย่างมีประสิทธิภาพ

ต 1.2 ป.1/1 พูดโต้ตอบด้วยคำสั้นๆ ง่ายๆในการสื่อสารระหว่างบุคคลตามแบบที่ฟัง

ต 1.2 ป.1/2 ใช้คำสั่งง่ายๆตามแบบที่ฟัง

ต 1.2 ป.1/3 บอกความต้องการง่ายๆของตนเองตามแบบที่ฟัง

ต 1.2 ป.1/4 พูดขอและให้ข้อมูลง่ายๆเกี่ยวกับตนเองตามแบบที่ฟัง

มาตรฐาน ต 1.3 นำเสนอข้อมูลข่าวสาร ความคิดรวบยอด และความคิดเห็นในเรื่องต่าง ๆ โดยการพูดและเขียน

ต 1.3 ป.1/1 พูดให้ข้อมูลเกี่ยวกับตนเองและเรื่องใกล้ตัว

สาระที่ 2 ภาษาและวัฒนธรรม

มาตรฐาน ต 2.1 เข้าใจความสัมพันธ์ระหว่างภาษากับวัฒนธรรมของเจ้าของภาษา และนำไปใช้ได้เหมาะสมกับกาลเทศะ

ต 2.1 ป.1/1 พูดและทำท่าประกอบตามวัฒนธรรมของเจ้าของภาษา

ต 2.1 ป.1/2 บอกชื่อและคำศัพท์เกี่ยวกับเทศกาลสำคัญของเจ้าของภาษา

ต 2.1 ป.1/3 เข้าร่วมกิจกรรมทางภาษาและวัฒนธรรมที่เหมาะสมกับวัย

| | |
|--|--|
| <p>มาตรฐาน ต 2.2 เข้าใจความเหมือนและความแตกต่างระหว่างภาษาและวัฒนธรรมของเจ้าของภาษากับภาษาและวัฒนธรรมไทยและนำมาใช้อย่างถูกต้องและเหมาะสม</p> <p>ต 2.2 ป.1/1 ระบุตัวอักษรและเสียงตัวอักษรของภาษาอังกฤษและภาษาไทย</p> | |
| <p>สาระที่ 3 ภาษากับความสัมพันธ์กับกลุ่มสาระการเรียนรู้อื่น</p> <p>มาตรฐาน ต 3.1 ใช้ภาษาต่างประเทศในการเชื่อมโยงความรู้กับกลุ่มสาระการเรียนรู้อื่น และเป็นพื้นฐานในการพัฒนา แสวงหาความรู้ และเปิดโลกทัศน์ของตน</p> <p>ต 3.1 ป.1/1 บอกคำศัพท์ที่เกี่ยวข้องกับกลุ่มสาระการเรียนรู้อื่น</p> | |
| <p>สาระที่ 4 ภาษาความสัมพันธ์กับชุมชนและโลก</p> <p>มาตรฐาน 4.1 ใช้ภาษาต่างประเทศในสถานการณ์ต่าง ๆ ทั้งในสถานศึกษา ชุมชน และสังคม</p> <p>ต 4.1 ป.1/1 ฟัง/พูดในสถานการณ์ง่าย ๆ ที่เกิดขึ้นในห้องเรียน</p> <p>มาตรฐาน ต 4.2 ใช้ภาษาต่างประเทศเป็นเครื่องมือพื้นฐานในการศึกษาต่อ การประกอบอาชีพและการแลกเปลี่ยนเรียนรู้กับสังคมโลก</p> <p>ต 4.2 ป.1/1 ใช้ภาษาอังกฤษ เพื่อรวบรวมคำศัพท์ที่เกี่ยวข้องใกล้ตัว</p> | |
| <p>ความเข้าใจที่คงทนของนักเรียน</p> <p>นักเรียนจะ...</p> <ol style="list-style-type: none"> 1. สามารถฟัง พูด อ่าน และเขียนคำศัพท์เกี่ยวกับสภาพอากาศ, สิ่งของในธรรมชาติ, คำบุพบท และวลีที่บอกการกระทำกิจกรรมกลางแจ้ง ต่างๆ ได้ 2. สามารถสนทนา ถาม-ตอบเพื่อขอและให้ข้อมูลเกี่ยวกับสภาพอากาศ ปริมาณของสิ่งต่างๆ ในธรรมชาติ ตำแหน่งของสิ่งของต่างๆ กิจกรรมกลางแจ้ง โดยใช้โครงสร้างประโยคที่กำหนดให้ และใช้รูปย่อของกริยากับสรรพนาม Contraction ได้ 3. สามารถปฏิบัติตามคำสั่งง่ายๆ ที่เกี่ยวข้องกับ การทำกิจกรรมในชีวิตประจำวันได้ 4. สามารถออกเสียงคำศัพท์ที่มีสระเสียงสั้น /i/ได้ | <p>คำถามสำคัญที่ทำให้เกิดความเข้าใจที่คงทน</p> <ul style="list-style-type: none"> - นักเรียนต้องการถามคำศัพท์เกี่ยวกับสภาพอากาศ สิ่งของ ในธรรมชาติม ตำแหน่ง, จำนวนของสิ่งต่างๆ และกิจกรรมกลางแจ้ง จะพูดเป็นภาษาอังกฤษอย่างไร - นักเรียนต้องการสนทนาถาม-ตอบเพื่อขอและให้ข้อมูลเกี่ยวกับสภาพอากาศ ปริมาณของสิ่งต่างๆ ในธรรมชาติ ตำแหน่งของสิ่งของต่างๆ กิจกรรมกลางแจ้ง เป็นภาษาอังกฤษอย่างไร - รูปย่อของกริยากับสรรพนาม Contraction ใช้อย่างไร - คำสั่งง่ายๆ เกี่ยวข้องกับที่เกี่ยวข้องกับการทำกิจกรรมในชีวิตประจำวันพูดเป็นภาษาอังกฤษอย่างไร - คำศัพท์ที่มีสระเสียงสั้น /i/ อ่านออกเสียงอย่างไร |

| | |
|---|--|
| <p>ความรู้ของนักเรียนที่นำไปสู่ความเข้าใจที่คงทน นักเรียนจะรู้ว่า...</p> <ol style="list-style-type: none"> คำศัพท์เกี่ยวกับสภาพอากาศ, สิ่งของในธรรมชาติ, คำบุพบท และวลีที่บอกการกระทำ กิจกรรมกลางแจ้งต่างๆ sunny, rainy, windy, cloudy, snowy, a flower, a tree, a cloud, a puddle, flowers, trees, clouds, puddles, in, on, under, by, Igloo , bib, big, pit บทสนทนาถาม-ตอบเพื่อขอและให้ข้อมูลเกี่ยวกับสภาพอากาศ ปริมาณของสิ่งต่างๆ ในธรรมชาติ ตำแหน่งของสิ่งของต่างๆ กิจกรรมกลางแจ้ง <ul style="list-style-type: none"> -How's the weather? -How many flowers are there? -There's one flower. -How many trees are there? -There are four trees. -Where's the bat? -It' s on the table. -Where are the balls? -They're under the table. -รูปย่อของกริยากับสรรพนาม Contraction เช่น <ul style="list-style-type: none"> How is= How's Where is = Where's There is= There's คำสั่งง่ายๆ ที่เกี่ยวข้องกับการทำกิจกรรมในชีวิตประจำวัน <ul style="list-style-type: none"> Put the baseball on the table Put the bat by the baseball Put the baseball in the bag. Put the bag under the tree. การออกเสียงคำศัพท์ที่มีสระเสียงสั้น /i/ เช่น igloo, bib, big, pit, dig, | <p>ทักษะ/ความสามารถของนักเรียนที่จะนำไปสู่ความรู้ที่คงทน นักเรียนจะสามารถ...</p> <ol style="list-style-type: none"> รู้ เข้าใจ และบอกคำศัพท์เกี่ยวกับสภาพอากาศ, สิ่งของในธรรมชาติ, คำบุพบท และวลีที่บอกการกระทำกิจกรรมกลางแจ้งต่างๆ ได้ สามารถสนทนาถาม-ตอบเพื่อขอและให้ข้อมูลเกี่ยวกับสภาพอากาศ ปริมาณของสิ่งต่างๆ ในธรรมชาติ ตำแหน่งของสิ่งของต่างๆ กิจกรรมกลางแจ้ง โดยใช้โครงสร้างประโยคที่กำหนดให้ได้ ใช้รูปย่อของกริยากับสรรพนาม Contraction ได้ สามารถปฏิบัติตามคำสั่งง่ายๆ ที่เกี่ยวข้องกับการทำกิจกรรมในชีวิตประจำวันได้ สามารถออกเสียงคำศัพท์ที่มีสระเสียงสั้นได้ถูกต้อง |
|---|--|

ขั้นที่ 2 ภาระงานและการประเมินผลการเรียนรู้ซึ่งเป็นหลักฐานที่แสดงว่านักเรียนมีผลการเรียนรู้ตามที่กำหนดไว้อย่างแท้จริง

1. ภาระงานที่นักเรียนต้องปฏิบัติ

1.1 ศึกษาบทสนทนา การสอบถามและบอกข้อมูลเกี่ยวกับการสนทนาที่ทักทายแนะนำตัว การถาม-ตอบเพื่อขอ และให้ข้อมูลส่วนตัวโดยใช้รูปย่อของกริยากับสรรพนาม Contraction
กิจกรรม Conversation

- ปฏิบัติกิจกรรมประกอบการเรียนรู้ การฟังและฝึกพูดคำศัพท์จากแถบบันทึกเสียง
- ปฏิบัติกิจกรรมประกอบการเรียนรู้ การฟังและฝึกพูดประโยคจากแถบบันทึกเสียง
- ปฏิบัติกิจกรรมบทบาทสมมติ

1.2 ศึกษาคำศัพท์และความหมายเกี่ยวกับ เครื่องมือ สิ่งของ อุปกรณ์การเรียน และวลีที่บอกการกระทำกิจกรรมต่าง ๆ

กิจกรรม Vocabulary

- ปฏิบัติกิจกรรมประกอบการเรียนรู้ การฟังและฝึกพูดคำศัพท์จากแถบบันทึกเสียง
- ปฏิบัติกิจกรรมฟังและแสดงท่าทางประกอบ ชี้คำศัพท์ แสดงบัตรภาพ บัตรคำตามที่ได้ยิน

1.3 ศึกษาประโยคถามและตอบเกี่ยวกับเครื่องมือ สิ่งของ อุปกรณ์การเรียน และบอกการกระทำกิจกรรมต่าง ๆ ที่โรงเรียน

กิจกรรม Target

- ปฏิบัติกิจกรรมประกอบการเรียนรู้ การฟังและฝึกพูดประโยคจากแถบบันทึกเสียง
- ปฏิบัติกิจกรรมประกอบการเรียนรู้ตามที่กำหนด กิจกรรมฟังและพูดบทเข้าจังหวะ จากแถบบันทึกเสียง
- ปฏิบัติกิจกรรมประกอบการเรียนรู้ตามที่กำหนด กิจกรรมจับคู่สนทนาเกี่ยวกับเครื่องมือ สิ่งของ อุปกรณ์การเรียนในห้องเรียน

1.4 ศึกษาเพิ่มเติมเกี่ยวกับเครื่องมือ สิ่งของ อุปกรณ์การเรียน และการทำกิจกรรมต่าง ๆ ตามคำสั่งในห้องเรียน

กิจกรรม Target

- ปฏิบัติกิจกรรมประกอบการเรียนรู้ การฟังและฝึกพูดประโยคจากแถบบันทึกเสียง
- ปฏิบัติกิจกรรมประกอบการเรียนรู้ตามที่กำหนด กิจกรรม ฟังจากแถบบันทึกเสียงและระบุคำศัพท์
- ปฏิบัติกิจกรรมประกอบการเรียนรู้ตามที่กำหนด กิจกรรมสร้างสรรค์และพูดประโยคเกี่ยวกับสิ่งของในห้องเรียน
- ปฏิบัติกิจกรรมประกอบการเรียนรู้ ทำกิจกรรมต่าง ๆ ตามคำสั่งในห้องเรียน

| | |
|---|---|
| <p>1.5 ศึกษาและปฏิบัติกิจกรรมประกอบการเรียนรู้ตามที่ กิจกรรม <u>Song Activity</u> จากแถบบันทึกเสียง</p> <ul style="list-style-type: none"> - ปฏิบัติกิจกรรมประกอบการเรียนรู้ กิจกรรมเรียงลำดับอักษร <p>1.6 ศึกษาการอ่านออกเสียงคำศัพท์ ที่มีเสียงพยัญชนะต้น Bb/Pp และคำศัพท์ที่มีสระเสียงสั้น จาก ภาพและคำศัพท์ที่กำหนด</p> <p>กิจกรรม <u>Sounds and words</u> จากแถบบันทึกเสียง</p> <ul style="list-style-type: none"> - ปฏิบัติกิจกรรมประกอบการเรียนรู้ฟังเรื่องแล้วระบุคำศัพท์ - ปฏิบัติกิจกรรมประกอบการเรียนรู้พูดบทเข้าจังหวะ | |
| <p>2. วิธีการและเครื่องมือประเมินผลการเรียนรู้</p> | |
| <p>2.1 วิธีการประเมินผลการเรียนรู้</p> <ol style="list-style-type: none"> 1) การทดสอบก่อนเรียนและหลังเรียน 2) การทดสอบทักษะด้านการฟัง พูด อ่าน และเขียน 3) การประเมินผลงาน/กิจกรรมเป็นรายบุคคลหรือเป็นกลุ่ม 4) การวัดและประเมินผลด้านคุณธรรม จริยธรรม และค่านิยม 5) การวัดและประเมินผลด้านความรู้โดยใช้แบบทดสอบ 6) การประเมินผลตนเองของนักเรียน | <p>2.2 เครื่องมือประเมินผลการเรียนรู้</p> <ol style="list-style-type: none"> 1) แบบทดสอบก่อนเรียนและหลังเรียน 2) แบบประเมินผลทักษะด้านการฟัง พูด อ่าน และเขียน 3) แบบประเมินผลงาน/กิจกรรมเป็นรายบุคคลหรือเป็นกลุ่ม 4) แบบประเมินพฤติกรรมของนักเรียน 5) แบบทดสอบประจำหน่วย 6) แบบประเมินผลตนเองของนักเรียน |
| <p>3. สิ่งที่มีมุ่งประเมิน</p> | |
| <p>3.1 ความเข้าใจ 6 ด้าน ได้แก่ การอธิบาย การชี้แจง การแปลความและตีความ การประยุกต์ใช้ ดัดแปลง และนำไปใช้ การมีมุมมองที่หลากหลาย การให้ความสำคัญในความรู้สึกรู้สึกของผู้อื่น และการรู้จักตนเอง</p> <p>3.2 สมรรถนะสำคัญ ได้แก่ ความสามารถในการสื่อสาร การคิด การแก้ปัญหา การใช้ทักษะชีวิต และการใช้เทคโนโลยี</p> <p>3.3 คุณลักษณะอันพึงประสงค์ ได้แก่ รักชาติ ศาสน์ กษัตริย์ ซื่อสัตย์สุจริต มีวินัย ใฝ่ความรู้ อยู่อย่างพอเพียง มุ่งมั่นในการทำงาน รักความเป็นไทย มีจิตสาธารณะ</p> | |
| <p>ชั้นที่ 3 แผนการจัดการเรียนรู้</p> | |
| <p>แผนการจัดการเรียนรู้ที่ 6 Outdoors เวลา 4 ชั่วโมง</p> | |

- Skills:** Listening Speaking Reading Writing
- Functions:**
1. Asking and answering questions about the weather
 2. Identifying things in nature by number
 3. Asking questions about quantity.
 4. Asking and answering questions about the location of objects
 5. Learning commands related to outdoor activities.
- Language:**
- Target 1 Asking and answering questions about the weather
Example: Q: How's the weather?
A: It's sunny.
- Target 2 Identifying things in nature by number and asking question about quantity.
Example: Q: How many flowers are there?
A: There's one flower.
Q: How many trees are there?
A: There are four trees.
- Target 3 Asking and answering questions about the location of objects
Example: Q: Where's the bat?
A: It's on the table.
Q: Where are the balls?
A: They're under the table.
- Target 4 Learning commands related to outdoor activities.
Example: - Put the baseball on the table
- Putt the bat by the baseball
- Put the baseball in the bag.
- Put the bag under the tree.
- Additional:**
- Let's count. Let's count the _____.
 - Let's make an igloo.
- Sounds and words:** /b/ , /p/
/b/ bird, ball, boy /p/ peach, pencil, pink

หน่วยย่อยที่ 1: Let's Talk



1. ครูทักทายนักเรียนเป็นรายบุคคลเมื่อนักเรียนเข้าห้องเรียน กล่าวคำทักทาย T: Hi!. (Jenny) How are you? สวัสดีค่ะ/ครับ ส่งเสริมให้นักเรียนกล่าวตอบ S: Hi! I'm fine. How are you? T: I'm fine. Thank you.

2. เมื่อนักเรียนพร้อม ให้ตัวแทนนักเรียน 2 คนออกไปดูข้างนอกห้องเรียนว่าสภาพอากาศเป็นอย่างไร แล้วกลับมารายงาน

T: Please go out and check the weather for me. นักเรียนช่วยออกไปสังเกตสภาพอากาศวันนี้ที่ข้างนอกห้องเรียน แล้วมารายงานให้เพื่อนฟัง

T: How's the weather? สภาพอากาศเป็นอย่างไร
เมื่อตัวแทนนักเรียนกลับรายงานเป็นภาษาไทย ครูพูดและเขียนเป็นภาษาอังกฤษ เช่น

S: แดดจ้า

T: It's sunny. Repeat after me. It's sunny. ให้นักเรียนออกเสียงตาม 3 รอบ และวาดหรือติดภาพพระอาทิตย์ส่องแสง

S: ฝนตก

T: It's rainy. Repeat after me. It's rainy. ให้นักเรียนออกเสียงตาม 3 รอบ และวาดหรือติดภาพก้อนเมฆมีฝนตก (ลมแรง windy, เมฆมาก cloudy)

3. ครูวาดหรือติดภาพหิมะตก แล้วให้นักเรียนถามคำถามตามครู 3 รอบ

T: How's the weather?

S: How's the weather?

T: It's snowy. ครูเขียนประโยคใต้รูปภาพ ให้นักเรียนออกเสียงตาม 3 รอบ

S: It's snowy.

4. ครูชี้ที่ประโยคและภาพบนกระดานตามลำดับให้นักเรียนพูดประโยคคำถามและคำตอบ 2-3 รอบ สลับไปมา ครูเพิ่มการแสดงท่าทางประกอบแสดงสภาพอากาศแต่ละชนิดให้นักเรียนทำตามพร้อมพูดประโยค



กิจกรรมย่อยที่ 1 A: Listen and say.

5. นักเรียนเปิดหนังสือเรียนหน้าที 48 หัวข้อ A Listen and Say ดูที่รูปภาพและพูดคุยเกี่ยวกับสภาพอากาศที่นักเรียนเห็นหลังจากนั้นครูนำอ่านออกเสียงคำศัพท์ใหม่ในบทเรียน 2-3 ครั้งร่วมกันแสดงท่าทางประกอบสภาพอากาศแต่ละชนิดครูกระตุ้นให้นักเรียนทุกคนพูดและแสดงท่าทางประกอบ เช่น windy นักเรียนยกมือขึ้นแล้วโบกไปมา rainy นักเรียนยกมือแล้วรูปลงเหมือนลักษณะของฝนที่ตกลงมา sunny นักเรียนวาดมือเป็นรูปพระอาทิตย์แล้วทำท่าพัดลดความร้อน snowy ทำท่าหนาวกอดอก และใช้นิ้วโป้งกับนิ้วชี้ติดเป็นลักษณะของเกล็ดหิมะที่ลอยฟุ้งกระจายไปมาเป็นต้น

6. หลังจากนั้นฝึกฟังบทสนทนา โดยครูเปิดไฟล์เสียง CD2 Track 18 จำนวน 1 รอบ

CD 2 Track 18

How's the weather?

It's Sunny.

1. How's the weather?

It's sunny.

2. How's the weather?

It's rainy.

3. How's the weather?

It's windy.

4. How's the weather?

It's cloudy.

5. How's the weather?

It's snowy.

7. นักเรียนฟังไฟล์เสียงรอบที่ 2 และชี้ตามคำที่ได้ยิน ครูสังเกตนักเรียนว่าสามารถชี้ตามเสียงที่ได้ฟังถูกต้องหรือไม่

8. นักเรียนฟังไฟล์เสียงรอบที่ 3 และฝึกออกเสียงพร้อมทั้งชี้ตามที่ได้ยิน หลังจากนั้นให้นักเรียนทดลองอ่านออกเสียงบทสนทนาด้วยตนเอง ครูสังเกตนักเรียนที่อ่านออกเสียงคำใดไม่ถูกต้อง ให้ครูบอกวิธีการออกเสียงที่ถูกต้องร่วมกันทั้งชั้นเรียน

9. นักเรียนฟังเสียงไฟล์ CD 2 Track 19 และออกเสียงตามโดยครูเน้นให้นักเรียนได้พูดประโยคด้วยน้ำเสียง จังหวะท่วงทำนอง และความเร็ว ตามการพูดในชีวิตประจำวัน

CD2 Track 19

How's the weather?

It's sunny.

How is, how's

10. ครูแสดงวิธีการอ่านออกเสียงด้วยย่อ How is= How's, It is= It's โดยให้นักเรียนอ่านครั้งละคำ เช่น How.....is ครูแสดงบัตร Contraction Card และออกเสียง นักเรียนออกเสียงตาม เมื่ออ่านรูปย่อให้ครูเลื่อนบัตรเข้าหากันและออกเสียงเร็วขึ้นจนบัตรติดกันออกเสียง How's และอธิบายเน้นย้ำว่า รูปย่อมีความหมายเช่นเดียวกับรูปเต็ม

11. นักเรียนฝึกบทสนทนา โดยครูแบ่งนักเรียนในชั้นออกเป็นห้ากลุ่ม ให้นักเรียนถือบัตรคำเกี่ยวกับสภาพอากาศและให้ทั้งชั้นเรียนถามคำถาม How's the weather? นักเรียนกลุ่มที่ถือสภาพอากาศตอบตามบัตรคำที่ตนเองถืออยู่ สลับกันถามและตอบโดยใช้โครงสร้างที่ได้ฟัง และฝึกสนทนาเป็นคู่ให้คล่องแคล่ว

กิจกรรมย่อยที่ 2 B: Listen, point, and sing.

12. ครูให้นักเรียนอ่านเนื้อเพลงในกิจกรรม B Listen and sing ในหนังสือเรียนหน้าที่ 49 ในคำที่นักเรียนไม่สามารถอ่านได้ หรือออกเสียงไม่ถูกต้องครูช่วยแก้ไข

13. นักเรียนฟังไฟล์เสียง CD 2 Track 20 How's the weather? นักเรียนชี้เนื้อเพลงตามและออกเสียงคลอไปกับบทเพลง

14. ครูเปิดไฟล์เสียงอีกครั้งหนึ่งนักเรียนปรบมือเพื่อสร้างจังหวะในระหว่างที่ครูสอนให้นักเรียนร้องเพลงทีละท่อนนักเรียนร้องตามครูและฝึก การพูดเข้าจังหวะและทำท่าทางประกอบบทเพลงครูเปิดเพลงครั้งหนึ่งและให้นักเรียนร้องไปพร้อมกับบทเพลงและทำท่าทางประกอบ

15. นักเรียนแบ่งกลุ่มเป็นสองกลุ่ม สลับกันร้องเพลงในท่อนที่เป็นประโยคคำถามและคำตอบ

CD2 Track 20

How's the weather?

It's sunny.

How's the weather?

It's sunny.

How's the weather?

It's sunny. It's sunny today.

How's the weather?

It's rainy.

How's the weather?

It's rainy.

How's the weather?

It's rainy. It's rainy today.

How's the weather?

It's windy.

How's the weather?

It's windy.

How's the weather?

It's windy. It's windy today.

How's the weather?

It's cloudy.

How's the weather?

It's cloudy.

How's the weather?

It's cloudy. It's cloudy today.

How's the weather?

It's snowy.

How's the weather?

It's snowy.

How's the weather?

It's snowy. It's snowy today.

กิจกรรมย่อยที่ 3 C: Say and act. Talk about the weather.

16. นักเรียนจับคู่สนทนา เมื่อครูให้สัญญาณให้นักเรียนเปลี่ยนคู่ ปฏิบัติซ้ำ 3-4 รอบ จนกระทั่งครูสังเกตว่านักเรียนสามารถใช้ประโยคในเพลงได้คล่องแคล่วระหว่างทำกิจกรรมครูคอยสังเกตและบันทึกโดยใช้แบบประเมินการพูด

17. นักเรียนทำแบบฝึกหัดจาก Workbook หน้า 47 A Trace and match เขียนตามรอยประและโยงเส้นจับคู่ภาพกับคำศัพท์ และ B Write เขียนตามรอยประและเติมคำ

กิจกรรมหลังการฟัง/กิจกรรมการนำไปใช้

18. นักเรียนอ่านประโยคทั้งหมดจากแบบฝึกหัดพร้อมกัน ครูทบทวนในเรื่องการใช้รูปย่อจากแบบฝึกหัดอีกครั้งหนึ่ง ถามคำถามเพื่อตรวจสอบความเข้าใจของนักเรียน โดยพูดประโยคสองภาษาซ้ำๆ เช่น

T: What is the contraction of “How is”? รูปย่อของ How is คืออะไร

19. นักเรียนทั้งชั้นสนทนากับครูตามโครงสร้างที่เรียนมาอีกครั้ง

วัฒนธรรมต่างชาติที่ครูสามารถสอดแทรกในการสอน

กิจกรรมต่างๆ ในการดำรงชีวิตประจำวัน มีความหลากหลายแตกต่างกันไปตามสภาพภูมิอากาศ ภูมิประเทศ และวัฒนธรรมแต่ละชาติ ดังนั้นเมื่อมีการสื่อสารกับคนจากประเทศต่างๆ นักเรียนควรศึกษาถึงวัฒนธรรมของแต่ละประเทศและแสดงออกด้วยความเคารพ

ข้อควรพิจารณา

1. หากนักเรียนในห้องมีจำนวนมาก ในการทำกิจกรรมข้อ 15 ครูต้องควบคุมชั้นเรียนให้ปฏิบัติตามกติกาอย่างเคร่งครัด เพื่อป้องกันนักเรียนที่ไม่มีความมั่นใจและไม่พูดภาษาอังกฤษในการทำกิจกรรม ให้ครูหยุดกิจกรรมและกระตุ้นให้นักเรียนปฏิบัติตามกติกา

2. ครูผู้สอนต้องคอยดูว่านักเรียนคนใดที่ยังไม่สามารถพูดได้ หรือไม่กล้าพูด ครูจะต้องช่วยเหลือให้กำลังใจและเสริมแรงนักเรียนให้สามารถออกเสียงได้

3. ครูควรเปิดคลิปวิดีโอเกี่ยวกับสภาพอากาศที่มีหิมะตกเนื่องจากเป็นสิ่งที่นักเรียนส่วนใหญ่ไม่มีประสบการณ์ตรง อาจทำให้ไม่เข้าใจว่าสภาพอากาศนั้นเป็นอย่างไร

กิจกรรมหลังเรียน

นักเรียนวาดภาพระบายสีสภาพอากาศที่ตนเองชอบ ลงในกระดาษ A4 และเขียนชื่อสภาพอากาศนั้นเตรียมมาประกอบกิจกรรมในชั่วโมงต่อไป

หน่วยย่อยที่ 2: Let's Learn



ขั้นตอนการจัดกิจกรรม

กิจกรรมก่อนการเรียนรู้

1. ทบทวนความรู้จากหน่วยย่อยที่แล้วโดยนำภาพวาดสภาพอากาศมาใช้ประกอบการทำกิจกรรมสนทนาโดยนักเรียนจับคู่หันหน้าเข้าหากันเมื่อครูให้สัญญาณนักเรียนสนทนาโดยใช้โครงสร้าง How's the weather? It's _____ นักเรียนตอบตามภาพวาดของตน เมื่อสนทนาจบแล้วนักเรียนชอบสภาพอากาศเดียวกันให้เข้ากลุ่มกัน และเมื่อครูให้สัญญาณเริ่ม นักเรียนทั้งคู่ไปสนทนากับนักเรียนคนอื่นๆ ปฏิบัติต่อเนื่องจนกระทั่งครูสังเกตเห็นว่านักเรียนมีความคล่องแคล่ว และนักเรียนทุกคนมีกลุ่มตามสภาพอากาศของตนเอง ครูถามคำถามทบทวนอีกครั้งให้แต่ละกลุ่มตอบพร้อมทำท่าทางประกอบ

2. นักเรียนทบทวนการนับจำนวน และคำนามเอกพจน์และพหูพจน์โดยนักเรียนเล่นเกม Slap ใช้บัตรคำนักเรียน Student's Card หมายเลข 55 ถึง 70 เกี่ยวกับสิ่งของในห้องเรียนและอุปกรณ์อิเล็กทรอนิกส์ติดไว้บนกระดานครูพูดคำในรูปแบบเอกพจน์หรือพหูพจน์ให้นักเรียนตัวแทนของกลุ่มวิ่งไปแตะบัตรคำบนกระดานนักเรียนคนใดจะได้ก่อนและถูกต้องถือว่าได้รับ 1 คะแนน



กิจกรรมระหว่างการเรียนรู้

3. ครูนำเสนอคำศัพท์โดยใช้บัตรคำหมายเลข 134-137 โดยครูแสดงบัตรคำครั้งละ 1 ใบและออกเสียงนำให้นักเรียนออกเสียงตาม 3 ครั้งต่อ 1 บัตรคำแล้วติดบัตรคำอย่างเป็นระเบียบบนกระดานตามลำดับ

บัตรคำที่ 134 a flower

บัตรคำที่ 135 a tree

บัตรคำที่ 136 a cloud

บัตรคำที่ 137 a puddle

4. ครูวาดภาพก้อนเมฆ 2 ก้อนและถามคำถาม How many clouds are there? พร้อมทั้งทำท่าทางการนับจำนวนของเมฆให้นักเรียนตอบตามครู There are two clouds. พูดซ้ำประโยคและให้นักเรียนออกเสียงตาม ครูวาดภาพต้นไม้บนกระดานจำนวน 3 ต้นและถามคำถามซ้ำให้นักเรียนต่อ How many trees are there? There are 3 trees. ครูพูดซ้ำให้นักเรียนสามารถพูดคำว่าต้นไม้และคำว่าเลข 3 ให้แตกต่างกันได้

กิจกรรมย่อยที่ 1 A: Learn the Words

- นักเรียนเปิดหนังสือเรียนหน้าที่ 50 ดูรูปภาพและนับจำนวนสิ่งต่าง ๆ
- ครูเปิดไฟล์เสียง CD 2 Track 21 และให้นักเรียนชี้ตามรูปและคำที่ได้ยินและเปิดรอบที่ 2 ให้นักเรียนฝึกออกเสียงตาม ครูสังเกตและแก้ไขให้มั่นใจว่านักเรียนออกเสียง s ที่รูปพหูพจน์อย่างชัดเจน

CD 2 Track 21

- | | | | |
|-------------|-----------|------------|-------------|
| 1. a flower | 2. a tree | 3. a cloud | 4. a puddle |
| 5. flowers | 6. trees | 7. clouds | 8. puddles |

- ครูทดสอบความรู้ด้านคำศัพท์ด้วยการออกเสียงคำศัพท์ในรูปเอกพจน์ หรือพหูพจน์แล้วให้นักเรียนชี้ภาพพร้อมทั้งออกเสียงคำศัพท์ และพูดประโยคประกอบไปด้วยจำนวนและคำนามพหูพจน์ด้วยเน้นให้นักเรียนออกเสียงท้ายคำให้ถูกต้องพูดซ้ำหลายๆครั้งจนกระทั่งครบทุกคำ
- ครูเขียนประโยคคำถามและคำตอบบนกระดาน ฝึกให้นักเรียนถาม-ตอบ โดยวิธีการ Substitution Drill แทนที่คำศัพท์ลงในประโยค

Q: How many_(คำนามพหูพจน์)_are there?

A: There are_(จำนวน)__(คำนามพหูพจน์)_____.

ให้นักเรียนใช้ข้อมูลจากในหนังสือเรียน ฝึกพูดประโยคจนครบทุกคำศัพท์ เน้นการออกเสียงท้ายพยางค์ให้ชัดเจน

กิจกรรมย่อยที่ 2 B: Ask and Answer

- ครูให้เวลานักเรียนดูภาพในหนังสือเรียน 1 นาที แล้วปิดหนังสือ ครูตั้งคำถามว่านักเรียนเห็นอะไรในภาพบ้าง ให้ช่วยกันบอก T: What do you see in the picture? Ss: ตอบตามความจริง ครูเขียนเขียนคำศัพท์บนกระดานตามที่นักเรียนบอก แล้วเปิดหนังสือเพื่อตรวจสอบคำศัพท์

- ครูเปิดไฟล์เสียง CD 2 Track 22 และให้นักเรียนชี้ตามรูปและคำที่ได้ยินและเปิดรอบที่ 2 ให้นักเรียนฝึกออกเสียงตาม ครูสังเกตและแก้ไข

CD 2 Track 22

How many flowers are there?

There's one flower.

How many trees are there?

There are four trees.

1. How many flowers are there?

There's one flower.

2. How many trees are there?

There's one tree.

3. How many clouds are there?

There's one cloud.

4. How many clouds are there?

There are three clouds.

5. How many trees are there?

There are four trees.

6. How many puddles are there?

There are two puddles.

11. ครูนำเสนอบัตรคำ Teacher's card หมายเลข 134 และถามคำถามนักเรียน How many flowers are there? ให้นักเรียนนับพร้อมกันเสร็จแล้วตอบคำถาม There is one flower. แล้วครูถามคำถามอย่างต่อเนื่องโดยใช้บัตรคำหมายเลข 134 ถึง 141 และครูใช้บัตรคำย่อเพื่อแสดงให้นักเรียนเห็นความหมายที่เหมือนกันของคำว่า there is และ there's อธิบายเพิ่มเติมในการใช้ There is และ There are ที่ใช้กับการบอกจำนวนคำนามเอกพจน์และคำนามพหูพจน์

12. ครูเปิดไฟล์เสียง CD2 Track 23 แล้วให้นักเรียนออกเสียงและปรบมือเข้าจังหวะให้คล้องแคล่วครูย้ำเรื่องการใช้รูปย่อ There's

CD 2 Track 23

See the script for Track 22.

13. นักเรียนจับคู่ฝึกถามตอบโดยใช้ชื่อของจริงในห้องเรียน หรือใช้ข้อมูลจากหนังสือเรียนก็ได้โดยสลับกันเป็นผู้ถามและผู้ตอบ

กิจกรรมย่อยที่ 3 C: Count. Then make sentences.

14. นักเรียนเปิดหนังสือเรียนหน้า 51 ดูที่รูปภาพและพยายามระบุสิ่งต่างๆที่สามารถจำได้ ครูเปิดไฟล์เสียง CD2 Track 24 ให้นักเรียนฟัง 1 รอบ ครูเปิดไฟล์เสียงรอบที่ 2 ครั้งละ 1 ประโยค ให้สัญญาณนักเรียนชี้ที่ภาพ ปฏิบัติต่อเนื่องจนครบทุกประโยค

CD 2 Track 24

There is one puddle.

There are two clouds.

1. There are eight trees.

2. There are two clouds.

3. There is one puddle.

4. There are seven flowers.

5. There are two books.

6. There is one baseball.

7. There are five crayons.

8. There is one baseball bat.

15. ครูวาดภาพอ่างน้ำ 1 อ่างและก้อนเมฆ 4 ก้อนบนกระดานชี้ไปที่อ่างน้ำให้นักเรียนนับไปด้วยกัน พร้อมทั้งพูดประโยค T: There's one puddle. เขียนประโยคบนกระดานและปฏิบัติซ้ำกับรูปก้อนเมฆนับ พร้อมทั้งให้นักเรียนพูดประโยค There are four clouds. ครูเขียนประโยคไว้ที่ใต้รูปภาพ หลังจากนั้นครูให้นักเรียนได้เขียนประโยคตามจำนวนรูปภาพที่นักเรียนมองเห็นตรวจสอบร่วมกันและพูดประโยคเหล่านั้นตามลำดับคู่เน้นย้ำเรื่องการใช้นี้ There is, There are อีกครั้งหนึ่ง

16. นักเรียนจับคู่สนทนาโดยใช้ภาพจากหนังสือหรือสื่อของจริง เล่นเกม Rock, paper, scissors เป่ายิงลูก โดยให้นักเรียนที่เป่ายิงลูกชนะ เป็นผู้ถามคำถาม คนแพ้เป็นผู้นับจำนวนแล้วตอบ โดยครูเดินสังเกต แก้ไข กระตุ้น เสริมแรง และประเมินผล

กิจกรรมหลังการเรียนรู้



นักเรียนทำกิจกรรม Hidden Objects จากคู่มือครูหน้า 120 โดยให้ระบายสีภาพและนับจำนวนสิ่งของที่ซ่อนอยู่ในภาพตาม Key ที่ระบุในใบงาน

ข้อควรพิจารณา



ครูควรเปิดโอกาสให้นักเรียนเป็นรายบุคคลได้ฝึกกับครูเพิ่มเติมโดยสามารถใช้เวลาช่วงระหว่างการจับคู่สนทนา โดยครูเข้าร่วมกิจกรรมจับคู่สนทนากับนักเรียนเป็นรายบุคคลเพื่อสามารถตรวจสอบแก้ไขและประเมินนักเรียนได้อย่างใกล้ชิด

กิจกรรมหลังเรียน



ครูประเมินคำศัพท์และการใช้ประโยคของนักเรียนด้วยการให้ทำแบบฝึกหัดใน Workbook หน้า 50-51

หน่วยย่อยที่ 3: Let's Learn More



กิจกรรมก่อนการเรียนรู้

1. ทบทวนคำศัพท์และโครงสร้างประโยคจากหน่วยย่อยที่แล้วโดย Worksheet จากคู่มือครูหน้า 120 ที่นักเรียนทำเป็นการบ้านนำมาจับคู่สนทนาตามโครงสร้างประโยค How many _____ are there? There is _____ หรือ There's ตอบตามจำนวนที่นักเรียนค้นพบ
2. ครูนำเสนอคำบุพบทโดยใช้บัตรคำหมายเลข 142-145 โดยครูแสดงบัตรคำครั้งละ 1 ใบ และออกเสียงคำศัพท์ ให้นักเรียนออกเสียงตาม
3. ครูนำเสนอโครงสร้างประโยคคำถามเกี่ยวกับตำแหน่งของวัตถุต่างๆ โดยใช้ Worksheet เติมถามคำถามจากภาพ โดยครูชี้ที่ภาพดอกไม้ที่อยู่ในถุงแล้วถามคำถาม

T: Where is the flower?

ดอกไม้นี้อยู่ที่ไหน พยายามให้นักเรียนตอบ แล้วครูทวนคำตอบเป็นภาษาอังกฤษ It's in the bag. ให้นักเรียนพูดซ้ำ ปฏิบัติต่อเนื่องจนครบทุกคำและสลับบทบาทให้นักเรียนเป็นผู้ชี้ถามครูโดยใช้ข้อมูลจากภาพ ครูช่วยเพิ่มเติมแก้ไขในกรณีที่นักเรียนจำคำศัพท์ไม่ได้ (แมลงปีกแข็งที่อยู่บนโต๊ะ, ดอกไม้อยู่บนต้นไม้, ต้นไม้อยู่ใกล้ตะกร้า เป็นต้น)

กิจกรรมระหว่างการเรียนรู้

กิจกรรมย่อยที่ 1 A: Learn the Words

4. นักเรียนเปิดหนังสือหน้า 52 ดูรูปภาพและคำศัพท์ ครูเปิดไฟล์เสียง CD2 Track 25 นักเรียนออกเสียงตามพร้อมทั้งชี้ที่รูปภาพ

CD 2 Track 25

- | | | | |
|-------|-------|----------|-------|
| 1. In | 2. on | 3. under | 4. by |
|-------|-------|----------|-------|

5. ครูใช้ฝ่ามือทั้งสองข้างแสดงท่าทางประกอบการออกเสียงคำบุพบท โดยท่าทางที่ 1 มือซ้ายกำรอบ

มือขวาแสดงคำว่า in ท่าทางที่ 2 ใช้มือซ้ายแบมือขวากำอยู่เหนือมือซ้ายแสดงคำว่า on ท่าทางที่ 3 ใช้มือซ้ายและมือขวากำอยู่ด้านล่างของมือซ้ายแสดงคำว่า under และแสดงคำว่า by โดยใช้มือซ้ายแบมือขวา วางแสดงใกล้มือซ้ายให้นักเรียนทำสลับกันตามคำพูดของครูจนคล่องแคล่ว

กิจกรรมย่อยที่ 2 B: Ask and answer.

6. นักเรียนดูรูปภาพและคำศัพท์จากหนังสือเรียนหน้า 52 ครูเปิดไฟล์เสียง CD2 Track 26 นักเรียนฟังและชี้ไปที่รูปภาพให้นักเรียนสังเกตและจดจำว่าสิ่งของต่างๆ ในภาพตั้งอยู่ในตำแหน่งใด

CD 2 Track 26

Where's the bat?

It's on the table.

Where are the balls?

They're under the table.

1. where's the bat?

It's on the table.

2. Where's the bicycle?

It's by the tree.

3. Where's the kite?

It's in the tree.

4. Where are the balls?

They're under the table.

5. Where are the yo-yos?

They're on the table.

7. ครูถามคำถามให้นักเรียนชี้ในหนังสือและตอบ แบ่งนักเรียนออกเป็น 2 กลุ่มโดยกลุ่มที่ 1 ให้เป็นฝ่ายถามคำถามกลุ่มที่ 2 ตอบตามรูปภาพจนกระทั่งครบทุกคำสลับบทบาทการเป็นผู้ถามต่อครูสังเกตว่านักเรียนสามารถถามตอบได้อย่างคล่องแคล่ว

8. ครูเปิดไฟล์เสียง CD 2 Track 27 ให้นักเรียนฟัง ปรบมือและพูดบทเข้าจังหวะไปพร้อมกับไฟล์เสียงครูใช้บัตรคำย่อเพื่อแสดงความหมายที่เหมือนกันของคำว่า Where is และ Where's

CD 2 Track 27

See the script for Track 26.

9. นักเรียนจับคู่ฝึกสนทนาตามรูปแบบประโยคทั้งคำถามและคำตอบโดยใช้หนังสือเรียนเป็นองค์ประกอบและจากนั้นให้ใช้วัสดุอุปกรณ์ต่างๆ ที่นักเรียนพบในห้องเรียนถามและตอบคำถามตามโครงสร้าง

10. ครูเปิดไฟล์เสียง CD2 Track 27 นักเรียนออกเสียงตามพร้อมทั้งชี้ที่รูปภาพ ครูสังเกตและแก้ไขการออกเสียง /th/ ให้นักเรียนออกเสียงให้ชัดเจนโดยครูแสดงการออกเสียงให้นักเรียนดูและปฏิบัติตาม โดยการแสดงตำแหน่งของลิ้นที่อยู่ระหว่างฟันบนและฟันล่าง

กิจกรรมย่อยที่ 3 C: Listen, point, and sing.

11. นักเรียนเปิดหนังสือเรียนหน้า 53 ดูที่รูปภาพแล้วแข่งกันระบุสิ่งที่นักเรียนรู้ครูนำเสนอคำศัพท์ให้นักเรียนอธิบายสิ่งของต่างๆ ตามตำแหน่งที่อยู่ในรูปภาพโดยให้นักเรียนพูดประโยคง่ายๆว่าสิ่งของใดอยู่ที่ใดครูตั้งคำถามเพื่อทบทวนให้นักเรียนจดจำและตอบคำถาม

12. ครูเปิดไฟล์เสียง CD2 Track 28 ให้นักเรียนออกเสียงในการฟังรอบที่ 2 นักเรียนชี้และปรบมือเข้าจังหวะให้คล้องแคล่ว

CD 2 Track 28

Where Are the Bugs?

Where are the bugs?

They're on the flowers.

Where are the flowers?

They're by the tree.

Where's the tree?

It's in the puddle.

Where's the puddle?

It's under the tree.

(repeat)

13. ครูเปิดเพลงรอบที่ 3 พร้อมให้นักเรียนฝึกร้องตามที่ละท่อนและปรบมือเข้าจังหวะและแสดงท่าทางประกอบโดยฝึกครั้งละประโยคจากด้านหลังและเพิ่มคำ และวลี จนกระทั่งสมบูรณ์ โนวลี หรือประโยคที่ยาวครูควรร้องนำในท่อนแรกหรือร้องคลอไปกับนักเรียน แล้วให้นักเรียนร้องเพลงด้วยตนเอง 1 รอบ ครูเน้นย้ำการออกเสียง /s/ ในคำนามพหูพจน์ให้ชัดเจน

14. ครูแบ่งนักเรียนเป็น 2 กลุ่ม แต่ละกลุ่มผลัดกันร้องเพลงคนละท่อน พร้อมทำท่าทางประกอบครูเสริมแรงให้นักเรียนแสดงออกตามบทเพลงอย่างสร้างสรรค์

กิจกรรมย่อยที่ 4 D: Listen and do.

15. ครูพูดประโยคและให้นักเรียนใช้บัตรคำแสดงท่าทางให้ถูกต้อง และฝึกพูดประโยคคำสั่ง ดังนี้

1. Put the baseball on the table.
2. Put the bat by the baseball.
3. Put the baseball in the bag.
4. Put the bag under the tree.

16. ครูเปิดไฟล์เสียง CD 2 Track 29 นักเรียนชี้ภาพในหนังสือเรียนหน้า 53 และออกเสียงตามจนคล่องแคล่ว

CD 2 Track 29

1. Put the baseball on the table.
2. Put the bat by the baseball.
3. Put the baseball in the bag.
4. Put the bag under the tree.

17. ครูแสดงบัตรคำ Teacher Card ที่ 146-149 ให้นักเรียนอ่านออกเสียงและติดบัตรคำบนกระดาน

18. นักเรียน เล่นเกม Scramble โดยครูแจกบัตรประโยคบรรยายตำแหน่งของสิ่งต่างๆ ในห้องเรียน โดยมีจำนวนบัตรประโยคซ้ำๆ กัน 3-4 ใบ

เช่น The pen is in the bag.

The pen is on the table.

The pen is under the chair.

The pen is by the ruler. เป็นต้น

หลังจากนั้นครูเริ่มต้นเล่นเกมด้วยการให้นักเรียนถามคำถาม Where's the pen? จากนั้นครูพูดตอบคำถามนักเรียนที่มีประโยคตรงกับคำตอบของครู ลูกชิ้นเปลี่ยนที่นั่งครูพยายามเข้ายังที่นั่งในกรณีที่นักเรียนไม่สามารถนั่งได้แล้วเราจะเป็นผู้ที่ตอบคำถามเป็นคนต่อไป

กิจกรรมหลังการเรียนรู้



19. นักเรียนระบายสีใบงาน Ask and Answer. Where are the _____? จากหนังสือคู่มือครู หน้า 121 และจับคู่กันทำกิจกรรมถามและตอบคำถาม โดยการวางบัตรสิ่งของตามคำตอบของเพื่อน ใช้ฝึกซ้ำนอกเวลา

ข้อควรพิจารณา



ครูสามารถนำนักเรียนออกศึกษาธรรมชาตินอกห้องเรียนและฝึกกิจกรรมสนทนาจากของจริงในธรรมชาติได้ตามความเหมาะสมกับบริบทของแต่ละโรงเรียน

กิจกรรมหลังเรียน



ครูประเมินคำศัพท์และการใช้ประโยคของนักเรียนด้วยการให้ทำแบบฝึกหัดใน Workbook หน้าที่ 50-51

หน่วยย่อยที่ 4: Let's Read



ขั้นตอนการจัดกิจกรรม

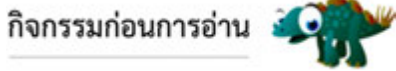

กิจกรรมก่อนการอ่าน

1. ทบทวนคำศัพท์ที่มีสระเสียงสั้น a และ b โดยการฝึกอย่างรวดเร็วผู้เขียนคำศัพท์แล้วนั้นบนกระดาน ให้นักเรียนช่วยกันขีดเส้นใต้สระและออกเสียงพร้อมพร้อมกัน



กิจกรรมระหว่างการอ่าน

กิจกรรมย่อยที่ 1 A: Listen, point, and say.

2. ครูนำเสนอสระเสียงสั้น /i /^{*} โดยเขียนตัวอักษร “ li “ ตัวพิมพ์เล็กและตัวพิมพ์ใหญ่ตัวเองลงบนกระดานให้จากนั้นอ่านอักษรและออกเสียงสระเสียงสั้น /i/ ให้นักเรียนออกเสียงตาม

3. ครูเขียนตัวอักษร l ลงบนกระดานและนำเสนอบัตรคำ Teacher's cards คำว่า igloo ติดบนกระดานคู่กับตัวอักษร l ให้นักเรียนออกเสียงไอและออกเสียงคำ /i/gloo โดยเน้นที่เสียงสระออกเสียงซ้ำ 3-4 รอบ

ครูให้นักเรียนฝึกทำรูปแบบบริมฝีปากให้ถูกต้องและออกเสียงให้ตำแหน่งของการออกเสียงสามารถออกเสียง /i/ ได้อย่างชัดเจน

4. นักเรียนเปิดหนังสือหน้าที่ 54 ซี่และอ่านออกเสียงตัวอักษร l ในตารางอักษร แล้วฟังไฟล์เสียง CD 2 Track 30 ซี่คำศัพท์ และอ่านออกเสียงตาม

CD 2 Track 30

l/i/

igloo

bib

big

pit

5. ครูแสดงบัตรคำหมายเลข 150 ถึง 153 และพูดคำศัพท์เน้นที่การออกเสียงสระ ในตำแหน่งต่างๆ ของคำ เช่น เมื่อครูออกเสียงคำว่า igloo เสียงสระ /i/ อยู่ตอนต้นของคำและคำว่า bib เสียงสระอยู่ในตำแหน่งตรงกลางคำ ครูเสนอบัตรคำและให้นักเรียนพูดพร้อมกันอีกครั้ง

กิจกรรมย่อยที่ 2 B: Put the sounds together.

6. ครูเปิดไฟล์เสียง CD 2 Track 31 นักเรียนชี้ไปที่ตัวอักษรตามที่ได้ยินหลังจากนั้นให้นักเรียนลากนิ้วมือตามรูปแบบของตัวอักษรเมื่อนักเรียนได้ยินเสียงสระที่ผสมกับเสียงพยัญชนะเป็นคำ

CD 2 Track 31

/b/,/i/,/b/.bib

/b/,/i/,/g/,big

/p/,/i/,/t/,pit

7. ครูเปิดไฟล์เสียงอีกครั้งหนึ่งแล้วให้นักเรียนออกเสียงตามรอบข้างทำวาดนิ้วมือไปตามเสียงที่ได้ยินแต่ละคำ

กิจกรรมย่อยที่ 3 C: Listen, point and chant

8. นักเรียนเปิดหนังสือหน้าที่ 54 และชี้ที่ตัวอักษร li ที่อยู่ในตารางอักษร A-Z แล้วออกเสียงชื่ออักษรและเสียงสระ /i/ ครูเปิดไฟล์เสียง CD2 Track 32 ชี้ที่ตัวอักษร และคำศัพท์ตามบทเข้าจังหวะที่ฟัง

CD 2 Track 32

The I Phonics Chant

/i/ /i/ igloo dig

/i/ /i/ dig big

/i/ /i/igloo big dig

/i/ /i/ big Dig a big pit by the igloo!

(repeat)

9. นักเรียนฟังอีก 1 รอบ แล้วปรบมือพร้อมทั้งพูดบทเข้าจังหวะจนคล่องแคล่วแล้วจับคู่ฝึก 2-3 รอบ และแสดงท่าทางประกอบ

กิจกรรมย่อยที่ 4 D: Listen and read along:

10. นักเรียนดูรูปภาพจากในหนังสือเรียนหน้าที่ 55 In the Snow. ก่อนที่จะทำการฟังเนื้อเรื่องให้นักเรียนมองดูที่ภาพประกอบและช่วยกันหาคำศัพท์ที่นักเรียนรู้จักหลังจากนั้นให้นักเรียนลากนิ้วมือตามรูปร่างของตัวอักษรที่คำศัพท์ต่างๆ และอ่านออกเสียงคำศัพท์นั้นๆ พร้อมพร้อมกันนักเรียนอ่านออกเสียงชื่อเรื่อง

เน้นออกเสียง /i/ ที่คำว่า In

11. ครูเปิดไฟล์เสียง CD 2 Track 33 ฟังและชี้คำที่นักเรียนได้ยินจากเนื้อเรื่อง และเปิดรอบที่ 2 เพื่อให้ นักเรียนอ่านออกเสียงและเน้นฟังเนื้อเรื่องและลากนิ้วมือชี้ตามประโยคในเนื้อเรื่องหลังจากนั้นฝึกการออกเสียงเน้นหนัก และจังหวะในการพูดเสียงสูงต่ำตามทำนองเสียงของบทเข้าจังหวะ

CD 2 Track 33

In the Snow

1. It's snowy.
Let's make an igloo.
2. These are big squares.
This is a big pit.
3. This is the baby.
This is a bib.
4. Let's play!

12. ให้นักเรียนจับคู่กันและสลับกันอ่านประโยคของจากเนื้อเรื่องหลังจากนั้นเข้ากลุ่มและสลับกันอ่านจนกระทั่งคล่องแคล่ว

13. นักเรียนจับคู่และแสดงท่าทางประกอบเนื้อเรื่องโดยที่นักเรียนสามารถใช้วัสดุอุปกรณ์ประกอบการแสดงของนักเรียนน่าสนใจยิ่งขึ้น

กิจกรรมเสริม



1. นักเรียนทำกิจกรรม Charade โดยตัดเนื้อเรื่องจากหนังสือเรียนหน้า 55 ออกเป็นชิ้นและคว่ำลงบนโต๊ะให้นักเรียนหยิบชิ้นของเรื่องและแสดงท่าทางให้นักเรียนในห้องเดาว่าเป็นประโยคใดในเนื้อเรื่องสามารถดูประกอบในหนังสือเรียนได้ใครสามารถทายได้ถูกจะได้รับรางวัล

2. ให้นักเรียนทำกิจกรรมจัดกลุ่มของตัวอักษรตามเสียงสระโดยครูทำบัตรคำให้แต่ละกลุ่มได้ทำกิจกรรม

กิจกรรมหลังการเรียนรู้



นักเรียนทำแบบทดสอบหน่วยที่ 6 จากหนังสือคู่มือครู Teacher's Book หน้า 142-143

ข้อควรพิจารณา



1. การสอนอ่านออกเสียงให้แก่นักเรียนควรมีการสอนเพิ่มเติมนอกเวลาในกรณีที่นักเรียนมีความแตกต่างกัน และเน้นการฝึกแบบค่อยเป็นค่อยไป ฝึกช้า ช้า ทวน อย่างต่อเนื่องและสม่ำเสมอ
2. การใช้ท่าทางประกอบการอ่านออกเสียง การท่องบทเข้าจังหวะ (Chant) หรือการขับร้องเพลง จะช่วยสร้างเสริมความรู้ที่คงทนตามหลักการเรียนรู้ของสมอง การใช้ประสาทสัมผัสที่ครบถ้วนจะส่งเสริมให้นักเรียนพัฒนาทักษะและประสบการณ์การเรียนรู้ภาษาอย่างเป็นธรรมชาติ

กิจกรรมหลังเรียน



- นักเรียนทำแบบฝึกหัดหน้าที่ 52-53 Match และ Write
- นักเรียนทำหนังสือนิทานจากหนังสือแบบฝึกหัด ระบายสีให้สวยงาม

| เฉลยแบบฝึกหัด Let's Go 4 th Edition Workbook 1 | |
|---|--|
| Let's Talk Page 47 | |
| A. Trace and match. Students match the weather words to the pictures. <u>Answers.</u> 1. line drawn to the picture of Andy With a kite 2. line drawn to the picture of Scott walking in the sun 3. line drawn to the picture of Andy and Scott making a snowman 4. line drawn to the picture of Kate raking leaves 5. line drawn to the picture of Jenny in the rain | B. Write. Students look at the pictures and write the answers to the question using the Word box. <u>Answers</u> 1. It's snowy today. 2. It's rainy today. 3. It's sunny today. 4. It's cloudy today. |
| Let's Learn Page 48-49 | |
| A. Write and match. Students write the words using the Pictures and the words from the box. Then | B. Read and circle. Students read the sentence and circle The correct phrase. |

เฉลยแบบฝึกหัด Let's Go 4th Edition Workbook 1

they match the singular nouns to The plural nouns.

Answers.

1. a puddle / puddles
2. a flower / flowers
3. a tree / trees
4. a cloud / clouds

Answers

1. There are
2. There is
3. There are
4. There is

C. Read and circle.

Students read the sentence and circle

The correct phrase.

Answers

1. There are
2. There is
3. There are
4. There is

D. Count and write.

Students look at the picture, count the items, and write questions and answers.

Answers

1. How many books are there? / There are three books.
2. How many pens are there? / There are two pens.
3. How many computers are there? / There's one computer.
4. How many erasers are there? / There are three erasers.

Let's Learn More Pages 50-51

A. Circle.

Answers

1. on
2. by
3. in
4. under

B. Trace and write.

Students trace and write sentences Based on the pictures.

Answers

1. Where's the baseball? / It's in the Puddle.

เฉลยแบบฝึกหัด Let's Go 4th Edition Workbook 1

| | |
|--|---|
| | <p>2. <u>Where</u> are the flowers? / they're <u>on</u> the table.</p> <p>3. <u>Where's</u> the bat? / <u>It's by</u> the tree.</p> <p>4. <u>Where's</u> the jump rope? / <u>It's on</u> the Table.</p> |
| <p>C. Read and write.</p> <p>Students trace and complete the sentences based on the pictures and the Words in the box.</p> <p><u>Answers.</u></p> <ol style="list-style-type: none"> 1. It's <u>in</u> the bag. 2. They're <u>on</u> the bag. 3. It's <u>by</u> the table. 4. They're <u>under</u> the table. | <p>D. Look and write.</p> <p>Students trace and complete the sentences based on the pictures.</p> <p><u>Answers</u></p> <ol style="list-style-type: none"> 1. Put the baseball <u>on</u> the table. 2. Put the bat <u>by</u> the baseball. 3. <u>Put the baseball</u> in the bag 4. <u>Put the bag under</u> the tree. / <u>Put the Bag by</u> the tree. |
| <p>Let's Read Pages 52-54</p> | |
| <p>A. Circle.</p> <p>Students circle letters in each block of letters to form the word for the picture.</p> <p><u>Answers</u></p> <ol style="list-style-type: none"> 1. P - i - t 2. B - i - b 3. B - i - g | <p>B. Match.</p> <p>Students match the words with the Pictures.</p> <p><u>Answers</u></p> <ol style="list-style-type: none"> 1. line drawn to the pit with the shovel 2. line drawn to the bib 3. line drawn to the igloo 4. line drawn to the big and small men |
| <p>In the Snow reading pages</p> <p>Students cut out the reading page along the dotted line and fold it into a four- page book. Then they read the story and color the pictures.</p> | |

บันทึกผลหลังสอน

คำชี้แจง : ครูผู้สอนบันทึกผลการเรียนรู้ตามหัวข้อที่กำหนด เพื่อนำไปใช้ในการปรับปรุงแก้ไขและพัฒนาการจัดกิจกรรมการเรียนรู้เพื่อพัฒนาผู้เรียนต่อไป

| 1. ผลการเรียนรู้ | | |
|---|-----------|---------------|
| | จำนวน(คน) | คิดเป็นร้อยละ |
| 1.1 นักเรียนที่ผ่านตัวชี้วัด | | |
| 1.2 นักเรียนที่ไม่ผ่านตัวชี้วัด | | |
| สาเหตุ(ระบุ) | | |
| _____ | | |
| _____ | | |
| _____ | | |
| แนวทางการแก้ปัญหา(ระบุ) | | |
| _____ | | |
| _____ | | |
| _____ | | |
| 1.3 นักเรียนที่มีความสามารถพิเศษ ได้แก่ | | |
| _____ | | |
| _____ | | |
| _____ | | |
| แนวทางการส่งเสริมและพัฒนา | | |
| _____ | | |
| _____ | | |
| _____ | | |
| 1.4 นักเรียนได้รับความรู้ (K) | | |
| _____ | | |
| _____ | | |
| _____ | | |

1.5 นักเรียนเกิดทักษะกระบวนการ (P)

1.6 นักเรียนมีคุณธรรม จริยธรรม ค่านิยม (A)

บันทึกผลหลังสอน

2. ปัญหาอุปสรรค (ถ้ามี)

3. ข้อเสนอแนะ (ถ้ามี)

ความเห็นของผู้บริหารสถานศึกษาหรือผู้ที่ได้รับมอบหมาย

ข้อเสนอแนะ

ลงชื่อ

(.....)

ตำแหน่ง

วันที่

แผนการจัดการเรียนรู้ Let's Go (4th Edition)

แผนการจัดการเรียนรู้กิจกรรม

สาระที่ 1 2 3 4

Let's Review Unit 5 and 6

ชั้นประถมศึกษาปีที่ 1

เวลา 1 ชั่วโมง

จุดประสงค์การเรียนรู้



เมื่อจบบทเรียนนี้ นักเรียนสามารถ

1. ฟัง พูด อ่าน และเขียนคำศัพท์ วลีและประโยคจากหน่วยการเรียนรู้ที่ 5 และ 6 ได้
2. สนทนาโดยใช้โครงสร้างประโยคที่กำหนดให้และใช้รูปย่อของกริยากับสรรพนาม contraction ได้
3. ออกเสียงคำศัพท์ที่มีสระเสียงสั้นได้
4. ปฏิบัติตามคำสั่งง่ายๆ ในชั้นเรียนได้
5. มีทักษะในการทำแบบทดสอบ

เนื้อหาทางภาษา

Skills: Listening Reading Speaking

Functions: Reviewing language from Units 5 and 6, and practice test skills.

Language:

| Target | Unit | Forms |
|----------|------|---|
| Target 1 | 5 | Q: Happy birthday, Jenny! How old are you? A: I'm seven years old. - This is for you. - Thank you. |
| Target 2 | 5 | Q: What's this? A: I don't know. - It's a yo-yo. - It's a little box. |

| Target | Unit | Forms |
|----------|------|--|
| Target 3 | 6 | Q: How's the weather? A: It's sunny. |
| Target 4 | 6 | Q: How many flowers are there? A: There's one flower. Q: How many trees are there? A: There are four trees. |
| Target 5 | 6 | Q: Where's the bat? A: It's on the table. Q: Where are the balls? A: They're under the table. |

Vocabulary Key: a yo-yo, a baseball, a kite, a doll, a car, a robot, a bicycle, a jump rope, a puzzle, a bat, big, little, new, old, long, short, round, square, egg, bed, pet, peg, sunny, rainy, windy, cloudy, snowy, a flower, a tree, a cloud, a puddle, flowers, trees, clouds, puddles, in, on, under, by, igloo, bib, big, pit

สื่อการเรียนรู้

- หนังสือเรียน Let's Go 1 (4th Edition) หน้า 56-57
- แบบฝึกหัด Let's Go 1 (4th Edition) หน้า 55-56
- บัตรคำ Teacher and student Cards 103-153
- CD 2 Track 33, 04, 17, 20, 28, 33, 34

กิจกรรมการเรียนรู้และทบทวน

กิจกรรมย่อยที่ 1 : Let's Talk



กิจกรรมก่อนการเรียนรู้

1. ร้องเพลง The happy Birthday Song ไฟล์เสียง CD2 Track 04 และ How's the Weather? ไฟล์เสียง CD2 Track 20 โดยแบ่งนักเรียนออกเป็น 2 กลุ่มและสลับกันร้องในตอนที่ตนเองเป็นเจ้าของ หลังจากนั้นให้นักเรียนได้แสดงท่าทางประกอบเพลง

2. ทบทวนบทสนทนาโดยใช้กิจกรรมโยนลูกบอล Magic Ball เพื่อช่วยให้นักเรียนสามารถสร้างบทสนทนาที่รวมประโยคจากทั้ง 2 หน่วยการเรียนรู้เพื่อนำมาประกอบกันให้เป็นบทสนทนาที่ยาวขึ้น โดยครูเริ่มต้นตั้งคำถาม และโยนบอลให้นักเรียนรับ และตอบคำถาม และหลังจากตอบแล้วนักเรียนที่ได้รับลูกบอลให้ตั้งคำถาม ถามเพื่อนที่อยู่ขวามือของตนเองและโยนลูกบอลต่อนักเรียนที่ได้รับ ตั้งคำถามโดยสามารถใช้คำถามจากทั้งสองบทเรียน ครูปฏิบัติกิจกรรมต่อเนื่องจนกระทั่งนักเรียนทุกคนได้มีโอกาสพูดประโยค เช่น

T: What's this?

S1: It's a ball. โยนลูกบอลให้นักเรียนคนต่อไปและตั้งคำถาม

S1: How old are you?

S2: I'm (seven) years old.

S1: How's the weather?

S2: It's sunny.

หลังจากนั้นให้นักเรียนได้จับคู่สนทนา และครูกำหนดเวลาให้ เมื่อให้สัญญาณ นักเรียนเปลี่ยนคู่

3. นักเรียนทำกิจกรรม Find Your Partner หาคู่ ในการทบทวนการพูดบทสนทนาโดยแบ่งนักเรียนออกเป็น 2 กลุ่ม กลุ่มที่ 1 ครูแจกบัตรคำถาม และกลุ่มที่ 2 ครูแจกบัตรคำตอบโดยนักเรียนแต่ละคนต้อง เดินถามคำถามและหาคำตอบที่ตรงกับคำถามของตนเองโดยนักเรียนที่ได้รับคำถาม How old are you ต้องหาคำตอบที่เป็นอายุและนักเรียนที่ได้รับคำถาม How's the weather? ต้องหาคำตอบที่เป็นสภาพอากาศ

กิจกรรมย่อยที่ 2 : Let's Learn/Lets Learn More

กิจกรรมระหว่างการเรียนรู้

4. แบ่งนักเรียนออกเป็นกลุ่มเพื่อทำการทบทวนคำศัพท์และรูปแบบประโยคโดยใช้บัตรเกม ในคู่มือครูหน้า 19 รวบรวมบัตรคำของนักเรียนหมายเลข 103-112 เกี่ยวกับของเล่นและหมายเลข 134-141 เกี่ยวกับสิ่งของต่างๆ ในธรรมชาติ และวางกองรวมกันคว่ำหน้าลง หลังจากนั้นให้รวบรวมบัตรคำของนักเรียนหมายเลข 113-120 เกี่ยวกับคำคุณศัพท์และหมายเลข 26-36 เกี่ยวกับสีวางกองไว้อีก 1 กอง แต่ละกลุ่ม จะได้รับบัตรคำ 2 กอง นักเรียนผู้เริ่มเล่นจับคู่กันหยิบบัตรคำจากแต่ละกองโดยนักเรียนคนที่ 1 ถามคำถาม นักเรียนคนที่ 2 ตอบโดยใช้ข้อมูลจาก บัตรคำคำของตนเองและนักเรียนคนที่ 2 สลับเป็นฝ่ายตั้งคำถาม ให้ นักเรียนคนที่ 1 เป็นคนตอบ เช่น

S1: What's this?

S2: It's a flower. What's this?

S1: It's a yo-yo. It's a blue yo-yo.

ทำต่อเนื่องกันจนกระทั่งนักเรียนทุกคนได้มีโอกาสฝึกบทสนทนา ครูสังเกตและประเมินผล การพูดของนักเรียนหากพบว่านักเรียนยังพูดไม่คล่องแคล่วหรือมีข้อผิดพลาดให้ครูช่วยแก้ไขและให้คำแนะนำ

5. นักเรียนทบทวนบทอ่านเข้าจังหวะและเพลงโดยครูเปิด CD 2 Track 28 บทเข้าจังหวะ Where are the Bugs ประกอบกับการชี้ไปที่คำบุพบทโดยใช้บัตรคำ Teacher's Card หมายเลข 142-145

6. นักเรียนทบทวนการฟังคำสั่งและปฏิบัติตามโดยให้ตัวแทนนักเรียนออกมาทำท่าไปคำแสดงคำสั่ง และให้นักเรียนที่เหลือเดาโดยการพูดวลีหากนักเรียนคนใดสามารถทายถูกต้องให้ออกมาเป็นผู้ไปคำคนต่อไป

กิจกรรมย่อยที่ 3 : Phonics/ Reading

7. ทบทวนเสียงอักษรโดยใช้กิจกรรม Board Race เขียนตัวอักษร e และ i บนกระดานแบ่งนักเรียนออกเป็นกลุ่มครูพูดคำศัพท์ต่อไปนี้สลับกัน egg, bed, pet, peg, igloo, bib, big, pit ตัวแทนนักเรียนแต่ละกลุ่มรีบวิ่งไปที่กระดานเพื่อสัมผัสเสียงสระตามที่นักเรียนได้ยิน

8. ให้นักเรียนอ่านเนื้อเรื่อง "At Home" และ "In the Snow" ในขณะที่ฟังไฟล์เสียง CD 2 Track 11 และ Track 33 หลังจากนั้นให้นักเรียนแสดงความเข้าใจในเนื้อเรื่องโดยการทำกิจกรรม That's Not Right ครูอ่านออกเสียงเนื้อเรื่องอีกครั้งหนึ่งแต่เป็นแปลงข้อมูลบางส่วนในขณะที่อ่านเนื้อเรื่อง นักเรียนแก้ไขทุกครั้งที่ได้ยินข้อมูลที่ไม่ถูกต้องโดยพูดประโยค That's Not Right! และพูดประโยคที่ถูกต้อง โดยอนุญาตให้นักเรียนเปิดหนังสือเรียนในขณะที่ครูอ่าน

กิจกรรมย่อยที่ 4 : Let's Review

9. ก่อนที่นักเรียนจะเปิดหนังสือเรียนให้นักเรียนเตรียมสำหรับขั้นตอนของการทำแบบทดสอบครูให้ตัวอย่างการทำแบบทดสอบการฟังในหน้า 56 ของหนังสือเรียนติดบัตรคำจำนวน 3 ใบจากบัตรคำที่ 103-112 เกี่ยวกับของเล่น ติดบัตรคำลงบนกระดานแล้วเขียนตัวอักษร A B C ได้บัตรคำแต่ละใบ นักเรียนยืนที่บัตรคำแล้วระบุบัตรคำใดคำหนึ่งเมื่อครูพูดประโยค What's this? It's a yo-yo. ให้นักเรียนชี้ไปที่บัตรคำที่ถูกต้องและตรวจ สอบว่าเป็นตัวอักษรที่ถูกต้องหรือไม่ครูออกเสียงซ้ำอีกหลายๆรอบจนกระทั่งนักเรียนเข้าใจขั้นตอนการสอบ

10. นักเรียนดูแบบทดสอบในหนังสือและนักเรียนระบุสิ่งของต่างๆให้หมายเลข 1-6 และคำกริยาในหมายเลข 7-8 ผู้ส่งเสริมให้นักเรียนได้คาดเดาล่วงหน้าถึงภาษาที่นักเรียนอาจจะได้ฟัง

11. ครูเปิดไฟล์เสียง CD 2 Track 34 นักเรียนฟังพร้อมทั้งชี้ภาพที่ถูกต้อง หลังจากนั้นเปิดไฟล์เสียงอีกครั้งหนึ่งให้นักเรียนฝึกทำแบบทดสอบหากต้องการทำการทดสอบแบบเป็นทางการ ควรให้นักเรียนทำข้อสอบการเขียนเท่านั้นและร่วมกันตรวจแก้ไขข้อสอบกับนักเรียน

CD2 Track 34

1. What is it?
It's a yo-yo
2. Put the baseball by the bat.
3. There is on tree.
4. How many flowers are there?
There are five flowers.
5. Where's the bug?
It's on the bag.
6. Where's the bat?
It's under the table.
7. Ride a bicycle
8. Put the book in the bag.

12. นักเรียนสามารถจับคู่และฝึกสร้างแบบทดสอบการฟังด้วยตนเองโดยใช้ข้อมูลจากหน้า 56

13. นักเรียนดูที่รูปภาพกระดานเกมในหนังสือเรียนหน้าที่ 57 ครูตรวจสอบและทบทวนความรู้ของนักเรียนโดยให้นักเรียนอ่านคำศัพท์ในตารางและฝึกบรรยายวัตถุสิ่งของโดยใช้วลีสั้นๆ เช่น a green yo-yo, It's sunny, three dolls, two yo-yos, a red yo-yo, It's a big robot. เป็นต้น

14. แสดงตัวอย่างของการเล่นเกมสโตนกระดาษกรรไกรโดยการคัดเลือกนักเรียนด้วยการเป่าชิงดูบ Rock Paper Scissors เป็นผู้เล่นที่ 1 และผู้เล่นที่ 2 ผู้เล่นที่ 1 โยนลูกเต๋าและเดินตัวหมากของตนเองไปยังช่องตามหมายเลขที่ได้ ผู้เล่นที่ 1 ถามคำถามเกี่ยวกับคำศัพท์ที่อยู่ในตารางหากผู้เล่นที่ 1 ไม่สามารถตอบคำถามได้ ถูกต้องต้องย้อนกลับไปจุดเริ่มต้น สลับกันถามและตอบ

15. ให้นักเรียนเล่นเกมเป็นคู่หรือเป็นกลุ่มเล็กการเล่นเกมสามารถที่จะประยุกต์เพิ่มเติมให้เป็นประโยคคำถามคำตอบจากรูปภาพ หรือให้นักเรียนสร้างประโยคที่เกี่ยวกับภาพได้

กิจกรรมหลังการเรียนรู้



1. ถ้านักเรียนได้ทบทวนบทเรียนคำศัพท์โครงสร้างประโยคเพลงและเนื้อเรื่องจากหน่วยที่ 5 และ 6 เรียบร้อยแล้วให้นักเรียนทำเครื่องหมายลงในช่องเป้าหมายครูโดยครูอธิบายเกี่ยวกับการประเมินผลทบทวนบทเรียนของตนเอง โดยใส่เครื่องหมาย ✓ ลงใน ในกิจกรรม I can do it! ว่าถ้าหากนักเรียนคิดว่านักเรียนสามารถปฏิบัติสิ่งต่อไปนี้ได้

ครูให้การเสริมแรงและเชยชมเชยนักเรียนเป็นภาษาอังกฤษ

| I Can | Unit 5 | Unit 6 |
|--------------------|--------------------------|--------------------------|
| 1. Say the words. | <input type="checkbox"/> | <input type="checkbox"/> |
| 2. Make sentences. | <input type="checkbox"/> | <input type="checkbox"/> |
| 3. Ask and answer. | <input type="checkbox"/> | <input type="checkbox"/> |
| 4. Sing the songs. | <input type="checkbox"/> | <input type="checkbox"/> |
| 5. Read the story. | <input type="checkbox"/> | <input type="checkbox"/> |

2. นักเรียนทำแบบทดสอบบทที่ 5 จากคู่มือครูหน้า 140-141 แบบทดสอบท้ายบทที่ 6 คู่มือครูหน้า 142-143

วัฒนธรรมต่างชาติที่ครูสามารถสอดแทรกในการสอน



นักเรียนควรมีความเข้าใจและปฏิบัติด้วยความเคารพในวัฒนธรรมที่แตกต่าง และการพูดอย่างสุภาพเมื่อต้องการขอร้องให้ใครทำสิ่งใดควรมีการใช้ please ไว้หน้าหรือไว้ท้ายประโยคได้

ข้อควรพิจารณา



1. ครูควรใช้เวลาว่างช่วยวิเคราะห์และแก้ปัญหาการอ่านอักษรและคำศัพท์สำคัญเป็นรายบุคคล เพราะเป็นพื้นฐานสำคัญในการอ่านและการเข้าใจภาษาอังกฤษ และควรฝึกด้วยจำนวนอักษรครั้งละ 3-4 ตัว ฝึกซ้ำ ซ้ำ ทวนอย่างต่อเนื่อง

กิจกรรมหลังเรียน



ครูประเมินคำศัพท์และการใช้ประโยคของนักเรียนด้วยการให้นักเรียนทำแบบฝึกหัด Let's Go Workbook หน้า 55-56

| เฉลยแบบฝึกหัด Let's Go 4 th Edition Workbook 1 | |
|--|---|
| Let's Review Page 55-56 | |
| <p>A. Read and write.</p> <p>Students read the answers and write the questions using the sentences in the box.</p> <p><u>Answers</u></p> <ol style="list-style-type: none">1. What is it2. How many flowers are there3. Where's the book4. Where are the flowers5. Is it a big box. | <p>B. Write.</p> <p>Students write sentences using the prepositions in the box.</p> <p><u>Answers</u></p> <ol style="list-style-type: none">1. The cat is in the bag.2. The cat is on the bag.3. The cat is by the bag.4. The cat is under the bag. |
| <p>C. Look and write.</p> <p>Students look at the pictures, count the items, and write sentences using the words in the box.</p> <p><u>Answers.</u></p> <ol style="list-style-type: none">1. There are two puzzles.2. There are three clouds.3. There's one doll4. There are four puddles. | |

บันทึกผลหลังสอน

คำชี้แจง : ครูผู้สอนบันทึกผลการเรียนรู้ตามหัวข้อที่กำหนด เพื่อนำไปใช้ในการปรับปรุงแก้ไขและพัฒนาการจัดกิจกรรมการเรียนรู้เพื่อพัฒนาผู้เรียนต่อไป

| 1. ผลการเรียนรู้ | | |
|---|-----------|---------------|
| | จำนวน(คน) | คิดเป็นร้อยละ |
| 1.1 นักเรียนที่ผ่านตัวชี้วัด | | |
| 1.2 นักเรียนที่ไม่ผ่านตัวชี้วัด | | |
| <p>สาเหตุ(ระบุ)</p> <p>_____</p> <p>_____</p> <p>_____</p> <p>แนวทางการแก้ปัญหา(ระบุ)</p> <p>_____</p> <p>_____</p> <p>_____</p> | | |
| <p>1.3 นักเรียนที่มีความสามารถพิเศษ ได้แก่</p> <p>_____</p> <p>_____</p> <p>_____</p> <p>แนวทางการส่งเสริมและพัฒนา</p> <p>_____</p> <p>_____</p> <p>_____</p> | | |
| <p>1.4 นักเรียนได้รับความรู้ (K)</p> <p>_____</p> <p>_____</p> <p>_____</p> | | |

1.5 นักเรียนเกิดทักษะกระบวนการ (P)

1.6 นักเรียนมีคุณธรรม จริยธรรม ค่านิยม (A)

บันทึกผลหลังสอน

2. ปัญหาอุปสรรค (ถ้ามี)

3. ข้อเสนอแนะ (ถ้ามี)

ความเห็นของผู้บริหารสถานศึกษาหรือผู้ที่ได้รับมอบหมาย

ข้อเสนอแนะ

ลงชื่อ

(.....)

ตำแหน่ง

วันที่

แผนการจัดการเรียนรู้ Let's Go (4th Edition)

แผนการจัดการเรียนรู้ที่ 7

สาระที่ 1 2 3 4

ชั้นประถมศึกษาปีที่ 1

Food

เวลา 4 ชั่วโมง

ขั้นที่ 1 ผลลัพธ์ปลายทางที่ต้องการให้เกิดขึ้นกับนักเรียน

สาระที่ 1 ภาษาเพื่อการสื่อสาร

มาตรฐาน ต 1.1 เข้าใจและตีความเรื่องที่ฟังและอ่านจากสื่อประเภทต่าง ๆ และแสดงความคิดเห็นอย่างมีเหตุผล

ต 1.1 ป.1/1 ปฏิบัติตามคำสั่งง่าย ๆ ที่ฟัง

ต 1.1 ป.1/2 ระบุตัวอักษรและเสียง อ่านออกเสียงคำและสะกดคำง่าย ๆ ถูกต้องตามหลักการอ่าน

ต 1.1 ป.1/3 เลือกภาพตรงตามความหมายของคำและกลุ่มคำที่ฟัง

ต 1.1 ป.1/4 ตอบคำถามจากการฟังเรื่องใกล้ตัว

มาตรฐาน ต 1.2 มีทักษะการสื่อสารทางภาษาในการแลกเปลี่ยนข้อมูล ข่าวสาร แสดงความรู้สึกและความคิดเห็นอย่างมีประสิทธิภาพ

ต 1.2 ป.1/1 พูดโต้ตอบด้วยคำสั้น ๆ ง่าย ๆ ในการสื่อสารระหว่างบุคคลตามแบบที่ฟัง

ต 1.2 ป.1/2 ใช้คำสั่งง่าย ๆ ตามแบบที่ฟัง

ต 1.2 ป.1/3 บอกความต้องการง่าย ๆ ของตนเองตามแบบที่ฟัง

ต 1.2 ป.1/4 พูดขอและให้ข้อมูลง่าย ๆ เกี่ยวกับตนเองตามแบบที่ฟัง

มาตรฐาน ต 1.3 นำเสนอข้อมูลข่าวสาร ความคิดรวบยอด และความคิดเห็นในเรื่องต่าง ๆ โดยการพูดและเขียน

ต 1.3 ป.1/1 พูดให้ข้อมูลเกี่ยวกับตนเองและเรื่องใกล้ตัว

สาระที่ 2 ภาษาและวัฒนธรรม

มาตรฐาน ต 2.1 เข้าใจความสัมพันธ์ระหว่างภาษากับวัฒนธรรมของเจ้าของภาษา และนำไปใช้ได้เหมาะสมกับกาลเทศะ

ต 2.1 ป.1/1 พูดและทำท่าประกอบตามวัฒนธรรมของเจ้าของภาษา

ต 2.1 ป.1/2 บอกชื่อและคำศัพท์เกี่ยวกับเทศกาลสำคัญของเจ้าของภาษา

ต 2.1 ป.1/3 เข้าร่วมกิจกรรมทางภาษาและวัฒนธรรมที่เหมาะสมกับวัย

| | |
|--|---|
| <p>มาตรฐาน ต 2.2 เข้าใจความเหมือนและความแตกต่างระหว่างภาษาและวัฒนธรรมของเจ้าของภาษากับภาษาและวัฒนธรรมไทยและนำมาใช้อย่างถูกต้องและเหมาะสม</p> <p>ต 2.2 ป.1/1 ระบุตัวอักษรและเสียงตัวอักษรของภาษาอังกฤษและภาษาไทย</p> | |
| <p>สาระที่ 3 ภาษากับความสัมพันธ์กับกลุ่มสาระการเรียนรู้อื่น</p> <p>มาตรฐาน ต 3.1 ใช้ภาษาต่างประเทศในการเชื่อมโยงความรู้กับกลุ่มสาระการเรียนรู้อื่น และเป็นพื้นฐานในการพัฒนา แสวงหาความรู้ และเปิดโลกทัศน์ของตน</p> <p>ต 3.1 ป.1/1 บอกคำศัพท์ที่เกี่ยวข้องกับกลุ่มสาระการเรียนรู้อื่น</p> | |
| <p>สาระที่ 4 ภาษาความสัมพันธ์กับชุมชนและโลก</p> <p>มาตรฐาน 4.1 ใช้ภาษาต่างประเทศในสถานการณ์ต่าง ๆ ทั้งในสถานศึกษา ชุมชน และสังคม</p> <p>ต 4.1 ป.1/1 ฟัง/พูดในสถานการณ์ง่าย ๆ ที่เกิดขึ้นในห้องเรียน</p> <p>มาตรฐาน ต 4.2 ใช้ภาษาต่างประเทศเป็นเครื่องมือพื้นฐานในการศึกษาต่อ การประกอบอาชีพและการแลกเปลี่ยนเรียนรู้กับสังคมโลก</p> <p>ต 4.2 ป.1/1 ใช้ภาษาอังกฤษ เพื่อรวบรวมคำศัพท์ที่เกี่ยวข้องใกล้ตัว</p> | |
| <p>ความเข้าใจที่คงทนของนักเรียน</p> <p>นักเรียนจะ...</p> <ol style="list-style-type: none"> 1. สามารถสนทนาเพื่อแสดงความรู้สึกหิว กระหายน้ำ การบอกและสอบถามความต้องการของคู่สนทนาเกี่ยวกับอาหารและเครื่องดื่มโดยใช้โครงสร้างประโยคที่กำหนดให้ และใช้รูปย่อของกริยากับสรรพนาม Contraction ได้ 2. สามารถฟัง พูด อ่าน และเขียนคำศัพท์เกี่ยวกับอาหาร เครื่องดื่ม การแสดงความต้องการและการขอร้องได้ 3. สามารถระบุ จำแนก บรรยายและสนทนาถาม-ตอบเกี่ยวกับอาหารและเครื่องดื่ม ได้ 4. สามารถระบุและปฏิบัติกิจวัตรประจำวันได้ 5. สามารถออกเสียงคำศัพท์ที่มีสระเสียงสั้น /o/ ได้ | <p>คำถามสำคัญที่ทำให้เกิดความเข้าใจที่คงทน</p> <ul style="list-style-type: none"> - นักเรียนต้องการสนทนาเพื่อแสดงความรู้สึกหิว กระหายน้ำ บอกและสอบถามความต้องการของคู่สนทนาเกี่ยวกับอาหารและเครื่องดื่มจะพูดเป็นภาษาอังกฤษอย่างไร - นักเรียนต้องการถามคำศัพท์เกี่ยวกับอาหาร เครื่องดื่ม การแสดงความต้องการและการขอร้อง จะพูดเป็นภาษาอังกฤษอย่างไร - นักเรียนต้องการสนทนาถาม-ตอบเพื่อระบุ จำแนก บรรยายเกี่ยวกับอาหารและเครื่องดื่ม จะพูดเป็นภาษาอังกฤษอย่างไร - รูปย่อของกริยากับสรรพนาม Contraction ใช้อย่างไร - กริยาวลีที่ใช้ในกิจวัตรประจำวันพูดเป็นภาษาอังกฤษอย่างไร - คำที่มีเสียงสระเสียงสั้น /o/อ่านออกเสียงอย่างไร |

| | |
|---|---|
| <p>ความรู้ของนักเรียนที่นำไปสู่ความเข้าใจที่คงทน นักเรียนจะรู้ว่า...</p> <ol style="list-style-type: none"> 1. บทสนทนาเพื่อแสดงความรู้สึกหิว กระจายน้ำ การบอกและสอบถามความต้องการของคู่สนทนาเกี่ยวกับอาหารและเครื่องดื่ม <ul style="list-style-type: none"> - I'm hungry. I want an apple. - I'm thirsty. I want juice. - Here you are. - Thank you. 2. คำศัพท์เกี่ยวกับอาหาร เครื่องดื่ม การแสดงความต้องการและการขอร้อง <ul style="list-style-type: none"> a banana, a soda, a milkshake, a cookie, a sandwich, a salad, an egg, an orange, chicken, fish, pizza, bread, rice, milk, cake, ice cream, octopus, dot, pot, top 3. ประโยคที่ใช้ระบุ จำแนก บรรยายและสนทนาถาม-ตอบเกี่ยวกับอาหารและเครื่องดื่ม <ul style="list-style-type: none"> Q: What do you want? A: I want a banana. - I want chicken. - I don't want fish. Q: Do you want pizza? A: Yes, I do./No, I don't - รูปย่อของกริยากับสรรพนาม Contraction เช่น You are= You're do not = don't 4. กริยาวลีที่ระบุและปฏิบัติกิจวัตรประจำวัน เช่น <ul style="list-style-type: none"> - wash my hands - eat pizza - drink milk - brush my teeth 5. การออกเสียงคำศัพท์ที่มีสระเสียงสั้น /o/ <ul style="list-style-type: none"> octopus, dot, pot, top | <p>ทักษะ/ความสามารถของนักเรียนที่จะนำไปสู่ความรู้ที่คงทน นักเรียนจะสามารถ...</p> <ol style="list-style-type: none"> 1. สนทนาทักทาย เพื่อบอกและสอบถามความต้องการของคู่สนทนาเกี่ยวกับอาหารและเครื่องดื่ม โดยใช้โครงสร้างประโยคที่กำหนดให้ 2. ฟัง พูด อ่าน และเขียนบอกความหมายคำศัพท์เกี่ยวกับอาหาร เครื่องดื่ม การแสดงความต้องการ และการขอร้องได้ 3. สามารถระบุ จำแนก บรรยายและสนทนาถาม-ตอบเกี่ยวกับอาหารและเครื่องดื่ม ๆ ได้ 3. ใช้รูปย่อของกริยากับสรรพนาม Contraction ได้ 4. ปฏิบัติตามคำสั่งคำขอร้องง่ายๆ ได้ 5. ระบุและแยกความแตกต่างของคำศัพท์ที่มีเสียงสระเสียงสั้น /o/ ได้ |
|---|---|

ขั้นที่ 2 ภาระงานและการประเมินผลการเรียนรู้ซึ่งเป็นหลักฐานที่แสดงว่านักเรียนมีผลการเรียนรู้ตามที่กำหนดไว้อย่างแท้จริง

1. ภาระงานที่นักเรียนต้องปฏิบัติ

- 1.1 ศึกษาบทสนทนา การสอบถามและบอกข้อมูลเกี่ยวกับการสนทนาที่ทักทายแนะนำตัว การถาม-ตอบเพื่อขอ และให้ข้อมูลส่วนตัวโดยใช้รูปย่อของกริยากับสรรพนาม Contraction
กิจกรรม Conversation
- ปฏิบัติกิจกรรมประกอบการเรียนรู้ การฟังและฝึกพูดคำศัพท์จากแถบบันทึกเสียง
 - ปฏิบัติกิจกรรมประกอบการเรียนรู้ การฟังและฝึกพูดประโยคจากแถบบันทึกเสียง
 - ปฏิบัติกิจกรรมบทบาทสมมุติ
- 1.2 ศึกษาคำศัพท์และความหมายเกี่ยวกับ เครื่องมือ สิ่งของ อุปกรณ์การเรียน และวลีที่บอกการกระทำกิจกรรมต่าง ๆ
กิจกรรม Vocabulary
- ปฏิบัติกิจกรรมประกอบการเรียนรู้ การฟังและฝึกพูดคำศัพท์จากแถบบันทึกเสียง
 - ปฏิบัติกิจกรรมฟังและแสดงท่าทางประกอบ ชี้คำศัพท์ แสดงบัตรภาพ บัตรคำตามที่ได้ยิน
- 1.3 ศึกษาประโยคถามและตอบเกี่ยวกับเครื่องมือ สิ่งของ อุปกรณ์การเรียน และบอกการกระทำกิจกรรมต่าง ๆ ที่โรงเรียน
กิจกรรม Target
- ปฏิบัติกิจกรรมประกอบการเรียนรู้ การฟังและฝึกพูดประโยคจากแถบบันทึกเสียง
 - ปฏิบัติกิจกรรมประกอบการเรียนรู้ตามที่กำหนด กิจกรรมฟังและพูดบทเข้าจังหวะ จากแถบบันทึกเสียง
 - ปฏิบัติกิจกรรมประกอบการเรียนรู้ตามที่กำหนด กิจกรรมจับคู่สนทนาเกี่ยวกับเครื่องมือ สิ่งของ อุปกรณ์การเรียนในห้องเรียน
- 1.4 ศึกษาเพิ่มเติมเกี่ยวกับเกี่ยวกับอาหาร เครื่องดื่ม การแสดงความต้องการและการขอร้อง
กิจกรรม Target
- ปฏิบัติกิจกรรมประกอบการเรียนรู้ การฟังและฝึกพูดประโยคจากแถบบันทึกเสียง
 - ปฏิบัติกิจกรรมประกอบการเรียนรู้ตามที่กำหนด กิจกรรม ฟังจากแถบบันทึกเสียงและระบุคำศัพท์
 - ปฏิบัติกิจกรรมประกอบการเรียนรู้ตามที่กำหนด กิจกรรมสร้างสรรค์และพูดประโยคเกี่ยวกับสิ่งของในห้องเรียน
 - ปฏิบัติกิจกรรมประกอบการเรียนรู้ ทำกิจกรรมต่าง ๆ ตามคำสั่งในห้องเรียน
- 1.5 ศึกษาและปฏิบัติกิจกรรมประกอบการเรียนรู้ตามที่
กิจกรรม Song Activity จากแถบบันทึกเสียง

| | |
|--|--|
| <p>- ปฏิบัติกิจกรรมประกอบการเรียนรู้ กิจกรรมเรียงลำดับบัตรอักษร</p> <p>1.6 ศึกษาการอ่านออกเสียงคำศัพท์ ที่มีสระเสียงสั้น /o/ จากภาพและคำศัพท์ที่กำหนด</p> <p>กิจกรรม Sounds and words จากแถบบันทึกเสียง</p> <p>- ปฏิบัติกิจกรรมประกอบการเรียนรู้ฟังเรื่องแล้วระบุคำศัพท์</p> <p>- ปฏิบัติกิจกรรมประกอบการเรียนรู้พูดบทเข้าจังหวะ</p> | |
| <p>2. วิธีการและเครื่องมือประเมินผลการเรียนรู้</p> | |
| <p>2.1 วิธีการประเมินผลการเรียนรู้</p> <p>1) การทดสอบก่อนเรียนและหลังเรียน</p> <p>2) การทดสอบทักษะด้านการฟัง พูด อ่าน และเขียน</p> <p>3) การประเมินผลงาน/กิจกรรมเป็นรายบุคคลหรือเป็นกลุ่ม</p> <p>4) การวัดและประเมินผลด้านคุณธรรม จริยธรรม และค่านิยม</p> <p>5) การวัดและประเมินผลด้านความรู้โดยใช้แบบทดสอบ</p> <p>6) การประเมินผลตนเองของนักเรียน</p> | <p>2.2 เครื่องมือประเมินผลการเรียนรู้</p> <p>1) แบบทดสอบก่อนเรียนและหลังเรียน</p> <p>2) แบบประเมินผลทักษะด้านการฟัง พูด อ่าน และเขียน</p> <p>3) แบบประเมินผลงาน/กิจกรรมเป็นรายบุคคลหรือเป็นกลุ่ม</p> <p>4) แบบประเมินพฤติกรรมของนักเรียน</p> <p>5) แบบทดสอบประจำหน่วย</p> <p>6) แบบประเมินผลตนเองของนักเรียน</p> |
| <p>3. สิ่งที่มีมุ่งประเมิน</p> | |
| <p>3.1 ความเข้าใจ 6 ด้าน ได้แก่ การอธิบาย การชี้แจง การแปลความและตีความ การประยุกต์ใช้ ดัดแปลง และนำไปใช้ การมีมุมมองที่หลากหลาย การให้ความสำคัญในความรู้สึกรู้สึกของผู้อื่น และการรู้จักตนเอง</p> <p>3.2 สมรรถนะสำคัญ ได้แก่ ความสามารถในการสื่อสาร การคิด การแก้ปัญหา การใช้ทักษะชีวิต และการใช้เทคโนโลยี</p> <p>3.3 คุณลักษณะอันพึงประสงค์ ได้แก่ รักชาติ ศาสน์ กษัตริย์ ซื่อสัตย์สุจริต มีวินัย ใฝ่ความรู้ อยู่อย่างพอเพียง มุ่งมั่นในการทำงาน รักความเป็นไทย มีจิตสาธารณะ</p> | |
| <p>ขั้นที่ 3 แผนการจัดการเรียนรู้</p> | |
| <p>แผนการจัดการเรียนรู้ที่ 7 Food เวลาประมาณ 4 ชั่วโมง</p> | |



Skills : Listening Speaking Reading Writing

Functions: 1. Talking about hunger and thirst.

2. Asking for something to eat and drink.
3. Identifying the words for common countable and uncountable foods.
4. Saying what students want or don't want to eat.
5. Learning words with the short /o/ vowel sound.
6. Learning action verbs for daily routine.

Language: Target 1 Talking about hunger and thirst and asking for something to eat and drink.

- Example:
- I'm hungry. I want an apple.
 - I'm thirsty. I want juice.
 - Here you are.
 - Thank you.
 - You're welcome.

Target 2 Saying what students want or don't want to eat.

- Example:
- Q: What do you want?
 A: I want a banana.
 A: I want an orange.

Target 3 Identifying the words for common countable and uncountable foods.

- Example:
- I want chicken.
 - I don't want fish.
- Q: Do you want pizza?
 A: Yes, I do./ No, I don't

Target 4 Learning action verbs for daily routine.

- Example:
- wash my hands
 - eat pizza
 - drink milk
 - brush my teeth

Sounds and words: Short vowel sound /o/

- Grammar :**
- Present Simple Tense
 - Yes/No questions
 - Imperative
 - Countable and uncountable nouns

- Pronoun and verbs contractions

เช่น You are = You're do not = don't

Adjective

Article a, an, the

Vocabulary Key: a banana, a soda, a milkshake, a cookie, a sandwich, a salad, an egg, an orange, chicken, fish, pizza, bread, rice, milk, cake, ice cream, octopus, dot, pot, top

Sounds and words: /o/ octopus, dot, pot, top

Culture: มารยาทตามวัฒนธรรมของเจ้าของภาษาเมื่อได้รับการช่วยเหลือต้องมีการกล่าวขอบคุณด้วยประโยค Thank you. และการตอบรับการขอบคุณทุกครั้งด้วยประโยค You're welcome. และควรมีการแสดงออกอย่างจริงใจ อาหารเป็นเอกลักษณ์ทางวัฒนธรรมที่สำคัญของแต่ละชาติ นักเรียนควรได้ศึกษาความแตกต่างของอาหารของไทยและนานาชาติ

สื่อการเรียนรู้

- หนังสือเรียน Let's Go 1 (4th Edition) หน้า 58-65
- หนังสือเรียน Let's Go 1 (4th Edition) Workbook หน้า 57-64
- Picture Cards หมายเลข 99, 129-133, 154-161, 162-169
- CD 2 Track 35-53
- สำเนา Worksheet Unit 1 (หน้า 122-123 ใน Teacher's Book), Unit 7 Test หน้า 144-145
- สื่อของจริง
- ซอล์ก ปากกาเขียนกระดาน
- กระดาษเปล่า
- สีไม้

หน่วยย่อยที่ 1: Let's Talk



ขั้นตอนการจัดกิจกรรม



กิจกรรมก่อนการฟังและพูด

1. ครูทักทายนักเรียนเมื่อนักเรียนเข้าห้องเรียน โดยยกมือขึ้นทักทายนักเรียนเป็นรายบุคคลและกล่าวคำทักทาย T: Hi! หรือ Hello! (ชื่อนักเรียน) สวัสดีค่ะ/ครับ ส่งเสริมให้นักเรียนกล่าวตอบ S: Hi! หรือ Hello!
2. เมื่อนักเรียนพร้อม ทำกิจกรรม Walk and Talk เพื่อทบทวนคำถามคำตอบเกี่ยวกับสภาพอากาศ ใช้บัตรคำของนักเรียน Student Cards หมายเลข 129 -133 วางลงรอบรอบชั้นเรียนหลังจากนั้นนักเรียนถามและตอบคำถามเกี่ยวกับสภาพอากาศต่างๆที่นักเรียนหยิบขึ้นมา

นักเรียนฝึกการบอกจำนวนของสิ่งของและสิ่งของตามธรรมชาติโดยใช้คำศัพท์ในบทที่เรียนมาแล้วให้นักเรียนทำบัตรหมายเลขและใช้ควบคู่กับบัตรคำของครู Teacher Cards หมายเลข 134-141 แสดงบัตรคำพร้อมทั้งบัตรหมายเลขและให้นักเรียนพูดบรรยายโดยใช้โครงสร้างประโยคตามที่เรียนในบทที่แล้ว ดังนี้ There are (four) (flowers).



กิจกรรมระหว่างการฟังและฝึกพูด

กิจกรรมย่อยที่ 1 A: Listen and say.

3. ครูอาสาสมัครนักเรียนมาแสดงการสนทนาร่วมกับครู ตามโครงสร้าง

I'm hungry. I want an apple. I'm thirsty. I want juice.

ครูสามารถนำสื่อของจริงมาใช้ประกอบการพูดประโยค แสดงท่าทางประกอบเพื่อให้สื่อความหมายได้ชัดเจนยิ่งขึ้น ครูให้นักเรียนอ่านออกเสียงประโยคในหนังสือเรียนหน้า 58 ตามครูครั้งละหนึ่งประโยค หลังจากนั้นครูพูดบทสนทนากับอาสาสมัคร และสลับบทบาทกันพูดบทสนทนาซ้ำอีกครั้ง

4. นักเรียนเปิดหนังสือเรียนหน้าที่ 58 หัวข้อ A Listen and Say ครูให้นักเรียนดูรูปภาพและพยายามจดจำตัวละครจากบทเรียนหน่วยที่ 7 หลังจากนั้นฝึกฟังบทสนทนาโดยให้นักเรียนหลับตาฟังครูเปิดไฟล์เสียง CD 2 Track 35 จำนวน 1 รอบ เมื่อฟังจบนักเรียนลืมนตาและครูเปิดรอบที่ 2 ให้นักเรียนชี้ที่ตัวละครและออกเสียงตามในรอบที่ 3 ครูให้ความรู้เพิ่มเติมในเรื่องการใช้รูปย่อ Contraction You are = You're การใช้ article "an" ในคำนามนับได้ เอกพจน์ที่ขึ้นต้นด้วยสระและคำกล่าวขอบคุณและตอบรับคำขอบคุณตามวัฒนธรรมของเจ้าของภาษา

CD2 Track 35

I'm hungry. I want an apple.

I'm thirsty. I want juice.

Here you are.

Thank you.

You're welcome.

6. นักเรียนฝึกอ่านออกเสียงบทสนทนาด้วยตนเอง ครูสังเกตนักเรียนที่อ่านออกเสียงคำใดไม่ถูกต้อง ให้ครูบอกวิธีการออกเสียงที่ถูกต้องร่วมกันทั้งชั้นเรียน

7. นักเรียนฟังเสียงไฟล์ CD 2 Track 36 และออกเสียงตามโดยครูเน้นให้นักเรียนได้พูดประโยคด้วยน้ำเสียง จังหวะท่วงทำนอง และความเร็ว ตามการพูดในชีวิตประจำวัน ครูเน้นประเด็นทางวัฒนธรรมในการ คำกล่าวขอบคุณและตอบรับคำขอบคุณตามวัฒนธรรมของเจ้าของภาษา

CD2 Track 36

Here you are.

Thank you.

You're welcome.

You are, you're

8. ครูแสดงวิธีการอ่านออกเสียงตัวย่อ You are=You're โดยให้นักเรียนอ่านครั้งละคำ และอธิบาย เน้นย้ำว่า รูปย่อมีความหมายเช่นเดียวกับรูปเต็ม และเน้นการอ่านออกเสียงคำศัพท์สำคัญ

9. นักเรียนฝึกบทสนทนา โดยครูแบ่งนักเรียนในชั้นออกเป็นสองกลุ่ม สลับกันถามและตอบโดยใช้ โครงสร้างที่ได้ฟัง และฝึกสนทนาเป็นคู่ให้คล่องแคล่ว

กิจกรรมย่อยที่ 2 B: Listen, point, and sing.

10. นักเรียนเปิดหนังสือเรียนหน้า 59 ครูเปิดไฟล์เสียง CD 2 Track 37 I Want an Apple. ให้นักเรียนอ่านเนื้อเพลงในกิจกรรม B Listen, point, and sing ในคำที่นักเรียนไม่สามารถอ่านได้ หรือออกเสียงไม่ถูกต้องครูช่วยแก้ไข เน้นคำสำคัญและการออกเสียง /s/ ทำพยัญชนะในคำศัพท์พหูพจน์

CD2 Track 37

I Want an Apple

Apples, apples! Where are the apples?

I'm hungry. I want an apple.

Apples, apples! Where are the apples?

Here you are.

Thank you.

Thank you very much.

You're welcome.

Thank you very much.

You're welcome.

Thank you, thank you.

Thank you very much.

Thank you very much!

You're welcome!

11. นักเรียนฟังไฟล์เสียง CD 2 Track 37 I Want an Apple. รอบที่ 2 นักเรียนชี้เนื้อเพลงตามและออกเสียงคลอไปกับบทเพลง

12. ครูเปิดเพลงรอบที่ 3 พร้อมให้นักเรียนฝึกร้องตามที่ละท่อนและปรบมือเข้าจังหวะและแสดงท่าทางประกอบโดยฝึกครั้งละประโยคจากด้านหลังและเพิ่มคำ และวลี จนกระทั่งสมบูรณ์ แล้วให้นักเรียนร้องเพลงด้วยตนเอง 1 รอบ

13. ครูแบ่งนักเรียนเป็น 2 กลุ่ม แต่ละกลุ่มผลัดกันร้องเพลงคนละท่อน พร้อมทำท่าทางประกอบ เช่น แสดงท่าทางที่แตกต่างกันของการร้องประโยค Apples, apples นักเรียนทำมือเป็นท่าทางการถือผลแอปเปิ้ล

Where are the apples?

อาจใช้ท่ายกมือป้องตาเพื่อสิ่งของ I'm hungry. แสดงท่าลูบท้องหิว Thank you very much แสดงท่ายกมือไหว้ขอบคุณ เป็นต้น

14. นักเรียนร้องเพลงพร้อมทั้งทำท่าทางประกอบพร้อมกันอีกครั้ง ครูเสริมแรงให้นักเรียนแสดงออกตามบทเพลงอย่างสร้างสรรค์

กิจกรรมย่อยที่ 3 C: Say and act. Hungry or thirsty.

15. นักเรียนจับคู่แสดงการสนทนาตามบทเพลงพร้อมทั้งเรียกชื่อของเพื่อนและทำท่าทางประกอบ เมื่อครูให้สัญญาณให้นักเรียนเปลี่ยนคู่ ปฏิบัติซ้ำ 3-4 รอบ จนกระทั่งครูสังเกตว่านักเรียนสามารถใช้ประโยคในเพลงได้คล่องแคล่วระหว่างทำกิจกรรมครูคอยสังเกตและบันทึกโดยใช้แบบประเมินการพูด

16. ครูเขียนคำศัพท์ Hungry และ Thirsty บนกระดาน ออกเสียงคำพร้อมทั้งทำท่าทางประกอบ ให้นักเรียนออกเสียงตามและทำท่าทางประกอบ หลังจากนั้นครูออกเสียงคำศัพท์สลับกันให้นักเรียนทำท่าทาง และในรอบสุดท้ายครูแสดงท่าทางให้นักเรียนพูดประโยค I'm hungry./ I'm thirsty.

17. นักเรียนเล่นเกมโยนบอล โดยครูเริ่มโยนลูกบอลให้นักเรียนพร้อมทั้งเริ่มบทสนทนาตามโครงสร้าง

T: I'm hungry. I want an apple.

S: Here you are.

T: Thank you.

S: You're welcome.

เมื่อจบบทสนทนาให้นักเรียนโยนลูกบอลไปที่นักเรียนคนต่อไป ครูเพิ่มจำนวนลูกบอลตามความเหมาะสมเพื่อเพิ่มโอกาสการสนทนาของนักเรียน ครูสังเกตและเสริมแรงให้นักเรียนสนทนากับเพื่อนอย่างคล่องแคล่ว

18. นักเรียนทำแบบฝึกหัดจาก Workbook หน้า 57 A Write เขียนตามรอยประและเติมคำในช่องว่าง และ B Trace and write เขียนตามรอยประ และฝึกอ่านด้วยตนเอง

กิจกรรมหลังการฟัง/กิจกรรมการนำไปใช้

19. นักเรียนอ่านประโยคทั้งหมดจากแบบฝึกหัดพร้อมกัน ร่วมกันตรวจคำตอบ ครูทบทวนในเรื่องการใช้รูปย่อจากแบบฝึกหัดอีกครั้งหนึ่ง ถามคำถามเพื่อตรวจสอบความเข้าใจของนักเรียน โดยพูดประโยคสองภาษาซ้ำ ๆ เช่น

T: What is the contraction of "You are"? รูปย่อของ You are คืออะไร

20. นักเรียนทั้งชั้นสนทนากับครูตามโครงสร้างที่เรียนมาอีกครั้ง

วัฒนธรรมต่างชาติที่ครูสามารถสอดแทรกในการสอน

มารยาทตามวัฒนธรรมของเจ้าของภาษาเมื่อได้รับการช่วยเหลือต้องมีการกล่าวขอบคุณด้วยประโยค Thank you. และการตอบรับการขอบคุณทุกครั้งด้วยประโยค You're welcome. และควรมีการแสดงออกอย่างจริงจังเอาอาหารเป็นเอกลักษณ์ทางวัฒนธรรมที่สำคัญของแต่ละชาติ นักเรียนควรได้ศึกษาความแตกต่างของ

อาหารของไทยและนานาชาติ ดังนั้นเมื่อมีการสื่อสารกับคนจากประเทศต่าง ๆ นักเรียนควรศึกษาถึงวัฒนธรรมของแต่ละประเทศและแสดงออกด้วยความเคารพ

ข้อควรพิจารณา



1. หากนักเรียนในห้องมีจำนวนมาก ในการทำกิจกรรมฝึกจับคู่สนทนา ครูต้องควบคุมชั้นเรียนให้ปฏิบัติตามกติกาอย่างเคร่งครัด เพื่อป้องกันนักเรียนที่ไม่มีความมั่นใจและไม่พูดภาษาอังกฤษในการทำกิจกรรมให้ครูหยุดกิจกรรมและกระตุ้นให้นักเรียนปฏิบัติตามกติกา

2. ครูผู้สอนต้องคอยดูว่านักเรียนคนใดที่ยังไม่สามารถพูดได้ หรือไม่กล้าพูด ครูจะต้องช่วยเหลือให้กำลังใจและเสริมแรงนักเรียนให้สามารถออกเสียงได้

กิจกรรมหลังเรียน



นักเรียนระบายสีแบบฝึกหัด Workbook หน้า 57 และฝึกอ่านให้คล่องแคล่ว

หน่วยย่อยที่ 2: Let's Learn



กิจกรรมก่อนการเรียนรู้

1. ครูทักทายนักเรียนเมื่อนักเรียนเข้าห้องเรียน เมื่อนักเรียนพร้อมทบทวนประโยค I'm hungry. I want an apple., I'm thirsty. I want juice. โดยการทำกิจกรรม Conversation Line นักเรียนเข้าแถวหันหน้าเข้าหากัน เมื่อครูให้สัญญาณให้นักเรียนพูดประโยคทักทายเพื่อที่อยู่ทางขวามือของตนเองให้กับคู่ สลับบทบาทกันต่อเนื่องจนนักเรียนพูดได้คล่องแคล่ว

2. นักเรียนทบทวนจุดเน้นทางภาษาจากหน่วยย่อยที่แล้วโดยทำกิจกรรม Dialogue Musical Chairs นักเรียนยืนล้อมเป็นวงกลมรอบเก้าอี้ที่มีจำนวนน้อยกว่านักเรียน ครูให้สัญญาณนักเรียนเดินไปรอบๆ และสนทนากับเพื่อนด้วยโครงสร้าง Here you are. Thank you. You're welcome. ปฏิบัติต่อเนื่องจนกระทั่งครูสังเกตว่านักเรียนสามารถพูดประโยคอย่างคล่องแคล่ว ส่งสัญญาณหยุดกิจกรรม นักเรียนแย่งกันวิ่งไปนั่งเก้าอี้ นักเรียนที่ไม่มีเก้าอี้ให้มาทำหน้าที่ให้สัญญาณต่อไป

กิจกรรมย่อยที่ 1 A: Learn the Words

กิจกรรมระหว่างการเรียนรู้

3. ครูนำเสนอคำศัพท์เกี่ยวกับอาหารที่เป็นคำนามนับได้ โดยใช้บัตรคำหมายเลข 154-161 โดยครูแสดงบัตรคำครั้งละ 1 ใบและออกเสียงนำให้นักเรียนออกเสียงตาม 3 ครั้งต่อ 1 บัตรคำ แล้วติดบัตรคำอย่างเป็นระเบียบบนกระดานตามลำดับ

บัตรคำที่ 154 a banana

บัตรคำที่ 155 a soda

บัตรคำที่ 156 a milkshake

บัตรคำที่ 157 a cookie

บัตรคำที่ 158 a sandwich

บัตรคำที่ 159 a salad

บัตรคำที่ 160 an egg

บัตรคำที่ 161 an orange

4. นักเรียนเปิดหนังสือเรียน Student Book หน้า 60 ครูให้นักเรียนศึกษารูปภาพและบรรยายสิ่งที่นักเรียนเห็น ที่คำศัพท์ในหนังสือเรียน ครูเปิดไฟล์เสียง CD 2 Track 38 นักเรียนชี้ที่คำศัพท์และออกเสียงคำซ้ำ 2-3 รอบ

| | | | |
|----------------------|------------|----------------|--------------|
| CD 2 Track 38 | | | |
| 1. a banana | 2. a soda | 3. a milkshake | 4. a cookie |
| 5. a sandwich | 6. a salad | 7. an egg | 8. an orange |

นักเรียนออกเสียงคำศัพท์ทั้งหมดอีกครั้ง ครูคอยตรวจสอบการออกเสียงของนักเรียน เน้นย้ำเรื่องการใช้ a an ที่หน้าคำนามนับได้ซึ่งขึ้นต้นด้วยสระ

กิจกรรมย่อยที่ 2 B: Ask and Answer

5. นักเรียนเปิดหนังสือเรียนหน้า 60 ครูให้นักเรียนศึกษารูปภาพและชี้ไปที่คำศัพท์ในหนังสือเรียนและบรรยายสิ่งที่นักเรียนเห็น ครูเปิดไฟล์เสียง CD2 Track 39 และให้นักเรียนชี้ตามรูปและคำที่ได้ยินและเปิดรอบที่ 2 ให้นักเรียนฝึกออกเสียงตาม

| | |
|----------------------|--------------------|
| CD 2 Track 39 | |
| What do you want? | |
| I want a banana | |
| I want an orange. | |
| 1. What do you want? | I want a banana. |
| 2. What do you want? | I want a sandwich. |
| 3. What do you want? | I want an apple. |
| 4. What do you want? | I want an orange. |
| 5. What do you want? | I want a salad. |

7. อาสาสมัครนักเรียน 2 คนออกมานำเสนอบทสนทนาโดยนักเรียนคนแรกถามว่า S: What do you want? นักเรียนคนที่ 2 ชี้ไปที่บัตรคำที่ต้องการหลังจากนั้นพูดว่า I want (an egg). เมื่อนักเรียนอีกคนหนึ่งยื่นให้ครูส่งเสริมให้นักเรียนพูดขอบคุณ และตอบรับการขอบคุณตามวัฒนธรรม

8. ครูเปิดไฟล์เสียง CD2 Track 40 นักเรียนฟังปรบมือเข้าจังหวะและท่องบทเข้าจังหวะตามเสียงกลอง

CD 2 Track 40

See the script for Track 39.

9. นักเรียนเปลี่ยนกันถามและตอบคำถามโดยเป็นกิจกรรมกลุ่มและกิจกรรมคู่

กิจกรรมย่อยที่ 3 C: Ask your partner.

10. นักเรียนดูหนังสือหน้าที 61 และ ศึกษารูปภาพและอ่านหมายเลขต่างๆ และร่วมกันระบุนว่ามีอาหารหรือเครื่องดื่มอะไรบ้าง หลังจากนั้นครูเปิดไฟล์เสียง CD 2 Track ที่ 41 นักเรียนชี้ไปที่อาหารให้ ตรงกับที่บทสนทนากล่าวถึงหลังจากนั้นครูเปิดไฟล์เสียงอีกครั้งหนึ่ง ให้นักเรียนลากเส้นด้วยนิ้วมือเชื่อมอาหารสองอย่าง ที่นักเรียนได้ยิน

CD 2 Track 41

What do you want?

I Want a sandwich and a soda.

1. What do you want?

I want a sandwich and a soda.

2. What do you want?

I want an egg and a salad.

3. What do you want?

I want a banana and an orange.

4. What do you want?

I want a cookie and a milkshake.

11. นักเรียนจับคู่สนทนาโดยใช้ภาพจากหนังสือหรือสื่อของจริง ครูเดินสังเกต แก้ไข กระตุ้น เสริมแรง และประเมินผล

12. ครูเปิดไฟล์เสียง CD2 Track 42 แล้วให้นักเรียนออกเสียงและปรบมือเข้าจังหวะให้คล้องแคล่ว

CD 2 Track 42

See the script for Track 41.

กิจกรรมย่อยที่ 4 D: Listen, circle, and Sing.

13. นักเรียนดูรูปภาพและบอกชื่ออาหารและเครื่องดื่มที่นักเรียนรู้จักหลังจากนั้นครูนำเสนอคำศัพท์ที่อยู่ในบทเพลงเท่าที่จำเป็นเช่น grass, sky, cats, eyes, birds, clouds

14. ครูเปิดไฟล์เสียง CD2 Track 43 นักเรียนฟังเพลงและชี้ที่รูปในหนังสือเรียน ครูแสดงตัวอย่างการร้องเพลงโดยร้องทีละวรรค ให้นักเรียนปรบมือและสร้างจังหวะ

CD 2 Track 43

What do you want?

What do you want? I want a cookie.

What do you want? I want an egg.

What do you want? I want a banana.

What do you want? I want an egg.

What do you want? I want a cookie.

What do you want? I want an egg..

What do you want? I want a banana.

What do you want? I want an egg.

15. ครูเปิดไฟล์เสียงอีกครั้งหลังจากนั้นให้นักเรียนได้ออกเสียงตาม และวงกลมที่รอบภาพอาหารตามที่ได้ยินจากไฟล์เสียง ตามลำดับที่ปรากฏในบทเพลงโดยให้ชื่ออาหารหรือเครื่องดื่มเป็นไปตามเนื้อเพลง เปิดเพลงอีกครั้งหนึ่งและให้นักเรียนได้ร้องเพลงและปรบมือเข้าจังหวะ

16. ครูเปิดไฟล์เสียงอีกครั้งหลังจากนั้นให้นักเรียนได้ออกเสียงและตรวจคำตอบ

กิจกรรมหลังการเรียนรู้



17. นักเรียนระบายสีและตัดบัตรกิจกรรม Worksheet I want...I don't want จาก Teacher's book หน้า 122 นักเรียนจับคู่เล่นเกมและฝึกบทสนทนาโดยใช้ให้นักเรียนตั้งคำถามและตอบคำถาม จากบัตรครูเดินให้คำแนะนำไปปรับรอบห้องและส่งเสริมให้นักเรียนได้พูดประโยคอย่างจริงจังเพื่อให้เกิดทักษะและชมเชยนักเรียนเมื่อนักเรียนสามารถปฏิบัติได้อย่างถูกต้อง นักเรียนนำมาฝึกสนทนากับเพื่อนในเวลาว่างต่อไป

ข้อควรพิจารณา



ครูควรเปิดโอกาสให้นักเรียนเป็นรายบุคคลได้ฝึกกับครูเพิ่มเติมโดยสามารถใช้เวลาช่วงระหว่างการจัดคู่สนทนา โดยครูเข้าร่วมกิจกรรมจับคู่สนทนากับนักเรียนเป็นรายบุคคลเพื่อสามารถตรวจสอบแก้ไขและประเมินนักเรียนได้อย่างใกล้ชิด

กิจกรรมหลังเรียน



ครูประเมินคำศัพท์และการใช้ประโยคของนักเรียนด้วยการให้ทำแบบฝึกหัดใน Workbook หน้า 58-59

หน่วยย่อยที่ 3: Let's Learn More



กิจกรรมก่อนการเรียนรู้



1. ทบทวนคำศัพท์และโครงสร้างประโยคจากหน่วยย่อยที่แล้วโดยทำกิจกรรม Bingo: What do you want จาก Teacher's Book หน้า 123 นักเรียนจับคู่ทำกิจกรรม โดยได้รับบัตรบิงโก และวางอาหารที่เลือกลงในตาราง นักเรียนถามคำถาม What do you want? ครูออกเสียงคำศัพท์เกี่ยวกับอาหาร I want ____ .ต่อเนื่องจากมีคู่ที่เรียงได้ครบ3 คำต่อกันตามแนวเส้นตรง

กิจกรรมระหว่างการเรียนรู้



กิจกรรมย่อยที่ 1 A: Learn the Words

2. ครูนำเสนอคำศัพท์เกี่ยวกับอาหารที่เป็นคำนามนับไม่ได้โดยใช้บัตรคำ Teacher Cards หมายเลข 162 -169 ครูนำเสนอโดยวิธีแสดงบัตรคำครั้งละ 1 ใบ ออกเสียงและให้นักเรียนออกเสียงตามแล้วติดบัตรคำไว้บนกระดาน ให้นักเรียนอ่านซ้ำอีกครั้ง

บัตรคำที่ 162 chicken

บัตรคำที่ 163 fish

บัตรคำที่ 164 pizza

บัตรคำที่ 165 bread

บัตรคำที่ 166 rice

บัตรคำที่ 167 milk

บัตรคำที่ 168 cake

บัตรคำที่ 169 ice cream

3. นักเรียนเปิดหนังสือหน้า62 ดูรูปภาพและคำศัพท์ ครูเปิดไฟล์เสียง CD2 Track 44 นักเรียนออกเสียงตามพร้อมทั้งชี้ที่รูปภาพ พยายามออกเสียงให้เป็นธรรมชาติมีการเน้นเสียงสูงต่ำตามไฟล์เสียง

CD 2 Track 44

1. chicken 2. fish 3. pizza 4. bread

5. rice 6. milk 7. cake 8. ice cream

4. ครูพูดคำศัพท์ครั้งละคำอย่างจะช้า ๆ ให้นักเรียนชี้ตามและออกเสียงคำศัพท์เหล่านั้นครูอธิบายโครงสร้างประโยคเรื่องของการใช้คำนำหน้าคำนามที่นับไม่ได้เราไม่จำเป็นต้องใช้คำนำหน้า ครูแสดงบัตรคำคู่เปรียบเทียบบัตรคำหมายเลข 154 a banana กับไปคำหมายเลข 162 chicken ให้นักเรียนมองเห็น ความแตกต่างของคำนามที่นับได้และคำนามที่นับไม่ได้

5. ครูสลับบัตรคำไปมา จนกระทั่งนักเรียนพูดได้อย่างคล่องแคล่วและสามารถจดจำคำศัพท์และความหมาย

กิจกรรมย่อยที่ 2 B: Make sentences

6. ครูเปิดไฟล์เสียง CD2 Track 45 นักเรียนออกเสียงตามพร้อมทั้งชี้ที่รูปภาพ

CD 2 Track 45

I want chicken. I don't want fish.

I want fish. I don't want chicken.

1. I want chicken. I don't want fish.

2. I want fish. I don't want chicken.

3. I want bread. I don't want rice.

4. I want rice. I don't want bread.

5. I want ice cream. I don't want cake.

6. I want cake. I don't want ice cream.

7. ครูนำเสนอโครงสร้างประโยคโดยใช้บัตรคำ หมายเลข 162 chicken และ 163 fish และแสดงท่าทางความต้องการให้นักเรียนมองเห็นได้ชัดพยักหน้าแสดงความไม่ต้องการให้มองเห็นได้ชัดโดยส่ายหน้า ผู้พูดประโยค I want chicken พร้อมทั้งทำท่าผงกศีรษะและพูดประโยค I don't want fish. พร้อมทั้งส่ายศีรษะ ครูนำเสนอประโยคโดยครูพูดประโยค I want (chicken). I don't want (fish). และเขียนประโยคบนกระดานทำท่าส่ายศีรษะปฏิบัติซ้ำให้นักเรียนเห็นชัดๆ อีกครั้งและให้นักเรียนได้พูดประโยค ด้วยตนเองและทำท่าทางประกอบ

8. ครูเปิดไฟล์เสียง CD2 Track 46 นักเรียนออกเสียงตาม ปรบมือเข้าจังหวะและท่อนบทเข้าจังหวะให้คล่องแคล่ว

CD 2 Track 46

See the script for Track 45.

9. นักเรียนจับคู่ฝึกพูดโดยชี้ที่รูปภาพ ในหนังสือเรียน

กิจกรรมย่อยที่ 3 C.: Ask and answer. Check(✓).

10. นักเรียนเปิดหนังสือเรียน หน้า 63ดูที่ตารางสำรวจครูเขียนตารางง่ายๆ บนกระดานและทดลองถามนักเรียนให้ตอบโดยใช้คำถาม Do you want _____? ถ้านักเรียนตอบ Yes ให้เช็ค ลงไปในช่อง Yes, I do ถ้านักเรียนตอบ No ให้เช็คลงไปในช่อง No, I don't.

11. ครูเปิดไฟล์เสียง CD 2 Track 47 ให้นักเรียนชี้ไปที่รูปภาพของพิซซ่าและให้นักเรียนออกเสียงตาม

CD 2 Track 47

Do you want pizza? Do you Want pizza?
Yes, I do. No, I don't No, I don't. I want rice.

12. นักเรียนจับคู่ถามและตอบคำถามโดยให้จับคู่ทำกิจกรรมและ สลับกันถามตอบความต้องการทำเครื่องหมายในตารางจนครบ

13. ครูเปิดไฟล์เสียง CD 2 Track 48 ให้นักเรียนชี้และออกเสียงตามแล้วจากนั้นให้นักเรียนปรบมือและพูดทเข้าจิ้งหะพร้อมกับจิ้งหะกลอง

CD 2 Track 48

Do you want pizza? Yes, I do.
Do you want fish? No, I don't.
Do you want a cookie? Yes, I do.
Do you want a salad? No, I don't.
Do you want a milkshake? Yes, I do.
Do you want rice? No, I don't.

14. นักเรียนฝึกถามและตอบคำถามเป็นคู่โดยสลับบทบาทกันจนกระทั่งพูดได้คล่องแคล่ว

กิจกรรมย่อยที่ 4 D: Listen and do.

15. ครูนำเสนอประโยคโดยการสาธิตพร้อมแสดงท่าทางนักเรียนได้เข้าใจความหมายของคำกริยามากขึ้นหลังจากนั้นให้นักเรียนได้ออกเสียงตามที่ละประโยคและทำท่าทางประกอบ 2-3 รอบ

16. ครูเปิดไฟล์เสียง CD2 Track 49 และให้นักเรียนชี้ตามหนังสือหน้าที่ 63 ออกเสียงตามจนคล่องแคล่ว

CD 2 Track 49

1. Wash my hands
2. Eat pizza
3. Drink milk
4. Brush my teeth

17. ครูแสดงบัตรคำหมายเลข 170-173 ให้นักเรียนออกเสียงและทำท่าทางประกอบและจากนั้นให้นักเรียนจับคู่กันเพื่อสลับกันพูดประโยคและทำท่าทาง

กิจกรรมหลังการเรียนรู้



18. นักเรียนแบ่งกลุ่มเป็นกลุ่มๆ ละ 3-4 คน ทำกิจกรรม Restaurant ให้ตัวแทนนักเรียนของแต่ละกลุ่มเป็น พนักงานเสิร์ฟและตั้งคำถามถึงความต้องการของสมาชิกในกลุ่มใช้คำศัพท์จากบทเรียนย่อยที่ 1 และบทเรียนย่อยที่ 2 เพื่อถามตอบเกี่ยวกับอาหาร

ข้อควรพิจารณา



ในการให้ความรู้เพิ่มเติมในเรื่องไวยากรณ์พื้นฐาน ครูควรใช้เวลาฝึกฝนและตรวจสอบนักเรียนเป็นรายบุคคลเพื่อให้มั่นใจได้ว่านักเรียนทุกคนเข้าใจโครงสร้างประโยคพื้นฐานตามที่กำหนดในบทเรียนเพื่อนำไปสู่ความรู้ที่คงทน

กิจกรรมหลังเรียน



ครูประเมินคำศัพท์และการใช้ประโยคของนักเรียนด้วยการให้ทำแบบฝึกหัดใน Workbook หน้าที่ 60-61

หน่วยย่อยที่ 4: Let's Read



กิจกรรมก่อนการอ่าน

1. ทบทวนคำศัพท์ที่มีสระเสียงสั้น /a/, /e/, /i/ โดยการฝึกอย่างรวดเร็วโดยครูเขียนอักษร /a/, /e/, /i/ บนกระดาน ครูสุ่มพูดคำศัพท์แล้วให้นักเรียนช่วยกันบอกว่าคำศัพท์นั้นมีเสียงสระใด ครูเขียนคำศัพท์นั้นใต้อักษรที่ถูกต้องแล้วให้นักเรียนช่วยกันขีดเส้นใต้สระและออกเสียงพร้อมๆกัน

กิจกรรมระหว่างการอ่าน

กิจกรรมย่อยที่ 1 A: Listen, point, and say.

2. ครูนำเสนอสระเสียงสั้น /o/ *โดยเขียนตัวอักษร “ Oo “ ตัวพิมพ์เล็กและตัวพิมพ์ใหญ่ตัวเองลงบนกระดานให้จากนั้นอ่านอักษรและออกเสียงสระเสียงสั้น /o/ ให้นักเรียนออกเสียงตาม

3. ครูเขียนตัวอักษร O ลงบนกระดานและนำเสนอบัตรคำ Teacher's cards คำว่า octopus ติดบนกระดานคู่กับตัวอักษร O ให้นักเรียนออกเสียงโอและออกเสียงคำ /o/octopus โดยเน้นที่เสียงสระออกเสียงซ้ำ 3-4 รอบครูให้นักเรียนฝึกทำรูปแบบบริมฝีปากให้ถูกต้องและออกเสียงให้ตำแหน่งของการออกเสียงสามารถออกเสียง /o/ ได้อย่างชัดเจน

4. นักเรียนเปิดหนังสือหน้าที่ 64 ซี่และอ่านออกเสียงตัวอักษร Oo ในตารางอักษร แล้วฟังไฟล์เสียง CD 2 Track 50 ซี่คำศัพท์ และอ่านออกเสียงตาม

CD 2 Track 50

O /o/
octopus
dot
top
pot

5. ครูแสดงบัตรคำโดยเป็นบัตรคำศัพท์หมายเลข 174-177 และพูดคำศัพท์เน้นที่การออกเสียงสระในตำแหน่งต่างๆ ของคำ เช่น เมื่อครูออกเสียงคำว่า octopus เสียงสระ /o/ อยู่ตอนต้นของคำและคำว่า dot เสียงสระอยู่ในตำแหน่งตรงกลางคำ ครูเสนอบัตรคำและให้นักเรียนพูดพร้อมกันอีกครั้ง

6. นักเรียนอ่านออกเสียงคำต่าง ๆ และปรบมือเป็นจังหวะ

กิจกรรมย่อยที่ 3 B: Put the sounds together

CD 2 Track 51

/d/,/o/,/t/.dot

/p/,/o/,/t/, pot

/t/,o/,/p/, top

7. ครูเปิดไฟล์เสียง CD 2 Track 51 นักเรียนชี้ไปที่ตัวอักษรตามที่ได้ยินหลังจากนั้นให้นักเรียนลากนิ้วมือตามรูปแบบของตัวอักษรเมื่อนักเรียนได้ยินเสียงสระที่ผสมกับเสียงพยัญชนะเป็นคำ

8. ครูเปิดไฟล์เสียงอีกครั้งหนึ่งแล้วให้นักเรียนออกเสียงตามรอบข้างทำวาดนิ้วมือไปตามเสียงที่ได้ยินแต่ละคำ

กิจกรรมย่อยที่ 3 C: Listen, point, and chant.:

9. นักเรียนเปิดหนังสือหน้าที่ 64 และชี้ที่ตัวอักษร Oo ที่อยู่ในตารางอักษร A-Z แล้วออกเสียงชื่ออักษร และเสียงสระ /o/ ครูเปิดไฟล์เสียง CD2 Track 52 ชี้ที่ตัวอักษร และคำศัพท์ตามบทเข้าจังหวะที่ฟัง

CD 2 Track 52

The O Phonics Chant

/o/ /o/ octopus /o/ /o/ pot

/o/ /o/ octopus /o/ /o/ top

Pot top dot pot

Octopus on top of the pot!

(repeat)

10. นักเรียนฟังอีก 1 รอบ แล้วปรบมือพร้อมทั้งพูดบทเข้าจังหวะจนคล่องแล้วจับคู่มือ 2-3 รอบ และแสดงท่าทางประกอบ

กิจกรรมย่อยที่ 4 D: Listen and read along:

11. นักเรียนดูรูปภาพจากในหนังสือเรียนหน้าที่ 65 On the Beach. ก่อนที่จะทำการฟังเนื้อเรื่องให้นักเรียนมองดูที่ภาพประกอบและช่วยกันหาคำศัพท์ที่นักเรียนรู้จักหลังจากนั้นให้นักเรียนลากนิ้วมือตามรูปร่างของตัวอักษรที่คำศัพท์ต่างๆ และอ่านออกเสียงคำศัพท์นั้นๆ พร้อมพร้อมกันนักเรียนอ่านออกเสียงชื่อเรื่อง

เน้นออกเสียง /o/ ที่คำว่า On

12. ครูเปิดไฟล์เสียง CD 2 Track 53 ฟังและชี้คำที่นักเรียนได้ยินจากเนื้อเรื่อง และเปิดรอบที่ 2 เพื่อให้นักเรียนอ่านออกเสียงและเน้นฟังเนื้อเรื่องและลากนิ้วมือชี้ตามประโยคในเนื้อเรื่องหลังจากนั้นฝึกการออกเสียงเน้นหนัก และจังหวะในการพูดเสียงสูงต่ำตามทำนองเสียงของบทเข้าจังหวะ

CD 2 Track 53

On the Beach

1. Where is the pot? I want the pot.
2. Where is the top? I want the top.
3. What is it? It's a dot. Look at the dots.
4. This is my octopus!

13. ให้นักเรียนจับคู่กันและสลับกันอ่านประโยคของจากเนื้อเรื่องทำกิจกรรมกลุ่มและกิจกรรมคู่โดยการให้นักเรียนได้ฟังเนื้อเรื่องแล้วก็อ่านตามอีกครั้งหนึ่ง

14. นักเรียนจับคู่กันอ่านโดยให้แต่ละคนได้สลับกันออกมาอ่านประโยคที่อยู่ในเรื่องและหลังจากนั้นให้
13. นักเรียนจับคู่กับเพื่อนและนำเรื่องจากที่อ่านมาแสดงโดยให้นักเรียนได้แสดงบทบาทสมมติโดยใช้สิ่งของและสัตว์ที่อยู่ในเนื้อเรื่องหรือใช้การวาดภาพเองก็ได้โดยครูคัดเลือกคู่ที่แสดงได้ดีออกมาแสดงบทบาทให้แก่
นักเรียนทั้งชั้น

กิจกรรมเสริม



15. นักเรียนทำกิจกรรม Phonics Search ใช้บัตรคำจำนวน 2 ชุด โดยที่ให้นักเรียนคว่ำบัตรแต่ละใบและครูออกเสียงพยัญชนะ หรือสระให้นักเรียนหงายบัตรคำขึ้นให้นักเรียนหาคำที่มีเสียงสระหรือพยัญชนะตามที่ครูพูด

กิจกรรมหลังการเรียนรู้



16. ทำแบบทดสอบหน่วยที่ 7 จากหนังสือคู่มือครู Teacher's Book หน้า 144-145



1. หากนักเรียนในห้องมีจำนวนมาก ในการทำกิจกรรม ครูต้องควบคุมชั้นเรียนให้ปฏิบัติตามกติกาอย่างเคร่งครัด เพื่อป้องกันนักเรียนที่ไม่มีความมั่นใจและไม่พูดภาษาอังกฤษในการทำกิจกรรม ให้ครูหยุดกิจกรรมและกระตุ้นให้นักเรียนปฏิบัติตามกติกา
2. ครูผู้สอนต้องคอยดูว่านักเรียนคนใดที่ยังไม่สามารถพูดได้ หรือไม่กล้าพูด ครูจะต้องช่วยเหลือให้กำลังใจและเสริมแรงนักเรียนให้สามารถออกเสียงได้

กิจกรรมหลังเรียน



1. ครูประเมินคำศัพท์และการใช้ประโยคของนักเรียนด้วยการให้ทำแบบฝึกหัดใน Workbook หน้าที่ 62-64
2. นักเรียนทำหนังสือนิทานจากหนังสือแบบฝึกหัด ระบายสีให้สวย

| เฉลยแบบฝึกหัด Let's Go 4 th Edition Workbook 1 | |
|--|--|
| Let's Talk Page 57 | |
| <p>A. Write</p> <p>Students write sentences using the words in the box.</p> <p><u>Answers</u></p> <ol style="list-style-type: none"> 1. I'm hungry. 2. I'm thirsty. 3. I'm thirsty 4. I'm hungry. | <p>B. Trace and write.</p> <p>Students write the sentences from the Box in the correct order.</p> <p><u>Answers</u></p> <ol style="list-style-type: none"> 1. Here you are. 2. Thank you. 3. You're welcome. |
| Let's Learn Page 58-59 | |
| <p>A. Write.</p> <p>Students write the words into the puzzle based on the pictures. Then they write the word that appears in the grey boxes.</p> | <p>B. Look and circle.</p> <p>Students look at the picture and circle The correct answer to the question</p> <p><u>Answers</u></p> <ol style="list-style-type: none"> 1. A robot 2. A banana |

| | |
|--|---|
| <p><u>Answers</u></p> <ol style="list-style-type: none"> 1. SANDWICH 2. ORANGE 3. SALAD 4. BANANA 5. I'm thirsty. I want a <u>soda</u>. | <ol style="list-style-type: none"> 3. A soda 4. An eraser |
|--|---|

เฉลยแบบฝึกหัด Let's Go 4th Edition Workbook 1

Let's Learn

C. Trace, write , and circle.

Students trace and write the question.

Answers

1. What do you want? / circle around the egg
2. What do you want? / circle around the soda
3. What do you want? / circle around the sandwich
4. What do you want? / circle around the banana

D. Read and circle.

Students read the sentence and circle the correct picture.

Answers

1. circle around the banana and orange
2. circle around the sandwich and salad
3. circle around the orange and banana
4. circle around the cookie and milkshake

Let's Learn More Pages 60-61

A. Unscramble, write, and match

Students unscramble the words, write them, and match them to the pictures.

Answers

1. ice cream / line drawn to third picture
2. pizza / line drawn to second picture
3. rice / line drawn to fourth picture
4. chicken / line drawn to first picture

B.

Students look at the pictures and write sentences.

Answers

1. I want cake. I don't want bread.
2. I want fish. I don't want milk.
3. I want pizza. I don't want chicken.

| | |
|---|---|
| <p>C. Read and circle.</p> <p>Students read the question, look at the picture, and circle the correct answer.</p> <p><u>Answers</u></p> <ol style="list-style-type: none"> 1. No, I don't. 2. Yes, I do. 3. No, I don't. 4. Yes, I do. | <p>D. Trace and match.</p> <p>Students trace the phrases and match them to the correct picture.</p> <p><u>Answers</u></p> <ol style="list-style-type: none"> 1. line drawn to the second picture 2. line drawn to the third picture 3. line drawn to the fourth picture 4. line drawn to the first picture |
| <p>Let's Read Pages 62-64</p> | |
| <p>A. Read and match.</p> <p>Students match the words to the correct Pictures</p> <p><u>Answers</u></p> <ol style="list-style-type: none"> 1. line drawn to the pot 2. line drawn to the top 3. line drawn to the dot 4. line drawn to the octopus | <p>B. Write and circle.</p> <p>Students write the words and then circle the picture that illustrates the word.</p> <p><u>Answers.</u></p> <ol style="list-style-type: none"> 1. pot / circle the pot 2. dot / circle the dot 3. octopus / circle the octopus 4. top / circle the top |
| <p>On the Beach</p> <p>Reading pages</p> <p>Students cut out the reading page along the dotted line and fold it into a four-page book. Then they read the story and color the pictures.</p> | |

บันทึกผลหลังสอน

คำชี้แจง : ครูผู้สอนบันทึกผลการเรียนรู้ตามหัวข้อที่กำหนด เพื่อนำไปใช้ในการปรับปรุงแก้ไขและพัฒนาการจัดกิจกรรมการเรียนรู้เพื่อพัฒนาผู้เรียนต่อไป

| 1. ผลการเรียนรู้ | | |
|---|-----------|---------------|
| | จำนวน(คน) | คิดเป็นร้อยละ |
| 1.1 นักเรียนที่ผ่านตัวชี้วัด | | |
| 1.2 นักเรียนที่ไม่ผ่านตัวชี้วัด | | |
| สาเหตุ(ระบุ) | | |
| _____ | | |
| _____ | | |
| _____ | | |
| แนวทางการแก้ปัญหา(ระบุ) | | |
| _____ | | |
| _____ | | |
| _____ | | |
| 1.3 นักเรียนที่มีความสามารถพิเศษ ได้แก่ | | |
| _____ | | |
| _____ | | |
| _____ | | |
| แนวทางการส่งเสริมและพัฒนา | | |
| _____ | | |
| _____ | | |
| _____ | | |
| 1.4 นักเรียนได้รับความรู้ (K) | | |
| _____ | | |
| _____ | | |
| _____ | | |

1.5 นักเรียนเกิดทักษะกระบวนการ (P)

1.6 นักเรียนมีคุณธรรม จริยธรรม ค่านิยม (A)

บันทึกผลหลังสอน

2. ปัญหาอุปสรรค (ถ้ามี)

3. ข้อเสนอแนะ (ถ้ามี)

ความเห็นของผู้บริหารสถานศึกษาหรือผู้ที่ได้รับมอบหมาย

ข้อเสนอแนะ

ลงชื่อ

(.....)

ตำแหน่ง

วันที่

แผนการจัดการเรียนรู้ Let's Go (4th Edition)

แผนการจัดการเรียนรู้ที่ 8

สาระที่ 1 2 3 4

Animals

ชั้นประถมศึกษาปีที่ 1

เวลา 4 ชั่วโมง

ขั้นที่ 1 ผลลัพธ์ปลายทางที่ต้องการให้เกิดขึ้นกับนักเรียน

สาระที่ 1 ภาษาเพื่อการสื่อสาร

มาตรฐาน ต 1.1 เข้าใจและตีความเรื่องที่ฟังและอ่านจากสื่อประเภทต่าง ๆ และแสดงความคิดเห็นอย่างมีเหตุผล

ต 1.1 ป.1/1 ปฏิบัติตามคำสั่งง่ายๆที่ฟัง

ต 1.1 ป.1/2 ระบุตัวอักษรและเสียง อ่านออกเสียงคำและสะกดคำง่ายๆถูกต้องตามหลักการอ่าน

ต 1.1 ป.1/3 เลือกภาพตรงตามความหมายของคำและกลุ่มคำที่ฟัง

ต 1.1 ป.1/4 ตอบคำถามจากการฟังเรื่องใกล้ตัว

มาตรฐาน ต 1.2 มีทักษะการสื่อสารทางภาษาในการแลกเปลี่ยนข้อมูล ข่าวสาร แสดงความรู้สึกและความคิดเห็นอย่างมีประสิทธิภาพ

ต 1.2 ป.1/1 พูดโต้ตอบด้วยคำสั้นๆ ง่ายๆในการสื่อสารระหว่างบุคคลตามแบบที่ฟัง

ต 1.2 ป.1/2 ใช้คำสั่งง่ายๆตามแบบที่ฟัง

ต 1.2 ป.1/3 บอกความต้องการง่ายๆของตนเองตามแบบที่ฟัง

ต 1.2 ป.1/4 พูดขอและให้ข้อมูลง่ายๆเกี่ยวกับตนเองตามแบบที่ฟัง

มาตรฐาน ต 1.3 นำเสนอข้อมูลข่าวสาร ความคิดรวบยอด และความคิดเห็นในเรื่องต่าง ๆ โดยการพูดและเขียน

ต 1.3 ป.1/1 พูดให้ข้อมูลเกี่ยวกับตนเองและเรื่องใกล้ตัว

สาระที่ 2 ภาษาและวัฒนธรรม

มาตรฐาน ต 2.1 เข้าใจความสัมพันธ์ระหว่างภาษากับวัฒนธรรมของเจ้าของภาษา และนำไปใช้ได้เหมาะสมกับกาลเทศะ

ต 2.1 ป.1/1 พูดและทำท่าประกอบตามวัฒนธรรมของเจ้าของภาษา

ต 2.1 ป.1/2 บอกชื่อและคำศัพท์เกี่ยวกับเทศกาลสำคัญของเจ้าของภาษา

ต 2.1 ป.1/3 เข้าร่วมกิจกรรมทางภาษาและวัฒนธรรมที่เหมาะสมกับวัย

| | |
|--|--|
| <p>มาตรฐาน ต 2.2 เข้าใจความเหมือนและความแตกต่างระหว่างภาษาและวัฒนธรรมของเจ้าของภาษากับภาษาและวัฒนธรรมไทยและนำมาใช้อย่างถูกต้องและเหมาะสม</p> <p>ต 2.2 ป.1/1 ระบุตัวอักษรและเสียงตัวอักษรของภาษาอังกฤษและภาษาไทย</p> | |
| <p>สาระที่ 3 ภาษากับความสัมพันธ์กับกลุ่มสาระการเรียนรู้อื่น</p> <p>มาตรฐาน ต 3.1 ใช้ภาษาต่างประเทศในการเชื่อมโยงความรู้กับกลุ่มสาระการเรียนรู้อื่น และเป็นพื้นฐานในการพัฒนา แสวงหาความรู้ และเปิดโลกทัศน์ของตน</p> <p>ต 3.1 ป.1/1 บอกคำศัพท์ที่เกี่ยวข้องกับกลุ่มสาระการเรียนรู้อื่น</p> | |
| <p>สาระที่ 4 ภาษาความสัมพันธ์กับชุมชนและโลก</p> <p>มาตรฐาน 4.1 ใช้ภาษาต่างประเทศในสถานการณ์ต่าง ๆ ทั้งในสถานศึกษา ชุมชน และสังคม</p> <p>ต 4.1 ป.1/1 ฟัง/พูดในสถานการณ์ง่าย ๆ ที่เกิดขึ้นในห้องเรียน</p> <p>มาตรฐาน ต 4.2 ใช้ภาษาต่างประเทศเป็นเครื่องมือพื้นฐานในการศึกษาต่อ การประกอบอาชีพและการแลกเปลี่ยนเรียนรู้กับสังคมโลก</p> <p>ต 4.2 ป.1/1 ใช้ภาษาอังกฤษ เพื่อรวบรวมคำศัพท์ที่เกี่ยวข้องใกล้ตัว</p> | |
| <p>ความเข้าใจที่คงทนของนักเรียน</p> <p>นักเรียนจะ...</p> <ol style="list-style-type: none"> 1. สามารถสนทนาถาม-ตอบแสดงความคิดเห็นเกี่ยวกับสี สัตว์เลี้ยง สัตว์ในสวนสัตว์โดยใช้โครงสร้างประโยคที่กำหนดให้ 2. สามารถฟัง พูด อ่าน และเขียนคำศัพท์เกี่ยวกับสี , สัตว์เลี้ยง, สัตว์ในสวนสัตว์ได้ 3. สามารถระบุ จำแนก บรรยายและสนทนาถาม-ตอบเกี่ยวแสดงความคิดเห็นเกี่ยวกับกับสี สัตว์เลี้ยง สัตว์ในสวนสัตว์ ได้ 4. สามารถปฏิบัติกิจกรรมที่เกี่ยวข้องกับสัตว์ได้ 5. สามารถออกเสียงคำศัพท์ที่มีสระเสียงสั้น /u/ ได้ | <p>คำถามสำคัญที่ทำให้เกิดความเข้าใจที่คงทน</p> <ul style="list-style-type: none"> - นักเรียนต้องการสนทนาถาม-ตอบแสดงความคิดเห็นเกี่ยวกับสี สัตว์เลี้ยง สัตว์ในสวนสัตว์จะเป็นภาษาอังกฤษอย่างไร - นักเรียนต้องการถามคำศัพท์เกี่ยวกับสี สัตว์เลี้ยง สัตว์ในสวนสัตว์พูดเป็นภาษาอังกฤษอย่างไร - นักเรียนต้องการสนทนาถาม-ตอบเพื่อระบุ จำแนก บรรยายและสนทนาถาม-ตอบเกี่ยวแสดงความคิดเห็นเกี่ยวกับกับสี สัตว์เลี้ยง สัตว์ในสวนสัตว์ จะพูดเป็นภาษาอังกฤษอย่างไร - กริยาวลีที่ใช้บรรยายการปฏิบัติกิจกรรมเกี่ยวกับสัตว์พูดเป็นภาษาอังกฤษอย่างไร - คำที่มีสระเสียงสั้น /u/ อ่านออกเสียงอย่างไร |
| <p>ความรู้ของนักเรียนที่นำไปสู่ความเข้าใจที่คงทน</p> <p>นักเรียนจะรู้ว่า...</p> <ol style="list-style-type: none"> 1. บทสนทนาถาม-ตอบแสดงความคิดเห็นเกี่ยวกับสี สัตว์เลี้ยง สัตว์ในสวนสัตว์ | <p>ทักษะ/ความสามารถของนักเรียนที่จะนำไปสู่ความรู้ที่คงทน นักเรียนจะสามารถ...</p> <ol style="list-style-type: none"> 1. สนทนาถาม-ตอบแสดงความคิดเห็นเกี่ยวกับสี สัตว์เลี้ยง สัตว์ในสวนสัตว์โดยใช้โครงสร้างประโยค |

| | |
|---|--|
| <p>Q: What's your favorite color?</p> <p>A: Red</p> <p>Q: What about you?</p> <p>A: I like blue.</p> <p>2. คำศัพท์เกี่ยวกับคำศัพท์เกี่ยวกับสี , สัตว์เลี้ยง, สัตว์ในสวนสัตว์</p> <p>a cat, a dog, a bird, a rabbit, a frog, cats, dogs, birds, rabbits, frogs, a monkey , a lion, a bear, a giraffe, an elephant, monkeys, lions, bears, giraffes, elephants ,umbrella, tub, bug, cup</p> <p>3. ประโยคที่ใช้ระบุ จำแนก บรรยายและสนทนาถาม-ตอบเกี่ยวกับการแสดงความคิดเห็นเกี่ยวกับสี สัตว์เลี้ยง สัตว์ในสวนสัตว์</p> <p>- There's a rabbit.</p> <p>- I like rabbits.</p> <p>Q: What do you like?</p> <p>A: I like monkeys.</p> <p>I don't like lions.</p> <p>Q: Do you like cats?</p> <p>A: Yes, I do./No, I don't.</p> <p>4. กริยาวลีที่ใช้บรรยายการปฏิบัติกิจกรรมเกี่ยวกับสัตว์ เช่น</p> <p>- hear a lion</p> <p>- see a rabbit</p> <p>- feed a fish</p> <p>- pet a goat</p> <p>5. การออกเสียงคำศัพท์ที่มีออกเสียงคำศัพท์ที่มีสระเสียงสั้น /u/</p> <p>umbrella, tub, bug, cup</p> | <p>ที่กำหนดให้</p> <p>2. ฟัง พูด อ่าน และเขียนบอกความหมายคำศัพท์เกี่ยวกับสี , สัตว์เลี้ยง, สัตว์ในสวนสัตว์ได้</p> <p>3. สามารถระบุ จำแนก บรรยายและสนทนาถาม-ตอบเกี่ยวกับการแสดงความคิดเห็นเกี่ยวกับสี สัตว์เลี้ยง สัตว์ในสวนสัตว์ ได้</p> <p>4. ระบุและปฏิบัติตามกริยาวลีที่ใช้บรรยายการปฏิบัติกิจกรรมเกี่ยวกับสัตว์</p> <p>5. ระบุและแยกความแตกต่างของคำศัพท์ที่สระเสียงสั้น /u/ ได้</p> |
|---|--|

ขั้นที่ 2 ภาระงานและการประเมินผลการเรียนรู้ซึ่งเป็นหลักฐานที่แสดงว่านักเรียนมีผลการเรียนรู้ตามที่กำหนดไว้อย่างแท้จริง

1. ภาระงานที่นักเรียนต้องปฏิบัติ

1.1 ศึกษาบทบาท-ตอบสนองความคิดเห็นเกี่ยวกับสี สัตว์เลี้ยง สัตว์ในสวนสัตว์โดยใช้โครงสร้างประโยคที่กำหนดให้

กิจกรรม Conversation

- ปฏิบัติกิจกรรมประกอบการเรียนรู้ การฟังและฝึกพูดคำศัพท์จากแถบบันทึกเสียง
- ปฏิบัติกิจกรรมประกอบการเรียนรู้ การฟังและฝึกพูดประโยคจากแถบบันทึกเสียง
- ปฏิบัติกิจกรรมบทบาทสมมติ

1.2 ศึกษาคำศัพท์และความหมายเกี่ยวกับสี สัตว์เลี้ยง สัตว์ในสวนสัตว์

กิจกรรม Vocabulary

- ปฏิบัติกิจกรรมประกอบการเรียนรู้ การฟังและฝึกพูดคำศัพท์จากแถบบันทึกเสียง
- ปฏิบัติกิจกรรมฟังและแสดงท่าทางประกอบ คำศัพท์ แสดงบัตรภาพ บัตรคำตามที่ได้ยิน

1.3 ศึกษาประโยคที่ใช้ระบุ จำแนก บรรยายและสนทนาถาม-ตอบเกี่ยวกับการแสดงความคิดเห็นเกี่ยวกับสี สัตว์เลี้ยง สัตว์ในสวนสัตว์

กิจกรรม Target

- ปฏิบัติกิจกรรมประกอบการเรียนรู้ การฟังและฝึกพูดประโยคจากแถบบันทึกเสียง
- ปฏิบัติกิจกรรมประกอบการเรียนรู้ตามที่กำหนด กิจกรรมฟังและพูดบทเข้าจังหวะ จากแถบบันทึกเสียง
- ปฏิบัติกิจกรรมประกอบการเรียนรู้ตามที่กำหนด กิจกรรมจับคู่สนทนาแสดงความคิดเห็นเกี่ยวกับสี สัตว์เลี้ยง สัตว์ในสวนสัตว์

1.4 ศึกษาเพิ่มเติมเกี่ยวกับสี สัตว์เลี้ยง สัตว์ในสวนสัตว์ และกิจกรรมที่เกี่ยวข้องกับสัตว์

กิจกรรม Target

- ปฏิบัติกิจกรรมประกอบการเรียนรู้ การฟังและฝึกพูดประโยคจากแถบบันทึกเสียง
- ปฏิบัติกิจกรรมประกอบการเรียนรู้ตามที่กำหนด กิจกรรมฟังจากแถบบันทึกเสียงและระบุคำศัพท์
- ปฏิบัติกิจกรรมประกอบการเรียนรู้ตามที่กำหนด กิจกรรมการเรียนรู้ประโยคและการสร้างประโยค
- ปฏิบัติกิจกรรมประกอบการเรียนรู้ตามที่กำหนด กิจกรรมเกมสร้างสรรค์และพูดประโยคเกี่ยวกับสี สัตว์เลี้ยง สัตว์ในสวนสัตว์ และกิจกรรมที่เกี่ยวข้องกับสัตว์
- ปฏิบัติกิจกรรมประกอบการเรียนรู้ ทำกิจกรรมที่เกี่ยวข้องกับสัตว์

| | |
|---|---|
| <p>1.5 ศึกษาและปฏิบัติกิจกรรมประกอบการเรียนรู้ตามที่กำหนด <u>กิจกรรม Song Activity จากแถบบันทึกเสียง</u> - ปฏิบัติกิจกรรมประกอบการเรียนรู้ กิจกรรมร้องเพลง ซ้ำคำศัพท์และแสดงท่าทางประกอบ</p> <p>1.6 ศึกษาการอ่านออกเสียงคำศัพท์ ที่มีสระเสียงสั้น /u/ จากภาพและคำศัพท์ที่กำหนด <u>กิจกรรม Sounds and words จากแถบบันทึกเสียง</u> - ปฏิบัติกิจกรรมประกอบการเรียนรู้ ฟังเรื่องแล้วระบุคำศัพท์ - ปฏิบัติกิจกรรมประกอบการเรียนรู้ พูดย่อเข้าจังหวะ</p> | |
| <p>2. วิธีการและเครื่องมือประเมินผลการเรียนรู้</p> | |
| <p>2.1 วิธีการประเมินผลการเรียนรู้</p> <ol style="list-style-type: none"> 1) การทดสอบก่อนเรียนและหลังเรียน 2) การทดสอบทักษะด้านการฟัง พูด อ่าน และเขียน 3) การประเมินผลงาน/กิจกรรมเป็นรายบุคคลหรือเป็นกลุ่ม 4) การวัดและประเมินผลด้านคุณธรรม จริยธรรม และค่านิยม 5) การวัดและประเมินผลด้านความรู้โดยใช้แบบทดสอบ 6) การประเมินผลตนเองของนักเรียน | <p>2.2 เครื่องมือประเมินผลการเรียนรู้</p> <ol style="list-style-type: none"> 1) แบบทดสอบก่อนเรียนและหลังเรียน 2) แบบประเมินผลทักษะด้านการฟัง พูด อ่าน และเขียน 3) แบบประเมินผลงาน/กิจกรรมเป็นรายบุคคลหรือเป็นกลุ่ม 4) แบบประเมินพฤติกรรมของนักเรียน 5) แบบทดสอบประจำหน่วย 6) แบบประเมินผลตนเองของนักเรียน |
| <p>3. สิ่งที่มีมุ่งประเมิน</p> | |
| <p>3.1 ความเข้าใจ 6 ด้าน ได้แก่ การอธิบาย การชี้แจง การแปลความและตีความ การประยุกต์ใช้ ดัดแปลง และนำไปใช้ การมีมุมมองที่หลากหลาย การให้ความสำคัญในความรู้สึกของผู้อื่น และการรู้จักตนเอง</p> <p>3.2 สมรรถนะสำคัญ ได้แก่ ความสามารถในการสื่อสาร การคิด การแก้ปัญหา การใช้ทักษะชีวิต และ การใช้เทคโนโลยี</p> <p>3.3 คุณลักษณะอันพึงประสงค์ ได้แก่ รักชาติ ศาสน์ กษัตริย์ ซื่อสัตย์สุจริต มีวินัย ใฝ่ความรู้ อยู่อย่างพอเพียง มุ่งมั่นในการทำงาน รักความเป็นไทย มีจิตสาธารณะ</p> | |
| <p>ขั้นที่ 3 แผนการจัดการเรียนรู้</p> | |
| <p>แผนการจัดการเรียนรู้ที่ 8 Animals เวลาประมาณ 4 ชั่วโมง</p> | |

- Skills :** Listening Speaking Reading Writing
- Functions:**
1. Asking and answering questions about favorite colors.
 2. Identifying and asking about the favorite pet animals.
 3. Identify and asking about favorite zoo animals.
 4. Expressing oneself like and dislike.
 5. Learning words with short /u/ vowel sound.
 6. Describing the activities related to the animals.
- Language:**
- Target 1 Asking and answering questions about favorite colors.
- Example: Q: What's your favorite color?
A: Red.
Q: What about you?
A: I like blue.
- Target 2 Identifying and asking about the favorite pet animals.
- Example: -There's a rabbit.
- I like rabbits.
Q: Do you like cats?
A: Yes, I do./ No, I don't.
- Target 3 Identify and asking about favorite zoo animals.
- Example: Q: What do you like?
- I like monkeys.
- I don't like lions.
- Target 4 Describing the activities related to the animals.
- Example: - hear a lion
- see a rabbit.
- feed a fish.
- pet a goat.
- Sounds and words: Short vowel /u/**
- Grammar :**
- Present Simple Tense
 - Yes/No questions
 - Countable noun and uncountable noun

- Singular and plural form
- Adjective
- Article a, an
- Imperative
- Verb phrases

Vocabulary Key: a cat, a dog, a bird, a rabbit, a frog, cats, dogs, birds, rabbits, frogs, a monkey, a lion, a bear, a giraffe, an elephant, monkeys, lions, bears, giraffes, elephants, umbrella, tub, bug, cup

Sounds and words: /u / umbrella, tub, bug, cup

Culture: สัตว์เลี้ยง และสัตว์ในแต่ละพื้นที่มีความแตกต่างกัน ในบางวัฒนธรรมสัตว์บางประเภทจะเป็นที่นิยม ในขณะที่ในอีกวัฒนธรรมหนึ่งอาจเป็นสิ่งต้องห้าม หรือเป็นสิ่งที่ได้รับการเคารพ ดังนั้นเมื่อมีการสื่อสารกับคนจากประเทศต่างๆ นักเรียนควรศึกษาถึงวัฒนธรรมของแต่ละประเทศและแสดงออกด้วยความเคารพ

สื่อการเรียนรู้

- หนังสือเรียน Let's Go 1 (4th Edition) หน้า 66-73
- หนังสือเรียน Let's Go 1 (4th Edition) Workbook หน้า 65-72
- Picture Cards หมายเลข 26-36, 62-205
- CD 2 Track 54-75
- สำเนา Worksheet Unit 1 (หน้า 124-125, 146-147 ใน Teacher's Book)
- ซอล์ก ปากกาเขียนกระดาน
- กระดาษเปล่า
- สีไม้

หน่วยย่อยที่ 1: Let's Talk



ขั้นตอนการจัดกิจกรรม



กิจกรรมก่อนการฟังและพูด

1. ครูทักทายนักเรียนเมื่อนักเรียนเข้าห้องเรียน โดยยกมือขึ้นทักทายนักเรียนเป็นรายบุคคลและกล่าวคำทักทาย T: Hi! หรือ Hello! (ชื่อนักเรียน) สวัสดีค่ะ/ครับ ส่งเสริมให้นักเรียนกล่าวตอบ S: Hi! หรือ Hello!
2. นักเรียนทบทวนคำศัพท์เกี่ยวกับสีโดยครูให้นักเรียนได้พูดชื่อสีจากการชี้ไปที่สิ่งของในห้องเรียนที่มีสีนั้นๆ ถามคำถามให้นักเรียนตอบ T: What color is it? It's (red) นักเรียนตอบตามความจริง
3. ครูเขียนประโยคบนกระดาน

Q: What's your favorite color? A: Red.

Q: What about you? A: I like blue.



กิจกรรมระหว่างการฟังและฝึกพูด

กิจกรรมย่อยที่ 1 A: Listen and say.

4. ครูนำเสนอประโยคครูแสดงบัตร 28 blue หมายเลข 29 red โดยถือคู่กันแล้วถามนักเรียน

T: What color is it? นักเรียนตอบ red, blue. ครูยกบัตรสีแดงขึ้นแล้วพูดว่า I like red. My favorite color is red. ซ้ำๆ ให้นักเรียนพูดตาม แล้วสุ่มถามนักเรียน 1 คน What about you? ยื่นบัตรคำออกไปให้เลือกแล้วพูดว่า I like _____. My favorite color is _____ อ่านประโยคบนกระดานให้นักเรียนออกเสียงตามและร่วมกันแปลความหมาย

Q: What's your favorite color?

A: Red.

Q: What about you?

A: I like blue.

5. นักเรียนเปิดหนังสือเรียนหน้าที่ 66 หัวข้อ A Listen and Say ครูให้นักเรียนดูรูปภาพและพยายามจดจำตัวละครและสี หลังจากนั้นฝึกฟังบทสนทนาโดยให้นักเรียนหลับตาฟังครูเปิดไฟล์เสียง CD 2 Track 54 จำนวน 1 รอบ เมื่อฟังจบนักเรียนสันทาและครูเปิดรอบที่ 2 ให้นักเรียนชี้ที่ตัวละครและออกเสียงตามในรอบที่ 3 ครูเน้นการออกเสียงคำศัพท์ favorite

CD2 Track 54

What's your favorite color?

Red. What about you?

I like blue.

6. นักเรียนฝึกอ่านออกเสียงบทสนทนาด้วยตนเอง ครูสังเกตนักเรียนที่อ่านออกเสียงคำใดไม่ถูกต้อง ให้ครูบอกวิธีการออกเสียงที่ถูกต้องร่วมกันทั้งชั้นเรียน

7. นักเรียนฟังเสียงไฟล์ CD 2 Track 55 และออกเสียงตามโดยครูเน้นให้นักเรียนได้พูดประโยคด้วยน้ำเสียง จังหวะท่วงทำนอง และความเร็ว ตามการพูดในชีวิตประจำวัน

CD2 Track 55

What's your favorite color?

Red. What about you?

I like blue.

8. นักเรียนฝึกบทสนทนา โดยครูแบ่งนักเรียนในชั้นออกเป็นสองกลุ่ม สลับกันถามและตอบโดยใช้โครงสร้างที่ได้ฟัง และฝึกสนทนาเป็นคู่ให้คล่องแคล่ว

กิจกรรมย่อยที่ 2 B: Listen, point, and sing.

9. ครูเปิดไฟล์เสียง CD 2 Track 56 What's your favorite color? ให้นักเรียนอ่านเนื้อเพลงในกิจกรรม B Listen, point, and sing ในหนังสือเรียนหน้าที่ 67 ในคำที่นักเรียนไม่สามารถอ่านได้ หรือออกเสียงไม่ถูกต้องครูช่วยแก้ไข เน้นคำสำคัญ favorite, color, about, like

10. นักเรียนฟังไฟล์เสียง CD 2 Track 56 What's your favorite color? รอบที่ 2 นักเรียนชี้เนื้อเพลงตามและออกเสียงคลอไปกับบทเพลง

CD2 Track 56

What's Your Favorite Color?

What's your favorite color, Ted?

My favorite color is red.

What's your favorite color, Jean?

My favorite color is green.

What's your favorite color, Jack?

My favorite color is black.

What's your favorite color, Sue?

My favorite color is blue.

11. ครูเปิดเพลงรอบที่ 3 พร้อมให้นักเรียนฝึกร้องตามทีละท่อนและปรบมือเข้าจังหวะและแสดงท่าทางประกอบโดยฝึกครั้งละประโยคจากด้านหลังและเพิ่มคำ และวลี จนกระทั่งสมบูรณ์ แล้วให้นักเรียนร้องเพลงด้วยตนเอง 1 รอบ

12. ครูแบ่งนักเรียนเป็น 4 กลุ่ม แสดงบทบาทเป็น Ted, Jean, Jack, และ Sue แต่ละกลุ่มผลัดกันร้องเพลงท่อนที่เป็นคำตอบของตนเอง ทั้งชั้นเรียนร้องในท่อนที่เป็นประโยคคำถาม พร้อมปรบมือเข้าจังหวะ

13. นักเรียนร้องเพลงพร้อมกันอีกครั้ง ครูเสริมแรงให้นักเรียนแสดงออกตามบทเพลงอย่างสร้างสรรค์

กิจกรรมย่อยที่ 3 C: Say and act. Ask your friend.

14. นักเรียนเติมคำลงในช่องว่างในหนังสือเรียนหน้า 67 C Say and act. Ask your friend. ในช่องว่างที่ 1 คือชื่ออาหาร และช่องว่างที่ 2 คือชื่อสีที่ชอบ What's your favorite food? ? I like_(food)_. What's your favorite color? I like_(color)_ เมื่อเติมเรียบร้อยให้นักเรียนฝึกอ่านกับให้คล่องแคล่ว

15. นักเรียนแบ่งเป็นกลุ่มๆ ละ 4 คน ทำกิจกรรม Card Game ใช้บัตรคำนักเรียน Student Cards หมายเลข 162-169 (Uncountable food) 26-36 (Color) วางคว่ำหน้าแยกสองกอง ให้นักเรียนสลับกันหยิบบัตรคำขึ้นมาแล้วสมาชิกในกลุ่มถามคำถาม ให้นักเรียนตอบโดยใช้ข้อมูลจากบัตรคำ ปฏิบัติต่อเนื่องจนนักเรียนทุกคนได้พูดประโยค คนละ 2-3 รอบ ครูเดินไปรอบๆ คอยให้ความช่วยเหลือและกระตุ้นให้นักเรียนทุกคนมีส่วนร่วมในกิจกรรม

16. นักเรียนจับคู่แสดงการสนทนาตามโครงสร้างประโยค What's your favorite food? ? I like _____. What's your favorite color? I like _____ เมื่อครูให้สัญญาณให้นักเรียนเปลี่ยนคู่ หากนักเรียนคนใดไม่มีคู่สนทนา ให้จับคู่กับครูปฏิบัติซ้ำ 3-4 รอบ จนกระทั่งครูสังเกตว่านักเรียนสามารถพูดสนทนาได้คล่องแคล่วระหว่างทำกิจกรรมครูคอยสังเกตและบันทึกโดยใช้แบบประเมินการพูด

17. นักเรียนเล่นเกมโยนบอล โดยครูเริ่มโยนลูกบอลให้นักเรียนพร้อมทั้งเริ่มบทสนทนาตามโครงสร้าง

T: What's your favorite food?

S: I like a salad. What about you?

T: I like cake. What's your favorite color?

S: I like blue. What about you?

T: I like red.

เมื่อจบบทสนทนาให้นักเรียนโยนลูกบอลไปที่นักเรียนคนต่อไป ครูเพิ่มจำนวนลูกบอลตามความเหมาะสมเพื่อเพิ่มโอกาสการสนทนาของนักเรียน ครูสังเกตและเสริมแรงให้นักเรียนสนทนากับเพื่อนอย่างคล่องแคล่ว

18. นักเรียนทำแบบฝึกหัดจาก Workbook หน้า 65 A Trace and write เขียนตามรอยประ และ B Unscramble, write, and number. เรียงประโยคให้ถูกต้อง เขียนเติมคำและใส่หมายเลขตามลำดับการสนทนา

กิจกรรมหลังการฟัง/กิจกรรมการนำไปใช้



19. นักเรียนอ่านประโยคทั้งหมดจากแบบฝึกหัดพร้อมกัน

วัฒนธรรมต่างชาติที่ครูสามารถสอดแทรกในการสอน



การถามความคิดเห็นและแสดงความคิดเห็นของตนเองต้องคำนึงถึงความแตกต่างทางวัฒนธรรม ดังนั้นเมื่อมีการสื่อสารกับคนจากประเทศต่าง ๆ นักเรียนควรศึกษาถึงวัฒนธรรมของแต่ละประเทศและแสดงออกด้วยความเคารพ

ข้อควรพิจารณา



1. หากนักเรียนในห้องมีจำนวนมาก ในการทำกิจกรรมฝึกสนทนา ครูต้องควบคุมชั้นเรียนให้ปฏิบัติตามกติกาอย่างเคร่งครัด เพื่อป้องกันนักเรียนที่ไม่มีความมั่นใจและไม่พูดภาษาอังกฤษในการทำกิจกรรม ให้ครูหยุดกิจกรรมและกระตุ้นให้นักเรียนปฏิบัติตามกติกา

2. ครูผู้สอนต้องคอยดูว่านักเรียนคนใดที่ยังไม่สามารถพูดได้ หรือไม่กล้าพูด ครูจะต้องช่วยเหลือให้กำลังใจและเสริมแรงนักเรียนให้สามารถออกเสียงได้

กิจกรรมหลังเรียน



นักเรียนระบายสีแบบฝึกหัด Workbook หน้า 65 และฝึกอ่านด้วยตนเองให้คล่องแคล่ว

หน่วยย่อยที่ 2: Let's Learn



ขั้นตอนการจัดกิจกรรม



กิจกรรมก่อนการเรียนรู้

1. ทบทวนการใช้คำบุพบทและกริยาวิเศษณ์จากหน่วยที่ 6 โดยทำกิจกรรม Do As I Say ให้นักเรียนเลือกสิ่งของของตนเองแล้วครูบอกให้นักเรียนวางสิ่งของเหล่านั้นโดยใช้คำบุพบทที่เรียนมาแล้ว

กิจกรรมย่อยที่ 1 A: Learn the Words



กิจกรรมระหว่างการเรียนรู้

2. ครูนำเสนอคำศัพท์เกี่ยวกับสัตว์เลี้ยงโดยใช้บัตรคำหมายเลข 178-187 โดยครูแสดงบัตรคำครั้งละ 1 ใบและออกเสียงนำให้นักเรียนออกเสียงตาม 3 ครั้งต่อ 1 บัตรคำ แล้วติดบัตรคำอย่างเป็นระเบียบบนกระดานตามลำดับ

บัตรคำที่ 178 a cat

บัตรคำที่ 179 a dog

บัตรคำที่ 180 a bird

บัตรคำที่ 181 a rabbit

บัตรคำที่ 182 a frog

บัตรคำที่ 183 cats

บัตรคำที่ 184 dogs

บัตรคำที่ 185 birds

บัตรคำที่ 186 rabbits

บัตรคำที่ 187 frogs

3. นักเรียนเปิดหนังสือเรียน Student Book หน้าที่ 68 ครูเปิดไฟล์เสียง CD 2 Track 57 นักเรียนชี้ที่คำศัพท์และรูปภาพสัตว์ในหนังสือและนักเรียนออกเสียง ครูเปิดไฟล์เสียงซ้ำอีก 1 รอบ ให้นักเรียนฝึกอ่านออกเสียงตาม และชี้ตามคำศัพท์ที่ได้ยิน ครูตรวจสอบการออกเสียงของนักเรียน แก้ไขในกรณีที่ยังไม่ถูกต้อง

CD 2 Track 57

- | | | | | |
|----------|----------|-----------|-------------|-----------|
| 1. a cat | 2. a dog | 3. a bird | 4. a rabbit | 5. a frog |
| 6. cats | 7. dogs | 8. birds | 9. rabbits | 10. frogs |

4. คัดเลือกนักเรียนให้ออกมาชี้บัตรคำตามที่ครูออกเสียง นักเรียนที่เหลือชี้ในหนังสือของตนเอง ครูให้นักเรียนตรวจสอบการชี้ของตนเอง หลังจากนั้นครูชี้ที่บัตรคำศัพท์ในรูปเอกพจน์ ให้นักเรียนบอกรูปพหูพจน์ ผีก็ชี้ว่านักเรียนทุกคนมีโอกาสได้พูดออกเสียงคำศัพท์ ครูเน้นการออกเสียงพยัญชนะ สระให้ถูกต้อง

5. ครูเขียนคำศัพท์รูปพหูพจน์บนกระดานตามการออกเสียงตัวสะกดท้ายคำที่แตกต่างกัน ได้แก่

เสียงก้อง dogs, frogs ลงท้าย /z/

เสียงไม่ก้อง cats, rabbits ลงท้าย /s/

ในที่นี้เพื่อให้นักเรียนในระดับชั้นป.1 เข้าใจให้ครูแนะนำให้นักเรียนจับลำคอของตนเองและฝึกร้องเสียงตามครู ในคำว่า dogs, frogs นักเรียนจะรู้สึกถึงความสั่นสะเทือนของลำคอ ในขณะที่อีกสองคำไม่รู้สึก

ครูนำอ่านอีก 2-3 รอบจนนักเรียนสามารถออกเสียงได้ถูกต้อง

6. นำเสนอบทสนทนาโดยใช้บัตรคำที่ 181 a rabbit ครูแสดงบัตรคำพร้อมทั้งพูดประโยค There's a rabbit! แสดงบัตรคำที่ 186 rabbits และแสดงสีหน้ามีความสุข ยิ้มแย้ม และพูดประโยค I like rabbits. ปฏิบัติซ้ำอีกครั้ง

กิจกรรมย่อยที่ 2 B: Make a sentences.

7. นักเรียนเปิดหนังสือเรียนหน้าที่ 68 แล้วให้นักเรียนดูรูปและบรรยายสิ่งที่นักเรียนเห็น ครูเปิดไฟล์เสียง CD2 Track 58 และให้นักเรียนชี้ตามรูปและคำที่ได้ยินและเปิดรอบที่ 2 ให้นักเรียนฝึกออกเสียงตาม

CD 2 Track 58

There's a rabbit!

I like rabbits.

1. There's a rabbit!

I like rabbits.

2. There's a bird!

I like birds.

3. There's a cat!

I like cats.

4. There's a dog!

I like dogs.

5. There's a frog!

I like frogs.

8. ครูแสดงบัตรคำที่ 181 a rabbit และติดบัตรคำบนกระดาน และวางบัตรที่ 186 rabbits ไว้ใกล้ๆ เดินออกห่างสักเล็กน้อยชี้ไปที่บัตรคำ 181 พร้อมทั้งพูดประโยค There's a rabbit! เดินมาหยิบและแสดงบัตรคำที่ 186 rabbits และแสดงสีหน้ามีความสุข ยิ้มแย้ม และพูดประโยค I like rabbits. ปฏิบัติซ้ำ 2-3 รอบจนนักเรียนสามารถสร้างประโยคด้วยตนเอง

9. ครูเปิดไฟล์เสียง CD2 Track 59 นักเรียนฟังปรบมือเข้าจังหวะและท่องบทเข้าจังหวะตามเสียงกลอง

CD 2 Track 59

See the script for Track 58.

10. นักเรียนเปลี่ยนกันถามและตอบคำถามโดยเป็นกิจกรรมกลุ่มและกิจกรรมคู่

กิจกรรมย่อยที่ 3 C: Ask your partner. Check(✓).

11. นักเรียนเปิดหนังสือเรียน หน้า 69 ดูที่ตารางสำรวจ ครูเขียนตารางง่ายๆ บนกระดานและทดลองถามนักเรียนให้ตอบโดยใช้คำถาม What do you like? ถ้านักเรียนตอบ I like cats ให้ชี้ค ลงไปในช่องที่มีรูปแมว cats ถ้านักเรียนตอบสัตว์ชนิดอื่นให้ชี้คลงไปในช่อง ที่ตรงกับสัตว์ชนิดนั้นๆ

12. นักเรียนชี้ไปที่ภาพสัตว์ในตารางและให้นักเรียนบอกชื่อสัตว์ต่างๆ ครูเปิดไฟล์เสียง CD 2 Track 60 นักเรียนฝึกรูปแบบประโยคคำถาม คำตอบตามไฟล์เสียง

CD 2 Track 60

What do you like?

I like cats.

13. นักเรียนจับคู่ถามและตอบคำถามโดยให้จับคู่ทำกิจกรรมและ สลับกันถามตอบความทำขึ้นชอบทำเครื่องเครื่องหมายในตารางจนครบ

14. ครูเปิดไฟล์เสียง CD 2 Track 61 ให้นักเรียนชี้และออกเสียงตามแล้วจากนั้นให้ นักเรียนปรบมือและพูดบทเข้าจังหวะพร้อมกับจังหวะกลอง

CD 1 Track 61

| | |
|-------------------|-----------------|
| What do you like? | I like cats. |
| What do you like? | I like cats. |
| What do you like? | I like dogs. |
| What do you like? | I like rabbits. |
| What do you like? | I like birds. |
| What do you like? | I like frogs. |

กิจกรรมย่อยที่ 4 D: Listen, point, and Sing.

15. นักเรียนมองรูปภาพและบอกชื่อสัตว์รวมทั้งสิ่งของต่าง ๆ ที่นักเรียนรู้หลังจากนั้นครูนำเสนอคำศัพท์ที่อยู่ในบทเพลงโดยทำบัตรคำชื่อสัตว์ 2 ใบ ในรูปเอกพจน์และพหูพจน์ หรือครูอาจใช้วิธีเขียนบนกระดานก็ได้ ครูแสดงบัตรคำและออกเสียง a turtleให้นักเรียนออกเสียงตาม turtles ให้นักเรียนออกเสียงตาม ออกเสียงทั้งสองคำ 3-4 รอบ ย้ำการออกเสียงท้ายพยางค์ /z/ ในคำรูปพหูพจน์

16. ครูเปิดไฟล์เสียง CD2 Track 62 นักเรียนฟังเพลงและชี้ที่รูปในหนังสือเรียน ครูแสดงตัวอย่างการร้องเพลงโดยร้องทีละวรรค ให้นักเรียนปรบมือและสร้างจังหวะหลังจากนั้นให้นักเรียนได้ออกเสียงตาม

CD 1 Track 62**I Like Turtles.**

| | |
|-----------------------|-----------------------|
| I like turtles. | I like cats. |
| What about you? | What about you? |
| I like turtles, too. | I like cats, too. |
| I like turtles. | I like cats. |
| I want a turtle. | I want a cat. |
| I want a turtle, too. | I want a cat, too. |
| I like birds. | I like rabbits. |
| What about you? | What about you? |
| I like birds, too | I like rabbits, too. |
| I like birds. | I like rabbits. |
| I want a bird. | I want a rabbit. |
| I want a bird, too. | I want a rabbit, too. |

17. ครูเปิดไฟล์เสียง CD2 Track 62 อีกครั้งให้นักเรียนชี้ตามเนื้อเพลง และออกเสียง เปิดไฟล์เสียงในรอบที่สามให้นักเรียนร้องตามและปรบมือเข้าจังหวะ

กิจกรรมหลังการเรียนรู้



18. นักเรียนทำแบบฝึกหัดเพิ่มเติม Worksheet Do you like...? จาก Teacher's book หน้า 124 โดยครูแจกใบงานให้กับนักเรียน และแสดงตัวอย่างการทำกิจกรรม นักเรียนทำกิจกรรม Survey สํารวจประเภทของสัตว์เลี้ยงที่เพื่อร่วมชั้นชอบ โดยใช้คำถาม Do you like ____? และให้เพื่อนลงชื่อลงในแบบสำรวจตามตัวอย่างบทสนทนาในใบงาน

ข้อควรพิจารณา



ครูควรเปิดโอกาสให้นักเรียนเป็นรายบุคคลได้ฝึกกับครูเพิ่มเติมโดยสามารถใช้เวลาช่วงระหว่างการจับคู่สนทนา โดยครูเข้าร่วมกิจกรรมจับคู่สนทนากับนักเรียนเป็นรายบุคคลเพื่อสามารถตรวจสอบแก้ไขและประเมินนักเรียนได้อย่างใกล้ชิด

กิจกรรมหลังเรียน



ครูประเมินคำศัพท์และการใช้ประโยคของนักเรียนด้วยการให้ทำแบบฝึกหัดใน Workbook หน้า 66-67

หน่วยย่อยที่ 3: Let's Learn More



กิจกรรมก่อนการเรียนรู้

1. ทบทวนคำศัพท์และโครงสร้างประโยคจากหน่วยย่อยที่แล้วโดยทำกิจกรรม Pass the card โดยใช้บัตรคำชื่อของเล่น, สิ่งของในธรรมชาติ, สี, อาหาร, สัตว์เลี้ยง นักเรียนเข้าแถวและเรียงต่อกันเป็นวงกลม ครูเป็นผู้เริ่มต้นส่งบัตรคำให้คนทางขวามือ และถามคำถาม What do you like? คนทางขวามือตอบคำถามตามบัตรคำที่ได้รับมา ตาม I like (คำศัพท์จากบัตรคำ) หลังจากนั้นปฏิบัติต่อเนื่องส่งต่อบัตรคำและถาม-ตอบคำถามจนครบรอบครูเก็บบัตรคำนั้นออกจากวงสนทนา ส่งบัตรคำอย่างต่อเนื่องด้วยความเร็วสม่ำเสมอเพื่อให้ นักเรียนฝึกความคล่องแคล่วในการพูดประโยค

กิจกรรมระหว่างการเรียนรู้

กิจกรรมย่อยที่ 1 A: Learn the words.

2. ครูนำเสนอคำศัพท์เกี่ยวกับสัตว์ในสวนสัตว์โดยใช้บัตรคำที่ 188-197 โดยครูแสดงบัตรคำครั้งละ 1 ใบและออกเสียงให้นักเรียนออกเสียงตาม 3 ครั้งต่อ 1 บัตรคำ แล้วติดบัตรคำอย่างเป็นระเบียบบนกระดานตามลำดับ

บัตรคำที่ 188 a monkey

บัตรคำที่ 189 a lion

บัตรคำที่ 190 a bear

บัตรคำที่ 191 a giraffe

บัตรคำที่ 192 an elephant

บัตรคำที่ 193 monkeys

บัตรคำที่ 194 lions

บัตรคำที่ 195 bears

บัตรคำที่ 196 giraffes

บัตรคำที่ 197 elephants

3. นักเรียนเปิดหนังสือหน้า70 ดูรูปภาพและคำศัพท์ ครูเปิดไฟล์เสียง CD2 Track 63 นักเรียนออกเสียงตามพร้อมทั้งชี้ที่รูปภาพ ฟังซ้ำ 2 รอบ พยายามออกเสียงให้เป็นธรรมชาติมีการเน้นเสียงสูงต่ำตามไฟล์เสียง

CD 2 Track 63

1. a monkey 2. a lion 3. a bear 4. a giraffe 5. an elephant
6. monkeys 7. lions 8. bears 9. giraffes 10. elephants

4. ครูให้นักเรียนใช้บัตรคำหมายเลข 188-197 ฝึกออกเสียงรูปเอกพจน์และพหูพจน์ของคำศัพท์ ฝึกการใช้คำศัพท์อย่างรวดเร็วโดยครูชี้ที่บัตรคำบนกระดานให้นักเรียนออกเสียง เช่น ครูชี้บัตรคำ a monkey นักเรียนอ่านออกเสียง 2 รอบ หลังจากนั้นให้นักเรียนแสดงบัตรคำรูปพหูพจน์ ออกเสียงคำ monkeys 2 รอบ ครูชี้สลับบัตรคำไปมา จนกระทั่งนักเรียนพูดได้อย่างคล่องแคล่วและสามารถจดจำคำศัพท์ได้ทั้งสองรูปและความหมาย

5. ครูเขียนคำศัพท์รูปพหูพจน์บนกระดานตามการออกเสียงตัวสะกดท้ายคำที่แตกต่างกัน ได้แก่

- เสียงก้อง monkeys, lions ลงท้าย /z/
เสียงไม่ก้อง giraffes, elephants ลงท้าย /s/

ในที่นี้เพื่อให้นักเรียนในระดับชั้นป.1 เข้าใจให้ครูแนะนำให้นักเรียนจับลำคอของตนเองและฝึกออกเสียงตามครู ในคำว่า monkeys, lions นักเรียนจะรู้สึกถึงความสั่นสะเทือนของลำคอ ในขณะที่อีกสองคำไม่รู้สึกครูนำอ่าน อีก 2-3 รอบจนนักเรียนสามารถออกเสียงได้ถูกต้อง

6. ครูนำเสนอรูปแบบโครงสร้างประโยคโดยใช้บัตรคำหมายเลข 193 monkeys และ 195 bears และครูทำบัตรหน้ายิ้ม Like 😊 ติดที่รูปลิงและพูดประโยค I like monkeys. และบัตรหน้าบึ้ง Don't Like ☹️ ติดที่บัตรคำรูปหมีและพูดประโยค I don't like bears ปฏิบัติซ้ำ 2-3 รอบกับบัตรคำคู่อื่นๆ ให้นักเรียนได้ทดลองติดและพูดประโยค 😊 I like _____. ☹️ I don't like _____.

กิจกรรมย่อยที่ 2 B: Make sentences

7. นักเรียนเปิดหนังสือหน้า70 ดูรูปภาพและคำศัพท์ที่นักเรียนรู้จัก ครูเปิดไฟล์เสียง CD2 Track 64 นักเรียนออกเสียงตามพร้อมทั้งชี้ที่รูปภาพ

CD 2 Track 64

I like monkeys. I don't like bears.

1. I like monkeys. I don't like bears.
2. I like lions. I don't like monkeys.
3. I like elephants. I don't like lions.
4. I like bears. I don't like elephants.
5. I like giraffes. I don't like monkeys.

8. ครูติดบัตรหน้ายิ้มและหน้าบึ้ง พร้อมทั้งเขียนประโยค ดังนี้

😊 I like _____. และบัตร ☹ I don't like _____. ฝึกออกเสียงประโยคและครูให้

อาสาสมัครนักเรียนนำบัตรไปติดที่ด้านหน้าบัตรคำ ให้ตรงตามไฟล์เสียง แล้วออกเสียงประโยค

| | | | | |
|-----------|-------|---------|----------|-----------|
| 😊 monkeys | lions | ☹ bears | giraffes | elephants |
|-----------|-------|---------|----------|-----------|

อาสาสมัครนักเรียนติดบัตรคำตามความพึงพอใจของตนเองให้เพื่อนร่วมชั้นพูดประโยคบรรยาย
พร้อมๆ กัน ปฏิบัติซ้ำ 3-5 รอบ จนกระทั่งนักเรียนสามารถพูดประโยคได้อย่างเป็นธรรมชาติ

9. ครูเปิดไฟล์เสียง CD2 Track 65 แล้วให้นักเรียนออกเสียงและปรบมือเข้าจังหวะให้คล่องแคล่ว

CD 2 Track 65

See the script for Track 64.

10. ครูให้นักเรียนนั่งเป็นกลุ่มแล้วใช้บัตรคำฝึกพูดประโยคโดยนักเรียนแต่ละคนหยิบบัตรคำครั้งละ 1 ใบแล้วพูดโดยสลับกันพูดจากขวาไปซ้าย

กิจกรรมย่อยที่ 3 C: Listen, point, and chant.

11. นักเรียนเปิดหนังสือหน้า 71 ดูรูปภาพและช่วยกันระบุชื่อสัตว์ที่อยู่รอบๆ ครูเปิดไฟล์เสียง CD2 Track 66 นักเรียนออกเสียงตาม และชี้ตามบทเข้าจังหวะ Do You Like Cats?

CD 2 Track 66

Do You Like Cats?

Do you like cats?

Yes, I do.

Do you like dogs?

Yes, I do.

Do you like spiders?

No, I don't.

I don't like spiders!

Do you like birds?

Yes, I do.

Do you like rabbits?

Yes, I do.

Do you like frogs?

No, I don't.

I don't like frogs!

12. นักเรียนจับคู่เล่นเกมและฝึกบทสนทนาโดยใช้ให้นักเรียนตั้งคำถามและตอบคำถาม ครูเดินให้คำแนะนำไปรอบห้องและส่งเสริมให้นักเรียนได้พูดประโยคอย่างจริงจังเพื่อให้เกิดทักษะและชมเชยนักเรียนเมื่อนักเรียนสามารถปฏิบัติได้อย่างถูกต้อง

กิจกรรมย่อยที่ 4 D: Listen and do.

13. ครูนำเสนอประโยคควลีโดยแสดงบัตรคำที่ 198-201 โดยแสดงบัตรคำครั้งละ 1 ใบและออกเสียงให้นักเรียนออกเสียงตาม 3 ครั้งต่อ 1 บัตรคำ พร้อมแสดงท่าทางเพื่อให้นักเรียนได้เข้าใจความหมายของคำกริยามากขึ้นหลังจากนั้นให้นักเรียนได้ออกเสียงตามที่ละประโยคและทำท่าทางประกอบ 2-3 รอบ

บัตรคำที่ 198 hear a lion

บัตรคำที่ 199 see a rabbit

บัตรคำที่ 200 feed a fish

บัตรคำที่ 201 pet a goat

14. ครูเปิดไฟล์เสียง CD2 Track 67 และให้นักเรียนชี้ตามหนังสือหน้าที่ 17 ออกเสียงตามจนคล่องแคล่ว

CD 2 Track 67

1. hear a lion

2. see a rabbit

3. feed a fish

4. pet a goat

15. ครูแสดงบัตรคำ ให้นักเรียนออกเสียงและทำท่าทางประกอบและจากนั้นให้นักเรียนจับคู่กันเพื่อสลับกันพูดควลีและทำท่าทาง

กิจกรรมหลังการเรียนรู้



16. นักเรียนแบ่งกลุ่มๆ ละ 4-6 คน ทำกิจกรรม Make a Chant แต่งบทเข้าจังหวะจากคำศัพท์และประโยคในบทเรียนโดยใช้จังหวะ 4/4 ให้นักเรียนช่วยกันแต่งและออกมานำเสนอให้เพื่อนร่วมชั้นได้ท่องตามและปรบมือเข้าจังหวะ

ข้อควรพิจารณา



ในกิจกรรมขั้นตอนที่ 8 ครูควรใช้เวลาฝึกฝนและตรวจสอบนักเรียนเป็นรายบุคคลเพื่อให้มั่นใจได้ว่านักเรียนทุกคนเข้าใจโครงสร้างประโยคพื้นฐานตามที่กำหนดในบทเรียนเพื่อนำไปสู่ความรู้ที่คงทน

กิจกรรมหลังเรียน



ครูประเมินคำศัพท์และการใช้ประโยคของนักเรียนด้วยการให้ทำแบบฝึกหัดใน Workbook หน้าที่ 68-69

หน่วยย่อยที่ 4: Let's Read



ขั้นตอนการจัดกิจกรรม



กิจกรรมก่อนการอ่าน

1. ทบทวนคำศัพท์ที่มีสระเสียงสั้น /a/, /e/, /i/, และ /o/ โดยการฝึกอย่างรวดเร็วโดยครูเขียนอักษร /a/, /e/, /i/, /o/ บนกระดาน ครูสุ่มพูดคำศัพท์แล้วให้นักเรียนช่วยกันบอกว่าคำศัพท์นั้นมีเสียงสระใด ครูเขียนคำศัพท์นั้นใต้อักษรที่ถูกต้องแล้วให้นักเรียนช่วยกันขีดเส้นใต้สระและออกเสียงพร้อมๆกัน



กิจกรรมระหว่างการอ่าน

กิจกรรมย่อยที่ 1 A: Listen, point, and say.

2. ครูนำเสนอสระเสียงสั้น /u/ *โดยเขียนตัวอักษร “ Uu “ ตัวพิมพ์เล็กและตัวพิมพ์ใหญ่ตัวเองลงบนกระดานให้จากนั้นอ่านอักษรและออกเสียงสระเสียงสั้น /u/ ให้นักเรียนออกเสียงตาม

3. ครูเขียนตัวอักษร U ลงบนกระดานและนำเสนอบัตรคำ Teacher's cards คำว่า umbrella ติดบนกระดานคู่กับตัวอักษร U ให้นักเรียนออกเสียงไอและออกเสียงคำ /u/mbrella โดยเน้นที่เสียงสระออกเสียงซ้ำ 3-4 รอบครูให้นักเรียนฝึกทำรูปแบบริมฝีปากให้ถูกต้องและออกเสียงให้ตำแหน่งของการออกเสียงสามารถออกเสียง /u/ ได้อย่างชัดเจน

4. นักเรียนเปิดหนังสือหน้าที่ 72 ซี่และอ่านออกเสียงตัวอักษร Uu ในตารางอักษร แล้วฟังไฟล์เสียง CD 2 Track 68 ซี่คำศัพท์ และอ่านออกเสียงตาม

CD 2 Track 68

/U/ /u/

umbrella

tub

bug

cup

5. ครูแสดงบัตรคำโดยเป็นบัตรคำศัพท์หมายเลข 202-205 และพูดคำศัพท์เน้นที่การออกเสียงสระในตำแหน่งต่างๆ ของคำ เช่น เมื่อครูออกเสียงคำว่า umbrella เสียงสระ /u/ อยู่ตอนต้นของคำและคำว่า tub เสียงสระอยู่ในตำแหน่งตรงกลางคำ ครูเสนอบัตรคำและให้นักเรียนพูดพร้อมกันอีกครั้ง

6. นักเรียนอ่านออกเสียงคำต่าง ๆ และปรบมือเป็นจังหวะ

กิจกรรมย่อยที่ 3 B: Put the sounds together

CD 2 Track 69

/t/,/u/,/b, tub

/b/, /u/,g/,bug

/c/,/u/,/pp/,cup

7. ครูเปิดไฟล์เสียง CD 2 Track 69 นักเรียนชี้ไปที่ตัวอักษรตามที่ได้ยินหลังจากนั้นให้นักเรียนลากนิ้วมือตามรูปแบบของตัวอักษรเมื่อนักเรียนได้ยินเสียงสระที่ผสมกับเสียงพยัญชนะเป็นคำ

8. ครูเปิดไฟล์เสียงอีกครั้งหนึ่งแล้วให้นักเรียนออกเสียงตามรอบข้างทำวาดนิ้วมือไปตามเสียงที่ได้ยินแต่ละคำ

กิจกรรมย่อยที่ 3 C: Listen, point, and chant.:

9. นักเรียนเปิดหนังสือหน้าที่ 72 และชี้ที่ตัวอักษร Uu ที่อยู่ในตารางอักษร A-Z แล้วออกเสียงชื่ออักษร และเสียงสระ /u/ ครูเปิดไฟล์เสียง CD2 Track 70 ชี้ที่ตัวอักษร และคำศัพท์ตามบทเข้าจังหวะที่ฟัง

CD 2 Track 70

The U Phonics Chant

/u/ /u/ l,bre;;a

/u/ /u/ cup

u/ /u/ umbrella

/u/ /u/ tub

Bug

Cup

Bug

Tub

Bug on an umbrella in the tub!

(repeat)

10. นักเรียนฟังอีก 1 รอบ แล้วปรบมือพร้อมทั้งพูดทเข้าจังหวะจนคล่องแล้วจับคู่อีก 2-3 รอบ และแสดงท่าทางประกอบ

กิจกรรมย่อยที่ 4 D: Listen and read along:

11. นักเรียนดูรูปภาพจากในหนังสือเรียนหน้าที่ 73 On the Playground. ก่อนที่จะทำการฟังเนื้อเรื่องให้นักเรียนมองดูที่ภาพประกอบและช่วยกันหาคำศัพท์ที่นักเรียนรู้จักหลังจากนั้นให้นักเรียนลากนิ้วมือตามรูปร่างของตัวอักษรที่คำศัพท์ต่างๆ และอ่านออกเสียงคำศัพท์นั้นๆ พร้อมพร้อมกันนักเรียนอ่านออกเสียงชื่อเรื่อง

12. ครูเปิดไฟล์เสียง CD 2 Track 71 ฟังและชี้คำที่นักเรียนได้ยินจากเนื้อเรื่อง และเปิดรอบที่ 2 เพื่อให้นักเรียนอ่านออกเสียงและเน้นฟังเนื้อเรื่องและลากนิ้วมือชี้ตามประโยคในเนื้อเรื่องหลังจากนั้นฝึกการออกเสียงเน้นหนัก และจังหวะในการพูดเสียงสูงต่ำตามทำนองเสียงของบทเข้าจังหวะ

CD 2 Track 71

On the Playground

1. Oh, no! Where is my bug?
2. Is it on the umbrella? No, it isn't
3. Is it under the tub? No, it isn't.
4. There it is. It's on the cup. I like bugs!

13. ให้นักเรียนจับคู่กันและสลับกันอ่านประโยคของจากเนื้อเรื่องทำกิจกรรมกลุ่มและกิจกรรมคู่โดยการให้นักเรียนได้ฟังเนื้อเรื่องแล้วก็อ่านตามอีกครั้งหนึ่ง

14. นักเรียนจับคู่กันอ่านโดยให้แต่ละคนได้สลับกันออกมาอ่านประโยคที่อยู่ในเรื่องและหลังจากนั้นให้ 13. นักเรียนจับคู่กับเพื่อนและนำเรื่องจากที่อ่านมาแสดงโดยให้นักเรียนได้แสดงบทบาทสมมติโดยใช้สิ่งของและสัตว์ที่อยู่ในเนื้อเรื่องหรือใช้การวาดภาพเองก็ได้โดยครูคัดเลือกคู่ที่แสดงได้ดีออกมาแสดงบทบาทให้แก่นักเรียนทั้งชั้น

กิจกรรมเสริม



15. นักเรียนทำกิจกรรม Picture Game โดยตัดเนื้อเรื่องจากหนังสือเรียนหน้า 73 ออกเป็นชิ้นและคว่ำลงบนโต๊ะให้นักเรียนหยิบชิ้นของเรื่องและวาดภาพให้นักเรียนในห้องเดาว่าเป็นประโยคใดในเนื้อเรื่องสามารถดูประกอบในหนังสือเรียนได้ใครสามารถทายได้ถูกจะได้รับรางวัล

กิจกรรมหลังการเรียนรู้



16. ทำแบบทดสอบหน่วยที่ 8 จากหนังสือคู่มือครู Teacher's Book หน้า 146-147

ข้อควรพิจารณา



1. หากนักเรียนในห้องมีจำนวนมาก ในการทำกิจกรรม ครูต้องควบคุมชั้นเรียนให้ปฏิบัติตามกติกาอย่างเคร่งครัด เพื่อป้องกันนักเรียนที่ไม่มีความมั่นใจและไม่พูดภาษาอังกฤษในการทำกิจกรรม ให้ครูหยุดกิจกรรมและกระตุ้นให้นักเรียนปฏิบัติตามกติกา

2. ครูผู้สอนต้องคอยดูว่านักเรียนคนใดที่ยังไม่สามารถพูดได้ หรือไม่กล้าพูด ครูจะต้องช่วยเหลือให้กำลังใจและเสริมแรงนักเรียนให้สามารถออกเสียงได้

กิจกรรมหลังเรียน



1. ครูประเมินคำศัพท์และการใช้ประโยคของนักเรียนด้วยการให้ทำแบบฝึกหัดใน Workbook หน้า 70-72

2. นักเรียนทำหนังสือนิทานจากหนังสือแบบฝึกหัด ระบายสีให้สวย

| เฉลยแบบฝึกหัด Let's Go 4 th Edition Workbook 1 | |
|---|---|
| Let's Talk Page 65 | |
| A. trace and write. Students trace the sentences in the conversation | B. Unscramble , write, and number. Students unscramble the sentences, Write them, and put them in Conversation order. <u>Answers</u> (3) I like green. (1) What is your favorite color? (2) Purple. What about you? |
| Let's Learn Pages 66 -67 | |
| B. Trace , match, and write. Students trace and write the animal words then match the singular to the plural. | B. Write. Students look at the picture and write Sentences. |

เฉลยแบบฝึกหัด Let's Go 4th Edition Workbook 1

| | |
|--|--|
| <p><u>Answers</u></p> <ol style="list-style-type: none"> 1. a frog / frogs 2. a bird / birds 3. a dog / dogs 4. a rabbit / rabbits | <p><u>Answers.</u></p> <ol style="list-style-type: none"> 1. I like rabbits. 2. I like frogs. 3. I like turtles. 4. I like dogs. 5. I like birds. 6. I like cats. |
| <p>C. Write and circle.</p> <p>Students write the question and circle the correct answer.</p> <p><u>Answers.</u></p> <ol style="list-style-type: none"> 1. What do you like?/ I like frogs. 2. What do you like?/ I like rabbits. 3. What do you lie? / I like turtles. | <p>D. Trace and write.</p> <p>Students trace and write the questions And answers.</p> <p><u>Answers</u></p> <ol style="list-style-type: none"> 1. What do you like? / I like frogs. 2. What do you like? / I like cats. |
| <p>Let's Learn More Pages 68-69</p> | |
| <p>A. Unscramble, write, and match.</p> <p>Students unscramble the word. Write the singular form, and then write the plural form. Then they match the plural form to the correct picture.</p> <p><u>Answers.</u></p> <ol style="list-style-type: none"> 1. A lion / lions / line drawn to third picture 2. A monkey / monkeys / line drawn to second picture 3. A giraffe / giraffes / line drawn to the fourth picture 4. An elephant / elephants* line drawn to the first picture | <p>B. Write.</p> <p>Students write sentences based on the pictures.</p> <p><u>Answers</u></p> <ol style="list-style-type: none"> 1. I like lions. I don't like bears. 2. I like giraffes. I don't like monkeys. 3. I like monkeys. I don't like elephants. |

เฉลยแบบฝึกหัด Let's Go 4th Edition Workbook 1

C. Write.

Students trace the lines , find the correct picture, and write the question.

Answers.

1. Do you like lions?
2. Do you like bears?
3. Do you like frogs?

D. Look and write.

Students complete the phrases using the words in the box.

Answers.

1. feed a fish
2. pet a goat
3. see a rabbit
4. hear a lion

Let's Read Pages 70-72

A. Circle.

Students circle letters in each block of Letters to form the word for the picture

Answers

1. t - u - b
2. b - U - g
3. c - u - p

B. Write and match.

Students write the words using the words in the box and then match the pictures to the words.

Answers

1. umbrella picture / umbrella
2. cup picture / cup
3. bathtub picture / bathtub
4. ladybug picture / bug

On the Playground

Reading pages

Students cut out the reading page along the dotted line and fold it into a four-page book. Then they read the story and color the pictures.

หมายเหตุ* ใช้ในกิจกรรม Let's Learn More B Make Sentences

ตัวอย่างบัตร Like



ตัวอย่างบัตร Don't like



แผนการจัดการเรียนรู้ Let's Go (4th Edition)

แผนการจัดการเรียนรู้กิจกรรม

สาระที่ 1 2 3 4

Let's Review Unit 7 and 8

ชั้นประถมศึกษาปีที่ 1

เวลา 1 ชั่วโมง

จุดประสงค์การเรียนรู้



เมื่อจบบทเรียนนี้ นักเรียนสามารถ

1. ฟัง พูด อ่าน และเขียนคำศัพท์ วลีและประโยคจากหน่วยการเรียนรู้ที่ 7 และ 8 ได้
2. สนทนาโดยใช้โครงสร้างประโยคที่กำหนดให้และใช้รูปย่อของกริยากับสรรพนาม contraction ได้
3. ออกเสียงคำศัพท์ที่มีสระเสียงสั้นได้
4. ปฏิบัติตามกริยาวลีที่เกี่ยวข้องกับการทำกิจกรรมต่างๆ ได้
5. มีทักษะในการทำแบบทดสอบ

เนื้อหาทางภาษา



Skills: Listening Reading Speaking

Functions: Reviewing language from Units 7 and 8, and practice test skills.

Language:

| Target | Unit | Forms |
|----------|------|--|
| Target 1 | 7 | - I'm hungry. I want an apple. - I'm thirsty. I want juice. - Here you are. - Thank you. - You're welcome. |
| Target 2 | 7 | Q: What do you want? A: I a banana. - I want chicken. - I don't want fish. |

| Target | Unit | Forms |
|----------|------|--|
| Target 3 | 7 | Q: Do you want pizza? A: Yes, I do./ No, I don't. |
| Target 4 | 8 | Q: What's your favorite color? A: Red. Q: What about you? A: I like blue. |
| Target 5 | 8 | -There's a rabbit. - I like rabbits. Q: What do you like? A: I like moneys. I don't like lions. |

Vocabulary Key: abanana, a soda, a milkshake, a cookie, a sandwich, a salad, an egg, an orange, chicken, fish, pizza, bread, rice, milk, cake, ice cream, octopus, dot, pot, top

a cat, a dog, a bird, a rabbit, a frog, cats, dogs, birds, rabbits, frogs, a monkey , a lion, a bear, a giraffe, an elephant, monkeys, lions, bears, giraffes, elephants ,umbrella, tub, bug, cup

สื่อการเรียนรู้

- หนังสือเรียน Let's Go 1 (4th Edition) หน้า 74-75
- แบบฝึกหัด Let's Go 1 (4th Edition) หน้า 73-80
- บัตรคำ Teacher and student Cards 154-205
- CD 2 Track 35-71

กิจกรรมการเรียนรู้และทบทวน

กิจกรรมย่อยที่ 1 : Let's Talk



กิจกรรมก่อนการเรียนรู้

1. นักเรียนร้องเพลง What Do You Want? CD 2 Track 43 และ What's Your Favorite Color? CD 2 Track 56 โดยนักเรียนร้องเพลงเป็นกลุ่มแต่ละกลุ่มร้องในส่วนที่ตัวเองรับผิดชอบและนักเรียนแสดงท่าทางประกอบการร้องเพลง
2. นักเรียนทบทวนบทสนทนาโดยใช้กิจกรรม Step Away Line จับคู่สนทนาตามโครงสร้างประโยคที่เรียนมาแล้ว เมื่อสนทนาจบให้ถอยออกมา 1 ก้าวแล้วเริ่มต้นบทสนทนาใหม่ จนกระทั่งได้สนทนาครบถ้วนทุกโครงสร้างประโยค

กิจกรรมย่อยที่ 2 : Let's Learn/Lets Learn More



3. ทบทวนคำศัพท์เกี่ยวกับอาหารและรูปแบบประโยคด้วยกิจกรรมเกมร้านอาหาร Restaurant Game นักเรียนแบ่งออกเป็นกลุ่มย่อยหรือทำกิจกรรมเป็นคู่ ให้นักเรียนทำหน้าที่เป็นผู้บริการหรือผู้มาใช้บริการ ผู้บริการถามคำถามและผู้รับบริการตอบคำถามในรูปแบบประโยคที่ได้เรียนมาโดยให้ผู้รับบริการ ขอสั่งอาหารตามที่ต้องการโดยใช้โครงสร้างดังนี้

Server: Hello. What do you want?

Diner: I want a salad.

Server: Here you are.

Diner: Thank you.

Server: Do you want bread?

Diner: No, I don't want bread.

4. ทำกิจกรรม Class Survey สํารวจภายในห้องเรียนเพื่อทบทวนคำศัพท์และรูปแบบโครงสร้างประโยคคำถาม- คำตอบ โดยครูแจกแบบสัมภาษณ์ Interview Sheet ให้กับนักเรียนนักเรียนจับคู่และสัมภาษณ์กันและกันว่า อาหารชนิดใดเป็นอาหารที่นักเรียนชอบนักเรียนสามารถที่จะใช้บัตรคำในการถาม

หรือตอบคำถาม โดยใช้บัตรคำนักเรียน Student Cards หมายเลข 154 -169 สำหรับอาหารและหมายเลข 26-36 สำหรับสัตว์ทั้งหมดหมายเลข 178-197 สำหรับสัตว์นักเรียนเปิดบัตรคำและถามตอบคำถามพร้อมทั้ง บันทึกผลลงในแบบสัมภาษณ์ หลังจากนั้นให้นักเรียนรายงานข้อค้นพบของนักเรียนและภายในชั้นเรียนให้ทำ Chart แผนภูมิผลการสำรวจของนักเรียนทั้งชั้นเรียน

5. นักเรียนทบทวนบทเข้าจังหวะและบทเพลง What Do You Want? CD 2 Track 43 โดยใช้บัตรคำภาพอาหารตามที่นักเรียนร้องและเปิดเพลง I Like Turtles. CD 2 Track 62 ส่งเสริมให้นักเรียนเปลี่ยนชื่อชนิดของสัตว์ไปเรื่อยๆในขณะที่ร้องเพลงนักเรียนควรทำท่าประกอบเพื่อให้เกิด ความสนุกสนาน และช่วยส่งเสริมให้เกิดการจดจำ

6. ให้นักเรียนทบทวนกิจกรรม Listen and Do ด้วยเกม Bingo! บิงโกโดยครูพูดวลีของการ ทำกิจกรรมต่างๆ นักเรียนสร้างตารางบิงโกและเติมคำศัพท์จากบัตรคำที่ 170 -173 และ 198 - 201 หลังจากนั้นครูพูดคำศัพท์ให้นักเรียนทำเครื่องหมายนักเรียนคนใดที่ได้ครบในหนึ่ง 3 คำศัพท์เรียงเป็นแนวเส้นตรงทั้งแถวตะโกนคำว่า Bingo! และเปลี่ยนบทบาทให้นักเรียนเป็นผู้พูดคำศัพท์ด้วยตนเอง

กิจกรรมย่อยที่ 3 : Phonics/ Reading

7. ทบทวนการออกเสียงอักษรด้วยกิจกรรม Board Race โดยครูติดบัตรคำหมายเลข 174-177 และ 202-205 บนกระดานแบ่งนักเรียนออกเป็นกลุ่มและครูพูดเสียงสระ 2-3 ครั้งให้สัญญาณนักเรียนแต่ละกลุ่มส่งตัวแทนวิ่งไปแตะที่บัตรคำที่มีเสียงสระเสียงนั้น

8. ให้นักเรียนอ่านเนื้อเรื่อง On the Beach CD 2 Track 53 และ On the Playground CD 2 Track 71 ไปพร้อมกับการเปิดไฟล์เสียง หลังจากนั้นให้นักเรียนทดสอบความเข้าใจ ในเนื้อเรื่องของตนเอง โดยการทำกิจกรรม Living Stories โดยแบ่งนักเรียนออกเป็นกลุ่มแต่ละกลุ่มจะได้รับแถบประโยคจากเรื่องที่อ่าน 1 เรื่องให้นักเรียนอ่านแถบประโยคที่ตัวเองได้รับและพยายามเรียงลำดับโดยไม่พูดให้เรียงลำดับ เนื้อเรื่องอยู่ในลำดับที่ถูกต้อง

กิจกรรมย่อยที่ 4 : Let's Review

9. นักเรียนเปิดหนังสือเรียนหน้า 74 เล่นเกม Review เพื่อทบทวนความรู้ในเรื่องคำศัพท์และโครงสร้างประโยค ให้นักเรียนดูที่กล่องที่อยู่ด้านบนของกระดานเกม โดยช่องตารางที่มีสีน้ำเงิน นักเรียนพูดประโยค I like _____. ช่องตารางที่มีสีแดงนักเรียนพูดประโยค I want _____. ตรวจสอบความเข้าใจของนักเรียนว่านักเรียนรู้จักคำต่างๆที่อยู่บนกระดานเกมหรือไม่ โดยครูให้นักเรียน ออกเสียงคำศัพท์ที่ปรากฏอยู่ในกระดานเกมตามลำดับ

10. ทดลองเล่นเป็นตัวอย่างให้นักเรียนดูโดยอาสาสมัครนักเรียน 2 คนนักเรียนคนที่ 1 โยนลูกเต๋าและขยับตัวเดินขยับตัวหมากของตนเองไปตามหมายเลขที่ได้รับถ้าพื้นที่ช่องตารางนั้นเป็นสีแดงนักเรียนพูดประโยค I want _____. พร้อมกับต่อด้วยคำศัพท์ที่ปรากฏถ้าช่องนั้นเป็นสีน้ำเงินนักเรียนพูดประโยค

I like _____. พร้อมกับคำศัพท์ที่ปรากฏถ้านักเรียนพูดไม่ถูกต้องนักเรียน ต้องย้อนกลับไปในช่วงที่ตนเอง
 จากมานักเรียนคนที่ 2 อยู่ลูกเต๋าและปฏิบัติเช่นเดียวกันนักเรียนเล่นเกม เป็นคู่หรือกลุ่มเล็กๆ โดยเกมนี้
 สามารถ ที่จะเล่นโดยใช้วิธีถามและตอบคำถามได้นักเรียนคนใดที่สามารถไปถึงช่องเส้นชัยที่ End ได้ก่อนจะ
 เป็นผู้ชนะ

11. นักเรียนสามารถจับคู่และฝึกสร้างแบบทดสอบการฟังด้วยตนเองโดยใช้ข้อมูลจากหน้า 56

12. นักเรียนดูที่รูปภาพกระดานเกมในหนังสือเรียนหน้าที่ 57 ครูตรวจสอบและทบทวนความรู้ของ
 นักเรียนโดยให้นักเรียนอ่านคำศัพท์ในตารางและฝึกบรรยายวัตถุสิ่งของโดยใช้วลีสั้นๆ เช่น a green yo-yo,
 It's sunny, three dolls, two yo-yos, a red yo-yo, It's a big robot. เป็นต้น

13. แสดงตัวอย่างของการเล่นเกมสโด้โดยการคัดเลือกนักเรียนด้วยการเป่ายางฉุบ Rock Paper
 Scissors เป็นผู้เล่นที่ 1 และผู้เล่นที่ 2 ผู้เล่นที่ 1 โยนลูกเต๋าและเดินตัวหมากของตนเองไปยังช่องตาม
 หมายเลขที่ได้ ผู้เล่นที่ 1 ถามคำถามเกี่ยวกับคำศัพท์ที่อยู่ในตารางหากผู้เล่นที่ 1 ไม่สามารถตอบคำถามได้
 ถูกต้องต้องย้อนกลับไปจุดเริ่มต้น สลับกันถามและตอบ

14. ให้นักเรียนเล่นเกมเป็นคู่หรือเป็นกลุ่มเล็กการเล่นสามารถที่จะประยุกต์เพิ่มเติมให้เป็น
 ประโยคคำถามคำตอบจากรูปภาพ หรือให้นักเรียนสร้างประโยคที่เกี่ยวกับภาพได้

กิจกรรมหลังการเรียนรู้

15. ถ้านักเรียนได้ทบทวนบทเรียนคำศัพท์โครงสร้างประโยคเพลงและเนื้อเรื่องจากหน่วยที่ 7 และ 8
 เรียบร้อยแล้วให้นักเรียนทำเครื่องหมายลงในช่องเป้าหมายครูโดยครูอธิบายเกี่ยวกับการประเมินผลการ
 ทบทวนบทเรียนของตนเอง โดยใส่เครื่องหมาย ✓ ลงใน ในกิจกรรม I can do it! ว่าถ้านักเรียนคิดว่า
 นักเรียนสามารถปฏิบัติสิ่งต่อไปนี้ได้

ครูให้การเสริมแรงและเชยชมเชยนักเรียนเป็นภาษาอังกฤษ

| I Can | Unit 7 | Unit 8 |
|--------------------|--------------------------|--------------------------|
| 1. Say the words. | <input type="checkbox"/> | <input type="checkbox"/> |
| 2. Make sentences. | <input type="checkbox"/> | <input type="checkbox"/> |
| 3. Ask and answer. | <input type="checkbox"/> | <input type="checkbox"/> |
| 4. Sing the songs. | <input type="checkbox"/> | <input type="checkbox"/> |
| 5. Read the story. | <input type="checkbox"/> | <input type="checkbox"/> |

16. นักเรียนทำแบบทดสอบบทที่ 7 และบทที่ 8 นักเรียนทำแบบทดสอบบทที่ 7 หน้า 144 - 145
 และบทที่ 8 หน้า 146 -147 และนักเรียนทำแบบฝึกหัด Let's go work book หน้า 72

วัฒนธรรมต่างชาติที่ครูสามารถสอดแทรกในการสอน



นักเรียนควรมีความเข้าใจและปฏิบัติด้วยความเคารพในวัฒนธรรมที่แตกต่างกันในด้านต่างๆ มารยาทตามวัฒนธรรมของเจ้าของภาษาเมื่อได้รับการช่วยเหลือต้องมีการกล่าวขอบคุณด้วยประโยค Thank you. และการตอบรับการขอบคุณทุกครั้งด้วยประโยค You're welcome. และควรมีการแสดงออกอย่างจริงใจ อาหารเป็นเอกลักษณ์ทางวัฒนธรรมที่สำคัญของแต่ละชาติ นักเรียนควรได้ศึกษาความแตกต่างของอาหารของไทยและนานาชาติ

สัตว์เลี้ยง และสัตว์ในแต่ละพื้นที่ที่มีความแตกต่างกัน ในบางวัฒนธรรมสัตว์บางประเภทจะเป็นที่นิยม ในขณะที่ในอีกวัฒนธรรมหนึ่งอาจเป็นสิ่งต้องห้าม หรือเป็นสิ่งที่ได้รับการเคารพ ดังนั้นเมื่อมีการสื่อสารกับคนจากประเทศต่างๆ นักเรียนควรศึกษาถึงวัฒนธรรมของแต่ละประเทศและแสดงออกด้วยความเคารพ

ข้อควรพิจารณา



1. ครูควรใช้เวลาว่างช่วยวิเคราะห์และแก้ปัญหาการอ่านอักษรและคำศัพท์สำคัญเป็นรายบุคคล เพราะเป็นพื้นฐานสำคัญในการอ่านและการเข้าใจภาษาอังกฤษ และควรฝึกด้วยจำนวนอักษรครั้งละ 3-4 ตัว ฝึกช้า ช้า ทวนอย่างต่อเนื่อง

กิจกรรมหลังเรียน



ครูประเมินคำศัพท์และการใช้ประโยคของนักเรียนด้วยการให้นักเรียนทำแบบฝึกหัด Let's Go Workbook หน้า 73-80

Let's Review Page 73-74

A. Read and match

Students match the questions and

Answers.

1. Do you like lions? / Yes, I do.
I like lions.
2. What do you want? / I want pizza.
3. Do you want ice cream? / No, I don't. I want pizza.
4. What do you like? / I like monkeys.
5. Do you want an orange? / Yes, I do. I want an orange.

B. Look and write.

Students look at the picture and write sentences.

Answers.

1. I like giraffes.
2. I like bears.
3. I like elephants
4. I like lions.

A. Look and check.

Students look at the pictures and check The boxes next to the words shown in The pictures.

Answers

1. a salad, a sandwich
2. a soda , juice
3. cake, ice cream
4. an apple , a banana

B. Unscramble, write, and match.

Students unscramble the words, write The phrases, and match them to the Correct pictures.

Answers.

1. drink milk / line drawn to fourth Picture
2. wash my hands / line drawn to third picture
3. brush my teeth / line drawn to Second picture
4. feed a fish / line drawn to first picture

My Picture Dictionary Pages 75 – 80

Draw, color, and write.

Students draw pictures for the words, write the missing words for the pictures,

J : Jump rope

K : kangaroo , kite

L : lion

เฉลยแบบฝึกหัด Let's Go 4th Edition Workbook 1

and color.

Answers.

A : Andy

B : bag, baseball, bat

C : cake, car, cat, chair, cloud

D : desk, dog

E : eight, eraser

F : fish , five , flower, four

G : goat

H : heart

I : ice cream

M : marker, milk, monkey, mother

N: nine, notebook

O : 1

P : peach, pen, pencils, puzzle

Q : queen

R : rabbit, robot, ruler

S : seven, six

T : ten, three, tree, two

U: umbrella

V: violin

X: fox

Y: yo – yo

บันทึกผลหลังสอน

คำชี้แจง : ครูผู้สอนบันทึกผลการเรียนรู้ตามหัวข้อที่กำหนด เพื่อนำไปใช้ในการปรับปรุงแก้ไขและพัฒนาการจัดกิจกรรมการเรียนรู้เพื่อพัฒนาผู้เรียนต่อไป

| 1. ผลการเรียนรู้ | | |
|---|-----------|---------------|
| | จำนวน(คน) | คิดเป็นร้อยละ |
| 1.1 นักเรียนที่ผ่านตัวชี้วัด | | |
| 1.2 นักเรียนที่ไม่ผ่านตัวชี้วัด | | |
| สาเหตุ(ระบุ) _____ _____ _____ | | |
| แนวทางการแก้ปัญหา(ระบุ) _____ _____ _____ | | |
| 1.3 นักเรียนที่มีความสามารถพิเศษ ได้แก่ | | |
| _____ _____ _____ แนวทางการส่งเสริมและพัฒนา _____ _____ _____ | | |
| 1.4 นักเรียนได้รับความรู้ (K) | | |
| _____ _____ _____ _____ | | |

1.5 นักเรียนเกิดทักษะกระบวนการ (P)

1.6 นักเรียนมีคุณธรรม จริยธรรม ค่านิยม (A)

บันทึกผลหลังสอน

2. ปัญหาอุปสรรค (ถ้ามี)

3. ข้อเสนอแนะ (ถ้ามี)

ความเห็นของผู้บริหารสถานศึกษาหรือผู้ที่ได้รับมอบหมาย

ข้อเสนอแนะ

ลงชื่อ

(.....)

ตำแหน่ง

วันที่

ตัวอย่างแบบประเมินผลทักษะภาษาอังกฤษ

ตัวอย่างแบบประเมินผลทักษะภาษาอังกฤษ

คำชี้แจง

1. ตัวอย่างแบบประเมินผลทักษะภาษาอังกฤษ ประกอบด้วย 4 แบบ ได้แก่ แบบประเมินการฟัง แบบประเมินการพูด แบบประเมินการอ่านออกเสียง และแบบประเมินการเขียน
2. แบบประเมินผลนี้พัฒนาตามกรอบแนวคิดด้านการเรียนรู้ภาษาอังกฤษเพื่อการสื่อสาร โดยดำเนินการตามคู่มือการจัดการเรียนการสอนภาษาอังกฤษแนวใหม่ตามกรอบมาตรฐานความสามารถทางภาษาอังกฤษที่เป็นสากล โดย สถาบันภาษา สำนักงานคณะกรรมการการศึกษาขั้นพื้นฐาน
3. ครูผู้สอนสามารถปรับตัวชี้วัดและเกณฑ์การวัดผลได้ตามบริบทห้องเรียน
4. ในการประเมินผลทักษะรายบุคคลนั้น ครูผู้สอนสามารถประเมินได้ทั้งในขณะทำกิจกรรมในชั้นเรียน หรือประเมินจากแบบฝึกหัดและการบ้าน

ตัวอย่างเกณฑ์การคะแนนทักษะการฟัง

| ประเด็นการประเมิน | ระดับคะแนน | | | | น้ำหนัก ความสำคัญ | คะแนนรวม |
|-------------------------|---|--|---|---|----------------------|-----------|
| | 4 | 3 | 2 | 1 | | |
| ความถูกต้อง Accuracy | สามารถเลือกคำศัพท์ที่ได้ยินได้ถูกต้อง 90-100% | สามารถเลือกคำศัพท์ที่ได้ยินได้ถูกต้อง 70-89% | สามารถเลือกคำศัพท์ที่ได้ยินได้ถูกต้อง 50-69% | สามารถเลือกคำศัพท์ที่ได้ยินได้ถูกต้องต่ำกว่า 50% | 3 | 12 |
| | สามารถปฏิบัติตามคำสั่งที่ได้ยินได้ถูกต้อง 90-100% | สามารถปฏิบัติตามคำสั่งที่ได้ยินได้ถูกต้อง 70-89% | สามารถปฏิบัติตามคำสั่งที่ได้ยินได้ถูกต้อง 50-69% | สามารถปฏิบัติตามคำสั่งที่ได้ยินได้ถูกต้องต่ำกว่า 50% | 3 | 12 |
| ความคล่อง Fluency | สามารถเลือกคำศัพท์ที่ได้ยินได้อย่างคล่องแคล่วและรวดเร็ว | สามารถเลือกคำศัพท์ที่ได้ยินได้อย่างรวดเร็ว | สามารถเลือกคำศัพท์ที่ได้ยินได้ช้าแต่อยู่ภายในเวลาที่กำหนด | สามารถเลือกคำศัพท์ที่ได้ยินได้ แต่ช้ากว่าเวลาที่กำหนด | 2 | 8 |
| | สามารถปฏิบัติตามคำสั่งที่ได้ยินได้อย่างคล่องแคล่วและรวดเร็ว | สามารถปฏิบัติตามคำสั่งที่ได้ยินได้อย่างรวดเร็ว | สามารถปฏิบัติตามคำสั่งที่ได้ยินได้ช้าแต่อยู่ภายในเวลาที่กำหนด | สามารถปฏิบัติตามคำสั่งที่ได้ยินได้ แต่ช้ากว่าเวลาที่กำหนด | 2 | 8 |
| รวม | | | | | 10 | 40 |

เกณฑ์การประเมิน

32 – 40 คะแนน

ดีมาก

26 - 31 คะแนน

ดี

20 – 25 คะแนน

พอใช้

น้อยกว่า 20 คะแนน

ควรปรับปรุง

กลุ่มสาระการเรียนรู้ภาษาต่างประเทศ (ภาษาอังกฤษ)

วิชา.....ภาคเรียนที่.....ปีการศึกษา.....

ชั้น...../.....วันที่.....เดือน.....พ.ศ.....

| ที่ | ชื่อ-สกุล | ฟังคำศัพท์ | | ฟังประโยค | | คะแนนรวม | คะแนนรวม x ค่าถ่วงน้ำหนัก | ร้อยละของคะแนน | ข้อเสนอแนะ / ข้อคิดเห็นเพิ่มเติม |
|-----|-----------|----------------------|-------------------|----------------------|-------------------|----------|---------------------------|----------------|----------------------------------|
| | | ความถูกต้อง Accuracy | ความคล่อง Fluency | ความถูกต้อง Accuracy | ความคล่อง Fluency | | | | |
| 1 | | | | | | | | | |
| 2 | | | | | | | | | |
| 3 | | | | | | | | | |
| 4 | | | | | | | | | |
| 5 | | | | | | | | | |

เกณฑ์การประเมิน

| | |
|---------------------------------|-------------|
| ร้อยละของคะแนนตั้งแต่ 80 ขึ้นไป | ดีมาก |
| ร้อยละของคะแนนตั้งแต่ 65 – 79 | ดี |
| ร้อยละของคะแนนตั้งแต่ 50 – 74 | พอใช้ |
| ร้อยละของคะแนนต่ำกว่า 50 | ควรปรับปรุง |

ลงชื่อ.....

(.....)

ผู้ประเมิน

ตัวอย่าง

เกณฑ์การให้คะแนนการอ่านออกเสียงคำศัพท์

| ประเด็นการประเมิน | ระดับคะแนน | | | | น้ำหนัก ความสำคัญ | คะแนนรวม |
|-------------------------|---|--|--|---|----------------------|-----------|
| | 4 | 3 | 2 | 1 | | |
| ความถูกต้อง Accuracy | สามารถออกเสียงคำศัพท์ได้ถูกต้องตามหลักการออกเสียงหรือประมาณ 90-100% | สามารถออกเสียงคำศัพท์ได้ถูกต้องตามหลักการออกเสียงเป็นส่วนใหญ่หรือประมาณ 70-89% | สามารถออกเสียงคำศัพท์ได้ถูกต้องบางส่วน หรือประมาณ 50-69% | สามารถออกเสียงคำศัพท์ได้ถูกต้องน้อยหรือ ต่ำกว่า 50% | 3 | 12 |
| ความคล่อง Fluency | สามารถออกเสียงคำได้ชัดเจน ไม่ติดขัด | สามารถออกเสียงคำได้ค่อนข้างชัดเจน แต่ติดขัดบ้างเล็กน้อย | สามารถออกเสียงคำได้บ้าง แต่ติดขัดเป็นส่วนใหญ่ | ไม่สามารถออกเสียงคำได้ และตะกุกตะกัก | 2 | 8 |
| รวม | | | | | 5 | 20 |

กลุ่มสาระการเรียนรู้ภาษาต่างประเทศ (ภาษาอังกฤษ)

วิชา.....ภาคเรียนที่.....ปีการศึกษา.....

ชั้น...../.....วันที่.....เดือน.....พ.ศ.....

| ที่ | ชื่อ-สกุล | คะแนนการออกเสียงคำศัพท์ | | คะแนนรวม | คะแนนรวม x ค่าถ่วงน้ำหนัก | ร้อยละของคะแนน | ข้อเสนอแนะ / ข้อคิดเห็นเพิ่มเติม |
|-----|-----------|-------------------------|----------------------|----------|---------------------------|----------------|----------------------------------|
| | | ความถูกต้อง Accuracy | ความคล่อง Fluency | | | | |
| 1 | | | | | | | |
| 2 | | | | | | | |
| 3 | | | | | | | |
| 4 | | | | | | | |
| 5 | | | | | | | |

เกณฑ์การประเมิน

| | |
|---------------------------------|-------------|
| ร้อยละของคะแนนตั้งแต่ 80 ขึ้นไป | ดีมาก |
| ร้อยละของคะแนนตั้งแต่ 65 – 79 | ดี |
| ร้อยละของคะแนนตั้งแต่ 50 – 74 | พอใช้ |
| ร้อยละของคะแนนต่ำกว่า 50 | ควรปรับปรุง |

ลงชื่อ.....

.....

ผู้ประเมิน

ตัวอย่าง
เกณฑ์การให้คะแนนการพูดประโยคตามโครงสร้าง

| ประเด็นการประเมิน | ระดับคะแนน | | | | น้ำหนัก ความสำคัญ | คะแนนรวม |
|-------------------------|--|--|--|--|----------------------|-----------|
| | 4 | 3 | 2 | 1 | | |
| ความถูกต้อง Accuracy | สามารถพูดประโยคได้ถูกต้องตามโครงสร้างเน้นหนักคำในประโยคถูกต้องตามหลักการออกเสียงประมาณ 90-100% | สามารถพูดประโยคได้ค่อนข้างชัดเจน แต่ติดขัดบ้างเล็กน้อย | สามารถพูดประโยคได้บ้าง แต่ติดขัดและหยุดเป็นช่วงๆ | ไม่สามารถพูดประโยคได้ | 3 | 12 |
| ความคล่อง Fluency | สามารถพูดประโยคได้ชัดเจน ไม่ติดขัด | สามารถพูดประโยคได้ค่อนข้างชัดเจน แต่ติดขัดบ้างเล็กน้อย | สามารถพูดประโยคได้บ้าง แต่ติดขัดและหยุดเป็นช่วงๆ | พูดประโยคตะกุกตะกักหยุดเป็นช่วงๆ หลายครั้งหรือพูดไม่ได้เลย | 2 | 8 |
| รวม | | | | | 5 | 20 |

กลุ่มสาระการเรียนรู้ภาษาต่างประเทศ (ภาษาอังกฤษ)

วิชา.....ภาคเรียนที่.....ปีการศึกษา.....
 ชั้น...../.....วันที่.....เดือน.....พ.ศ.....

| ที่ | ชื่อ-สกุล | คะแนนการพูดประโยคตาม โครงสร้าง | | คะแนน รวม | คะแนน รวม x ค่าถ่วง น้ำหนัก | ร้อยละ ของ คะแนน | ข้อเสนอแนะ / ข้อคิดเห็น เพิ่มเติม |
|-----|-----------|-----------------------------------|----------------------|--------------|--------------------------------------|------------------------|---|
| | | ความถูกต้อง Accuracy | ความคล่อง Fluency | | | | |
| 1 | | | | | | | |
| 2 | | | | | | | |
| 3 | | | | | | | |
| 4 | | | | | | | |
| 5 | | | | | | | |

เกณฑ์การประเมิน

| | |
|---------------------------------|-------------|
| ร้อยละของคะแนนตั้งแต่ 80 ขึ้นไป | ดีมาก |
| ร้อยละของคะแนนตั้งแต่ 65 – 79 | ดี |
| ร้อยละของคะแนนตั้งแต่ 50 – 74 | พอใช้ |
| ร้อยละของคะแนนต่ำกว่า 50 | ควรปรับปรุง |

ลงชื่อ.....
 (.....)

ผู้ประเมิน

ตัวอย่าง

เกณฑ์การให้คะแนนการพูดได้ตอบตามสถานการณ์ที่กำหนดให้

| ประเด็นการประเมิน | ระดับคะแนน | | | | น้ำหนัก ความสำคัญ | คะแนนรวม |
|---|--|---|--|---|----------------------|-----------|
| | 4 | 3 | 2 | 1 | | |
| ความถูกต้อง Accuracy | สามารถพูด โต้ตอบ ถูกต้อง ชัดเจน เหมาะสมกับ สถานการณ์ ได้ | สามารถพูด โต้ตอบ ถูกต้อง ชัดเจนบาง ประโยค เหมาะสมกับ สถานการณ์ | สามารถพูด โต้ตอบได้ ถูกต้องเป็น บางประโยค แต่ยังสื่อสาร ตาม สถานการณ์ ได้ | ไม่สามารถ โต้ตอบได้ ทำ ให้ไม่เกิดการ สื่อสาร | 4 | 16 |
| ความคล่อง Fluency | สามารถพูด โต้ตอบได้ อย่างต่อเนื่อง ไม่ติดขัด | สามารถพูด โต้ตอบได้ ต่อเนื่อง แต่ ติดขัดเป็น บางครั้ง | ไม่สามารถพูด โต้ตอบได้ ต่อเนื่อง พูด เป็นคำ ๆ หยุดเป็นระยะ ๆ | ไม่สามารถได้ ตอบได้ พูด ติดขัดมาก หยุดพูดเป็น เวลานาน ไม่ ครบเนื้อหา หรือไม่พูด | 4 | 16 |
| การแสดง ท่าทาง/ น้ำเสียง ประกอบการ พูด Body Language and Gestures | สามารถพูด โต้ตอบโดยมี ท่าทาง/ น้ำเสียง ประกอบ เหมาะสมกับ เรื่องและ บทบาทที่ ได้รับ | สามารถพูด โดยมีท่าทาง/ น้ำเสียง ประกอบ เหมาะสมกับ เรื่องและ บทบาทเป็น ส่วนใหญ่ | สามารถพูด โดยมีท่าทาง ประกอบบ้าง น้ำเสียง ค่อนข้าง เหมาะสม | ไม่สามารถใช้ ท่าทาง ประกอบ และ น้ำเสียงที่ เหมาะสมได้ | 2 | 8 |
| รวม | | | | | 10 | 40 |

ตัวอย่างแบบประเมินการพูดโต้ตอบตามสถานการณ์ที่กำหนดให้

แบบประเมินที่ 4

กลุ่มสาระการเรียนรู้ภาษาต่างประเทศ (ภาษาอังกฤษ)

วิชา.....ภาคเรียนที่.....ปีการศึกษา.....
 ชั้น...../.....วันที่.....เดือน.....พ.ศ.....

| ที่ | ชื่อ-สกุล | คะแนนการพูดโต้ตอบตามสถานการณ์ที่กำหนดให้ | | | คะแนนรวม | คะแนนรวม x ค่าถ่วงน้ำหนัก | ร้อยละของคะแนน | ข้อเสนอแนะ / ข้อคิดเห็นเพิ่มเติม |
|-----|-----------|--|-------------------|---|----------|---------------------------|----------------|----------------------------------|
| | | ความถูกต้อง Accuracy | ความคล่อง Fluency | การแสดงท่าทาง/น้ำเสียงประกอบการพูด Body Language and Gestures | | | | |
| 1 | | | | | | | | |
| 2 | | | | | | | | |
| 3 | | | | | | | | |
| 4 | | | | | | | | |
| 5 | | | | | | | | |

เกณฑ์การประเมิน

- ร้อยละของคะแนนตั้งแต่ 80 ขึ้น+ไป ดีมาก
- ร้อยละของคะแนนตั้งแต่ 65 – 79 ดี
- ร้อยละของคะแนนตั้งแต่ 50 – 74 พอใช้
- ร้อยละของคะแนนต่ำกว่า 50 ควรปรับปรุง

ลงชื่อ.....
 (.....)

ผู้ประเมิน

ตัวอย่าง

เกณฑ์การให้คะแนนการพูดบรรยายตามสถานการณ์ที่กำหนดให้

| ประเด็นการประเมิน | ระดับคะแนน | | | | น้ำหนัก | คะแนนรวม |
|--|---|---|--|---|-----------|-----------|
| | 4 | 3 | 2 | 1 | ความสำคัญ | |
| ความถูกต้อง Accuracy | สามารถออกเสียงคำและประโยคได้ถูกต้องตามหลักการออกเสียงอย่างสมบูรณ์ | สามารถออกเสียงคำและประโยคได้ถูกต้องตามหลักการออกเสียงส่วนใหญ่ | สามารถออกเสียงคำและประโยคได้ถูกต้องตามหลักการออกเสียงบางส่วน | ไม่สามารถออกเสียงคำและประโยคให้ถูกต้องตามหลักการออกเสียงได้ จึงทำให้สื่อสารไม่ได้ | 4 | 16 |
| ความคล่อง Fluency | สามารถพูดบรรยายได้อย่างต่อเนื่องไม่ติดขัด | สามารถพูดบรรยายต่อเนื่อง แต่ติดขัดเป็นบางครั้ง | ไม่สามารถพูดบรรยายต่อเนื่อง พูดเป็นคำ ๆ หยุดเป็นระยะ ๆ | ไม่สามารถบรรยายได้ พูดติดขัดมาก หยุดพูดเป็นเวลานาน ไม่ครบเนื้อหาหรือไม่พูด | 4 | 16 |
| การแสดงท่าทาง/ น้ำเสียง ประกอบการพูด Body Language and Gestures | สามารถพูดโดยมีท่าทาง/น้ำเสียง ประกอบที่เหมาะสมกับการบรรยาย | สามารถพูดโดยมีท่าทาง/น้ำเสียง ประกอบที่เหมาะสมกับการบรรยาย เป็นส่วนใหญ่ | สามารถพูดโดยมีท่าทาง ประกอบบ้าง น้ำเสียง ค่อนข้างเหมาะสม | ไม่สามารถใช้ท่าทาง ประกอบ และน้ำเสียงที่เหมาะสมได้ | 2 | 8 |
| รวม | | | | | 10 | 40 |

กลุ่มสาระการเรียนรู้ภาษาต่างประเทศ (ภาษาอังกฤษ)

วิชา.....ภาคเรียนที่.....ปีการศึกษา.....

ชั้น...../.....วันที่.....เดือน.....พ.ศ.....

| ที่ | ชื่อ-สกุล | คะแนนการพูดโต้ตอบตามสถานการณ์ที่กำหนดให้ | | | คะแนนรวม | คะแนนรวม x ค่าถ่วงน้ำหนัก | ร้อยละของคะแนน | ข้อเสนอแนะ / ข้อคิดเห็นเพิ่มเติม |
|-----|-----------|--|-------------------|---|----------|---------------------------|----------------|----------------------------------|
| | | ความถูกต้อง Accuracy | ความคล่อง Fluency | การแสดงท่าทาง/น้ำเสียงประกอบการพูด Body Language and Gestures | | | | |
| 1 | | | | | | | | |
| 2 | | | | | | | | |
| 3 | | | | | | | | |
| 4 | | | | | | | | |
| 5 | | | | | | | | |

เกณฑ์การประเมิน

| | |
|---------------------------------|-------------|
| ร้อยละของคะแนนตั้งแต่ 80 ขึ้นไป | ดีมาก |
| ร้อยละของคะแนนตั้งแต่ 65 – 79 | ดี |
| ร้อยละของคะแนนตั้งแต่ 50 – 74 | พอใช้ |
| ร้อยละของคะแนนต่ำกว่า 50 | ควรปรับปรุง |

ลงชื่อ.....

(.....)

ผู้ประเมิน

ตัวอย่างเกณฑ์การประเมินการเขียน

| ประเด็นการประเมิน | ระดับคะแนน | | | | น้ำหนัก ความสำคัญ | คะแนนรวม |
|--------------------------|---|---|--|--|----------------------|-----------|
| | 4 | 3 | 2 | 1 | | |
| การสะกดคำศัพท์ | สามารถสะกดคำได้ถูกต้อง ประมาณ 90-100% | สามารถสะกดคำได้ถูกต้อง ประมาณ 70-89% | สามารถสะกดคำได้ถูกต้อง ประมาณ 50-69% | สามารถสะกดคำได้ถูกต้อง ต่ำกว่า 50% | 2 | 8 |
| โครงสร้างและไวยากรณ์ | สามารถเขียนได้ถูกต้องตามโครงสร้างและไวยากรณ์ หรือถูกต้อง ประมาณ 90-100% | สามารถเขียนได้ถูกต้องตามโครงสร้างและไวยากรณ์ได้ โดยมีข้อผิดพลาดเล็กน้อย หรือถูกต้อง ประมาณ 70-89% | สามารถเขียนได้ถูกต้องตามโครงสร้างและไวยากรณ์ได้ โดยมีข้อผิดพลาดพอสมควร แต่ยังสามารถเข้าใจได้ หรือถูกต้อง ประมาณ 50-69% | ไม่สามารถเขียนได้ถูกต้องตามโครงสร้างและไวยากรณ์ได้ โดยมีข้อผิดพลาดอยู่มาก ทำให้สื่อสารไม่ได้ หรือถูกต้อง ต่ำกว่า 50% | 4 | 16 |
| การใช้เครื่องหมายวรรคตอน | สามารถใช้เครื่องหมายวรรคตอนได้ถูกต้อง ประมาณ 90-100% | สามารถใช้เครื่องหมายวรรคตอนได้ถูกต้อง แต่มีข้อผิดพลาดบ้างเล็กน้อย หรือถูกต้องประมาณ 70-89% | สามารถใช้เครื่องหมายวรรคตอนได้ถูกต้อง แต่มีข้อผิดพลาดพอสมควร หรือถูกต้อง ประมาณ 50-69% | ไม่สามารถใช้เครื่องหมายวรรคตอนได้ถูกต้อง หรือถูกต้อง ต่ำกว่า 50% | 2 | 8 |
| การใช้ตัวพิมพ์ใหญ่ | สามารถใช้ตัวพิมพ์ใหญ่ได้ถูกต้อง 90-100% | สามารถใช้ตัวพิมพ์ใหญ่ได้ถูกต้อง 70-89% | สามารถใช้ตัวพิมพ์ใหญ่ได้ถูกต้อง 50-69% | สามารถใช้ตัวพิมพ์ใหญ่ได้ถูกต้อง ต่ำกว่า 50% | 2 | 8 |
| รวม | | | | | 10 | 40 |

กลุ่มสาระการเรียนรู้ภาษาต่างประเทศ (ภาษาอังกฤษ)

วิชา.....ภาคเรียนที่.....ปีการศึกษา.....
 ชั้น...../.....วันที่.....เดือน.....พ.ศ.....

| ที่ | ชื่อ-สกุล | คะแนนการเขียน | | | | คะแนนรวม | คะแนนรวม x ค่าถ่วงน้ำหนัก | ร้อยละของคะแนน | ข้อเสนอแนะ / ข้อคิดเห็นเพิ่มเติม |
|-----|-----------|----------------|----------------------|-----------------------|--------------------|----------|---------------------------|----------------|----------------------------------|
| | | การสะกดคำศัพท์ | โครงสร้างและไวยากรณ์ | การใช้เครื่องหมายวรรค | การใช้ตัวพิมพ์ใหญ่ | | | | |
| 1 | | | | | | | | | |
| 2 | | | | | | | | | |
| 3 | | | | | | | | | |
| 4 | | | | | | | | | |
| 5 | | | | | | | | | |

เกณฑ์การประเมิน

| | |
|---------------------------------|-------------|
| ร้อยละของคะแนนตั้งแต่ 80 ขึ้นไป | ดีมาก |
| ร้อยละของคะแนนตั้งแต่ 65 - 79 | ดี |
| ร้อยละของคะแนนตั้งแต่ 50 - 74 | พอใช้ |
| ร้อยละของคะแนนต่ำกว่า 50 | ควรปรับปรุง |

ลงชื่อ.....
 (.....)

ผู้ประเมิน

ตัวอย่าง
เกณฑ์การให้คะแนนการทำงานกลุ่ม

| ประเด็นการประเมิน | ระดับคะแนน | | | | น้ำหนัก ความสำคัญ | คะแนนรวม |
|--------------------|--|--|---|---|----------------------|-----------|
| | 4 | 3 | 2 | 1 | | |
| ความร่วมมือ | สมาชิกทุกคนร่วมมือทำงาน มีปฏิสัมพันธ์ที่ดีภายในกลุ่ม | สมาชิกส่วนใหญ่ร่วมมือทำงาน มีปฏิสัมพันธ์ภายในกลุ่ม | สมาชิกทุกคนทำงานที่ได้รับมอบหมาย แต่ไม่ค่อยมีปฏิสัมพันธ์ในกลุ่ม | สมาชิกบางคนไม่ทำงาน ไม่มีปฏิสัมพันธ์ภายในกลุ่ม | 4 | 16 |
| การแสดงความคิดเห็น | สมาชิกทุกคนร่วมแสดงความคิดเห็น | สมาชิกส่วนใหญ่ร่วมแสดงความคิดเห็น | สมาชิกครึ่งหนึ่งร่วมแสดงความคิดเห็น | สมาชิกน้อยกว่าครึ่งหนึ่งร่วมแสดงความคิดเห็น | 3 | 12 |
| ความรับผิดชอบ | สมาชิกทุกคนทำงานที่ได้รับมอบหมายเสร็จตามเวลาที่กำหนด | สมาชิกส่วนใหญ่ทำงานที่ได้รับมอบหมายแต่เสร็จไม่ตรงกำหนดเวลา | สมาชิกอย่างน้อยครึ่งหนึ่งไม่ทำงานตามที่ได้รับมอบหมาย งานเสร็จบางส่วน และไม่ตรงกำหนดเวลา | สมาชิกไม่มีความรับผิดชอบต่อการทำงานไม่บรรลุเป้าหมาย งานไม่แล้วเสร็จ | 3 | 12 |
| รวม | | | | | 10 | 40 |

กลุ่มสาระการเรียนรู้ภาษาต่างประเทศ (ภาษาอังกฤษ)

วิชา.....ภาคเรียนที่.....ปีการศึกษา.....
 ชั้น...../.....วันที่.....เดือน.....พ.ศ.....

| ที่ | ชื่อ-สกุล | คะแนนการ ทำงานกลุ่ม | | | คะแนน รวม | คะแนนรวม x ค่าถ่วง น้ำหนัก | ร้อยละ ของ คะแนน | ข้อเสนอแนะ / ข้อคิดเห็นเพิ่มเติม |
|-----|-----------|------------------------|--------------------|---------------|--------------|----------------------------------|------------------------|-------------------------------------|
| | | ความร่วมมือ | การแสดงความคิดเห็น | ความรับผิดชอบ | | | | |
| 1 | | | | | | | | |
| 2 | | | | | | | | |
| 3 | | | | | | | | |
| 4 | | | | | | | | |
| 5 | | | | | | | | |

เกณฑ์การประเมิน

| | |
|---------------------------------|-------------|
| ร้อยละของคะแนนตั้งแต่ 80 ขึ้นไป | ดีมาก |
| ร้อยละของคะแนนตั้งแต่ 65 – 79 | ดี |
| ร้อยละของคะแนนตั้งแต่ 50 – 74 | พอใช้ |
| ร้อยละของคะแนนต่ำกว่า 50 | ควรปรับปรุง |

ลงชื่อ.....
 (.....)
 ผู้ประเมิน

แบบประเมินคุณลักษณะอันพึงประสงค์ของผู้เรียน
ด้านความซื่อสัตย์สุจริต มีวินัย ใฝ่เรียนรู้ มุ่งมั่นในการทำงาน

วิชา.....ภาคเรียนที่.....ปีการศึกษา.....
ชั้น/.....วันที่.....เดือน.....พ.ศ.....

คำชี้แจง ให้ครูผู้สอนสังเกตพฤติกรรมของนักเรียนแล้วใส่คะแนนในช่องรายการประเมิน

| เลขที่ | ชื่อ-สกุล | รายการประเมิน | | | | | | รวมคะแนน | คะแนนเฉลี่ย | | |
|--------|-----------|---|--------------------------------|---|--|--|--|----------|-------------|---|---|
| | | ซื่อสัตย์สุจริต | | มีวินัย | | ใฝ่เรียนรู้ | | | | มุ่งมั่นในการทำงาน | |
| | | 1. ปฏิบัติตนโดยคำนึงถึงความถูกต้อง ละอายและเกรงกลัวต่อบาป | 2. ปฏิบัติตนต่อผู้อื่นด้วยความ | 1. ปฏิบัติตนตามข้อตกลง กฎเกณฑ์ ระเบียบ ข้อบังคับของครอบครัว โรงเรียน และสังคม ไม่ละเมิดสิทธิผู้อื่น | 2. ตรงต่อเวลา ในการปฏิบัติกิจกรรมต่าง ๆ และรับผิดชอบใน | 1. ตั้งใจ เพียรพยายาม และสนใจ เข้าร่วมกิจกรรมการเรียนรู้ | 2. แสดงความกล้าแสดงออก เรียนรู้ บันทึก วิเคราะห์ ตรวจสอบ สรุป เป็นองค์ความรู้ แลกเปลี่ยนเรียนรู้ ด้วยวิธีต่าง ๆ และนำไปใช้ | | | 1. ตั้งใจและรับผิดชอบในการปฏิบัติหน้าที่ การงาน | 2. ทำงานด้วยความเพียรพยายาม และอดทนเพื่อให้งานสำเร็จตาม |
| | | | | | | | | | | | |
| | | | | | | | | | | | |
| | | | | | | | | | | | |
| | | | | | | | | | | | |
| | | | | | | | | | | | |

เกณฑ์การให้คะแนน

- 3 หมายถึง พฤติกรรมที่ปฏิบัตินั้นชัดเจนและสม่ำเสมอ
- 2 หมายถึง พฤติกรรมที่ปฏิบัตินั้นชัดเจนและบ่อยครั้ง
- 1 หมายถึง พฤติกรรมที่ปฏิบัติบางครั้ง
- 0 หมายถึง พฤติกรรมที่ไม่เคยปฏิบัติ

เกณฑ์การประเมินระดับคุณภาพ

- คะแนนเฉลี่ย 3 หมายถึง ดีมาก
- คะแนนเฉลี่ย 2 หมายถึง ดี
- คะแนนเฉลี่ย 1 หมายถึง พอใช้
- คะแนนเฉลี่ย 0 หมายถึง ควรปรับปรุง

ลงชื่อ.....
(.....)

ผู้ประเมิน

แบบประเมินคุณลักษณะอันพึงประสงค์ของผู้เรียน ด้านรักชาติ ศาสน์ กษัตริย์ อยู่อย่างพอเพียง
รักความเป็นไทย มีจิตสาธารณะ

ชั้นประถมศึกษาปีที่ _____ โรงเรียน _____

คำชี้แจง ให้ครูผู้สอนสังเกตพฤติกรรมของนักเรียนแล้วใส่คะแนนในช่องรายการประเมิน

| เลขที่ | ชื่อ-สกุล | รายการประเมิน | | | | | | | | รวมคะแนน | คะแนนเฉลี่ย |
|--------|-----------|---|---|---|--|---------------------------------------|---------------------------------------|----------------------------|-------------------------------------|----------|-------------|
| | | รักชาติ ศาสน์ กษัตริย์ | | อยู่อย่างพอเพียง | | รักความเป็นไทย | | มีจิตสาธารณะ | | | |
| | | 1. ร่วมกิจกรรมที่เกี่ยวข้องกับชาติ ศาสนา พระมหากษัตริย์ | 2. แสดงพฤติกรรมที่เหมาะสมต่อชาติ ศาสนา พระมหากษัตริย์ | 1. ใช้อุปกรณ์การเรียนอย่างคุ้มค่าและประหยัด | 2. ใช้ไฟฟ้าและอุปกรณ์ในห้องเรียนอย่างประหยัด | 1. มีจิตสำนึกในการอนุรักษ์วัฒนธรรมไทย | 2. เห็นคุณค่าและปฏิบัติตามวัฒนธรรมไทย | 1. ให้ความช่วยเหลือผู้อื่น | 2. อาสาช่วยงานทั้งในและนอกห้องเรียน | | |
| | | | | | | | | | | | |
| | | | | | | | | | | | |
| | | | | | | | | | | | |
| | | | | | | | | | | | |
| | | | | | | | | | | | |
| | | | | | | | | | | | |
| | | | | | | | | | | | |
| | | | | | | | | | | | |
| | | | | | | | | | | | |
| | | | | | | | | | | | |
| | | | | | | | | | | | |
| | | | | | | | | | | | |
| | | | | | | | | | | | |
| | | | | | | | | | | | |
| | | | | | | | | | | | |

เกณฑ์การให้คะแนน

- 3 หมายถึง พฤติกรรมที่ปฏิบัตินั้นชัดเจนและสม่ำเสมอ
- 2 หมายถึง พฤติกรรมที่ปฏิบัตินั้นชัดเจนและบ่อยครั้ง
- 1 หมายถึง พฤติกรรมที่ปฏิบัติบางครั้ง
- 0 หมายถึง พฤติกรรมที่ไม่เคยปฏิบัติ

เกณฑ์การประเมินระดับคุณภาพ

- คะแนนเฉลี่ย 3 หมายถึง ดีมาก
- คะแนนเฉลี่ย 2 หมายถึง ดี
- คะแนนเฉลี่ย 1 หมายถึง พอใช้
- คะแนนเฉลี่ย 0 หมายถึง ควรปรับปรุง

ลงชื่อ.....

(.....)

ผู้ประเมิน

แบบประเมินคุณลักษณะอันพึงประสงค์ของผู้เรียน
ด้านความซื่อสัตย์สุจริต มีวินัย ใฝ่เรียนรู้ มุ่งมั่นในการทำงาน

ชั้นประถมศึกษาปีที่ _____ โรงเรียน _____

คำชี้แจง ให้ครูผู้สอนสังเกตพฤติกรรมของนักเรียนแล้วใส่คะแนนในช่องรายการประเมิน

| เลขที่ | ชื่อ-สกุล | รายการประเมิน | | | | | | | | | |
|--------|-----------|--|------------------------------------|--|---|--|--|--|---|----------|-------------|
| | | ซื่อสัตย์สุจริต | | มีวินัย | | ใฝ่เรียนรู้ | | มุ่งมั่นในการทำงาน | | | |
| | | 1. | 2. | 1. | 2. | 1. | 2. | 1. | 2. | | |
| | | ปฏิบัติตนโดยคำนึงถึงความถูกต้อง ละอายและเกรงกลัวต่อการกระทำผิด | ปฏิบัติตนต่อผู้อื่นด้วยความซื่อตรง | ปฏิบัติตามข้อตกลง กฎเกณฑ์ระเบียบ ข้อบังคับของครอบครัว โรงเรียน และสังคม ไม่ละเมิดสิทธิของผู้อื่น | ตรงต่อเวลา ในกาปฏิบัติกิจกรรมต่าง ๆ และรับผิดชอบในกาทำงาน | ตั้งใจ เพียรพยายาม และสนใจเข้าร่วมกิจกรรมการเรียนรู้ | แสวงหาความรู้จากแหล่งเรียนรู้ บันทึกวิเคราะห์ ตรวจสอบ สรุปเป็นองค์ความรู้ แลกเปลี่ยนเรียนรู้ด้วยวิธีต่าง ๆ และนำไปใช้ใน ชีวิตประจำวันได้อย่างเหมาะสม | ตั้งใจและรับผิดชอบในการปฏิบัติหน้าที่ การงาน | ทำงานด้วยความเพียรพยายามและอดทนเพื่อให้งานสำเร็จตามเป้าหมาย | รวมคะแนน | คะแนนเฉลี่ย |
| | | | | | | | | | | | |
| | | | | | | | | | | | |
| | | | | | | | | | | | |
| | | | | | | | | | | | |
| | | | | | | | | | | | |
| | | | | | | | | | | | |
| | | | | | | | | | | | |
| | | | | | | | | | | | |
| | | | | | | | | | | | |
| | | | | | | | | | | | |
| | | | | | | | | | | | |
| | | | | | | | | | | | |
| | | | | | | | | | | | |
| | | | | | | | | | | | |
| | | | | | | | | | | | |

เกณฑ์การให้คะแนน

- 3 หมายถึง พฤติกรรมที่ปฏิบัตินั้นชัดเจนและสม่ำเสมอ
- 2 หมายถึง พฤติกรรมที่ปฏิบัตินั้นชัดเจนและบ่อยครั้ง
- 1 หมายถึง พฤติกรรมที่ปฏิบัติบางครั้ง
- 0 หมายถึง พฤติกรรมที่ไม่เคยปฏิบัติ

เกณฑ์การประเมินระดับคุณภาพ

- คะแนนเฉลี่ย 3 หมายถึง ดีมาก
- คะแนนเฉลี่ย 2 หมายถึง ดี
- คะแนนเฉลี่ย 1 หมายถึง พอใช้
- คะแนนเฉลี่ย 0 หมายถึง ควรปรับปรุง

ลงชื่อ.....
(.....)

Unit 1

Name: _____

Color, draw, and write.

See instructions on pp. 105–109

Color Scott.

Color Kate.

Hi! My name is Scott.



My name is Kate.

Draw yourself.

My name is _____.

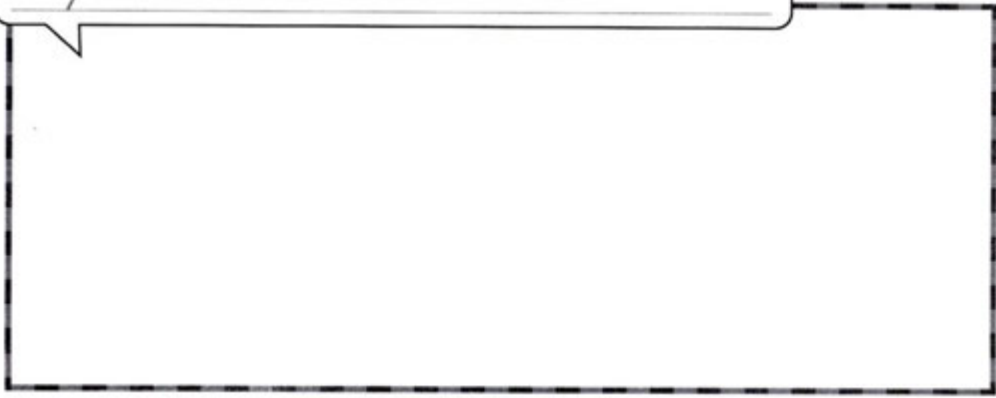

Unit 1

Classroom Objects

Name: _____

See instructions on pp. 105–109

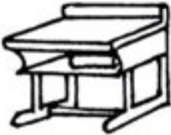

| | | | |
|---|--|--|--|
|  a pencil |  a pen |  a bag |  a book |
|  a desk |  a chair |  a ruler |  an eraser |
|  a crayon |  a marker |  a globe |  a table |
|  a board |  a wastebasket |  a poster |  a map |

Unit 2

Listen, number, and read.

Name: _____

See instructions on pp. 105–109

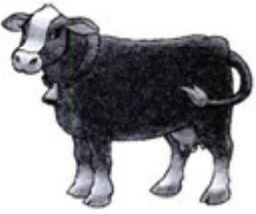





| | |
|--|--|
| <input data-bbox="263 392 316 448" type="checkbox"/>  This is a black cat. | <input data-bbox="774 392 826 448" type="checkbox"/>  This is a green gate. |
| <input data-bbox="263 891 316 947" type="checkbox"/>  This is a blue coat. | <input data-bbox="774 891 826 947" type="checkbox"/>  This is a brown cow. |

Unit 3





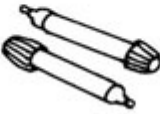

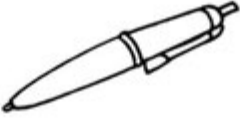
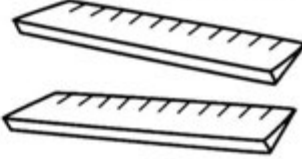







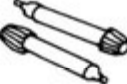

Name: _____

Bingo: Singular and Plural

See instructions on pp. 105-109

| | | |
|--|---|--|
|  crayon ____ |  pencil case ____ |  cell phone ____ |
|  CD ____ |  marker ____ |  notebook ____ |
|  computer ____ |  pen ____ |  ruler ____ |

✂

| | | | | | |
|---|--|--|---|---|--|
|  a crayon |  crayons |  a pencil case |  pencil cases |  a cell phone |  cell phones |
|  a CD |  CDs |  a marker |  markers |  a notebook |  notebooks |
|  a computer |  computers |  a pen |  pens |  a ruler |  rulers |

Unit 3

Name: _____

Color and Play the Game

See instructions on pp. 105-109

What color is this? How many _____ ?

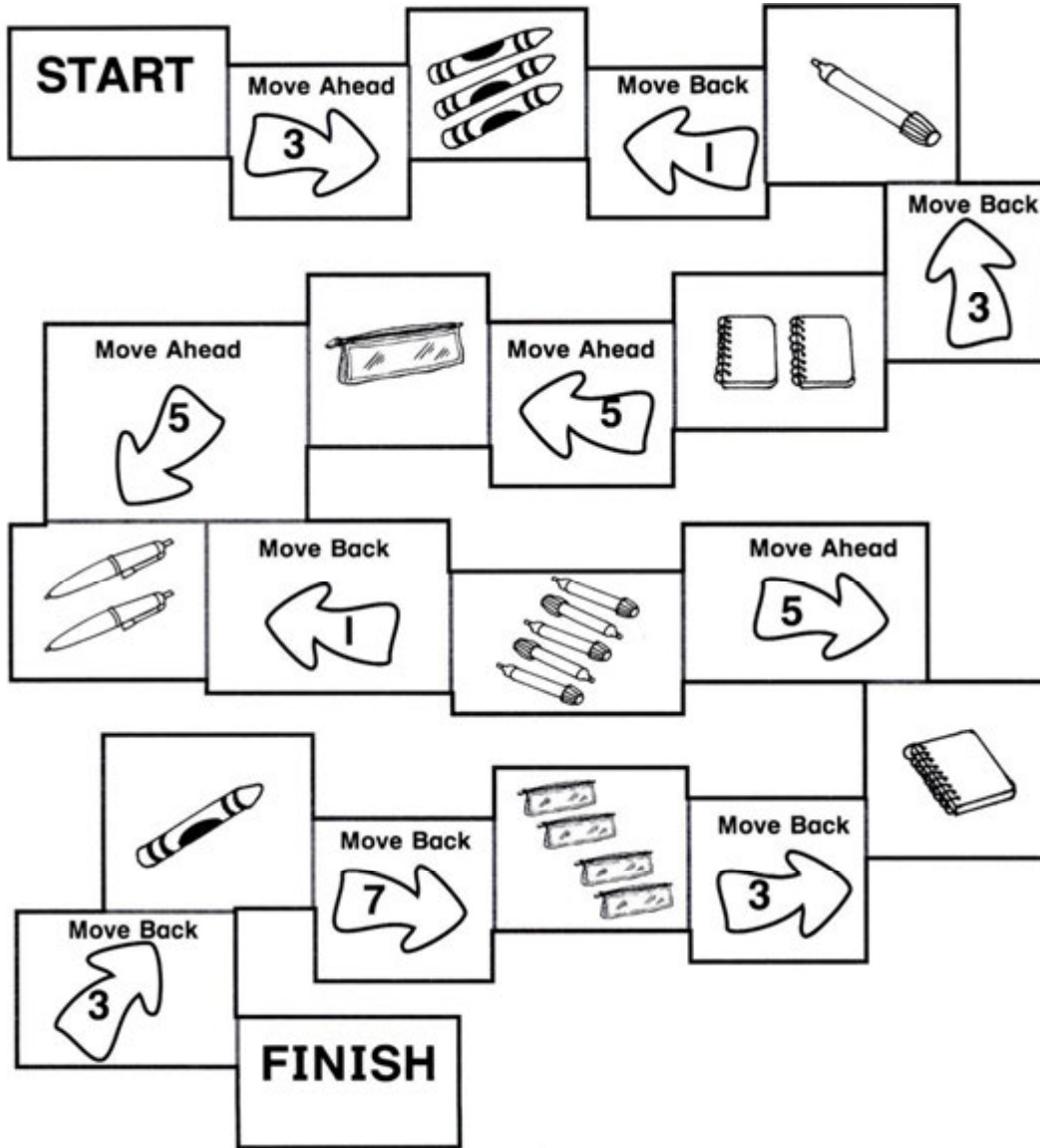

Unit 4
Family Game

Name: _____

See instructions on pp. 105-109

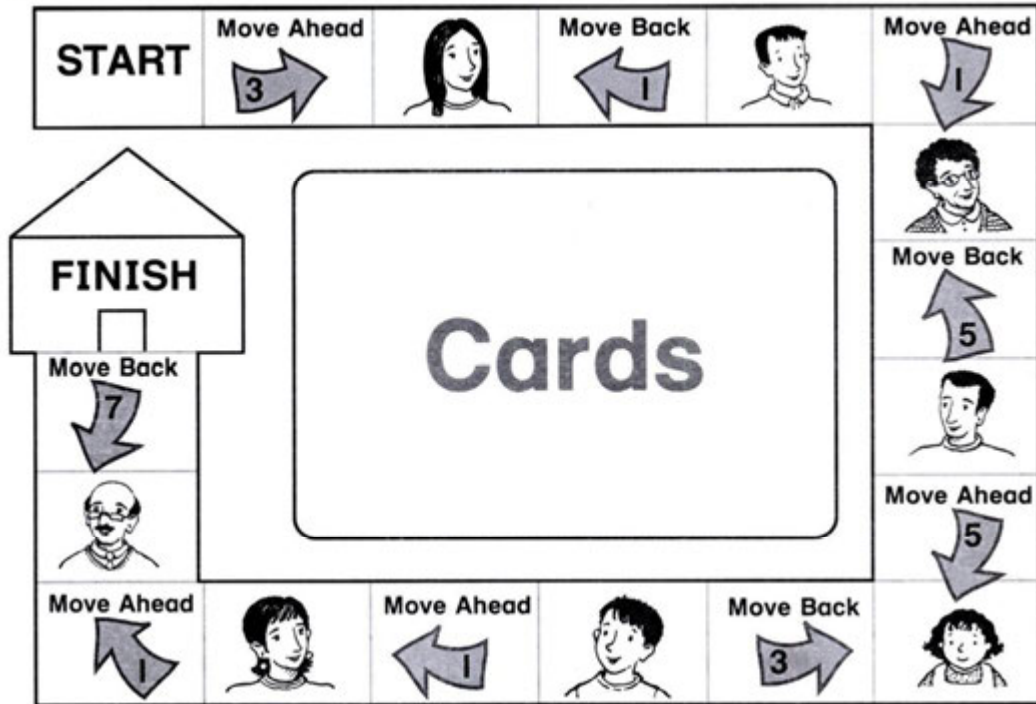

Grandmother



Grandfather

Mother



Father



Sister



Baby sister



Brother



Brother

Unit 4
Match and Talk

Name: _____

See instructions on pp. 105-109

| | | | |
|---|---|---|---|
|  |  |  |  |
|  |  |  |  |
|  |  |  |  |
|  |  |  |  |

Unit 5

Name: _____

Connect, color, and write.

See instructions on pp. 105-109

What is it?

- a table a bicycle a doll a yo-yo a kite a robot

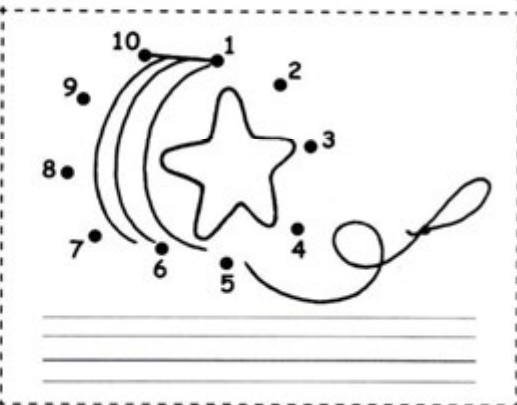
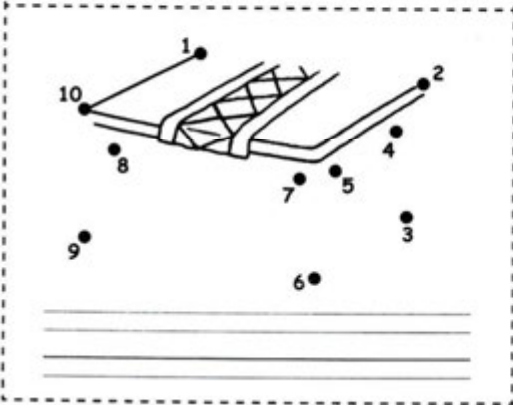
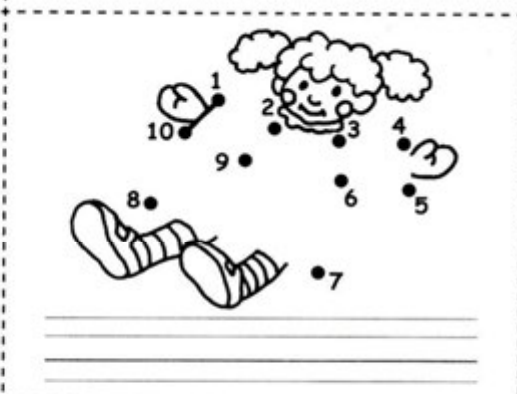
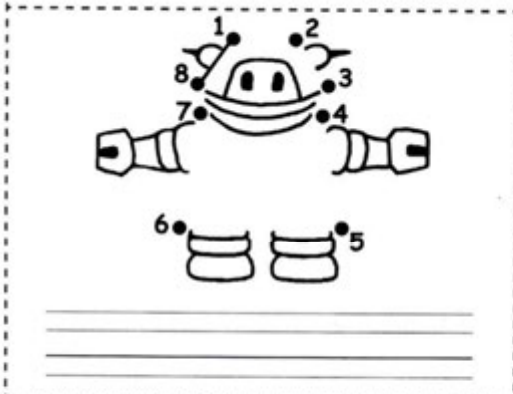
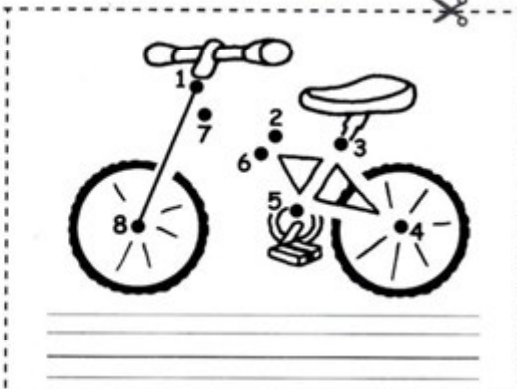
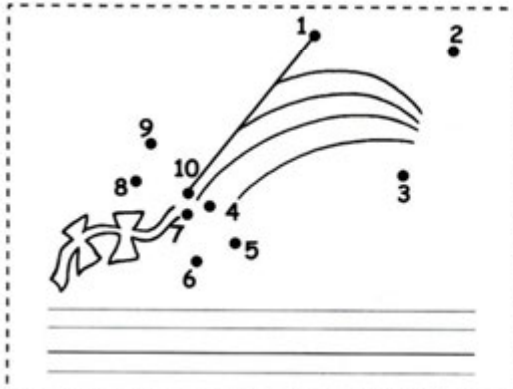

Unit 5

Name: _____

Find the words.

See instructions on pp. 105-109

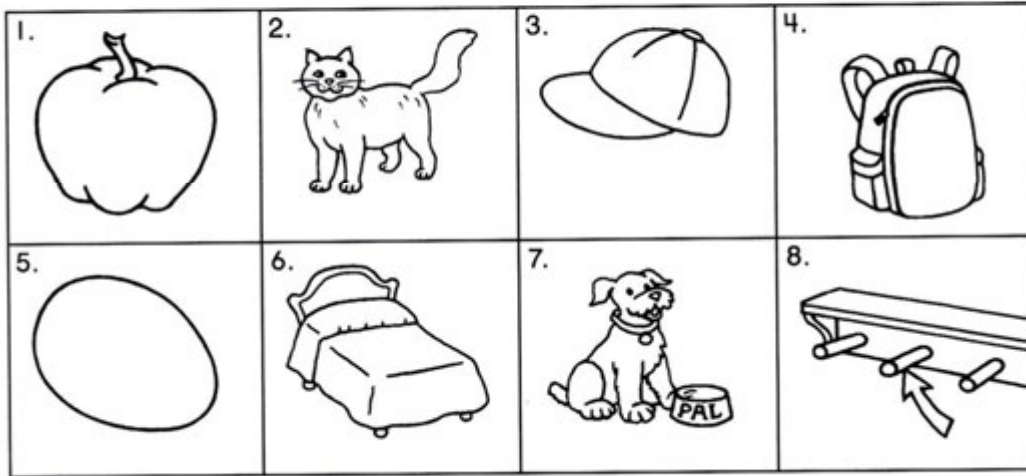

| | | | | | | | | |
|----|---|---|---|---|---|---|---|---|
| 1. | a | p | p | l | e | t | l | v |
| 2. | m | s | b | b | a | g | x | p |
| 3. | q | p | e | t | r | x | v | l |
| 4. | p | e | g | m | n | p | p | r |
| 5. | r | t | c | a | t | d | w | f |
| 6. | z | y | q | r | e | g | g | n |
| 7. | b | e | d | r | s | x | n | t |
| 8. | q | m | l | k | v | c | a | p |

Unit 6
Hidden Objects

Name: _____

See instructions on pp. 105-109

How many _____ are there?



Key



Unit 6

Name: _____

Ask and Answer. *Where Are the _____?*

See instructions on pp. 105-109

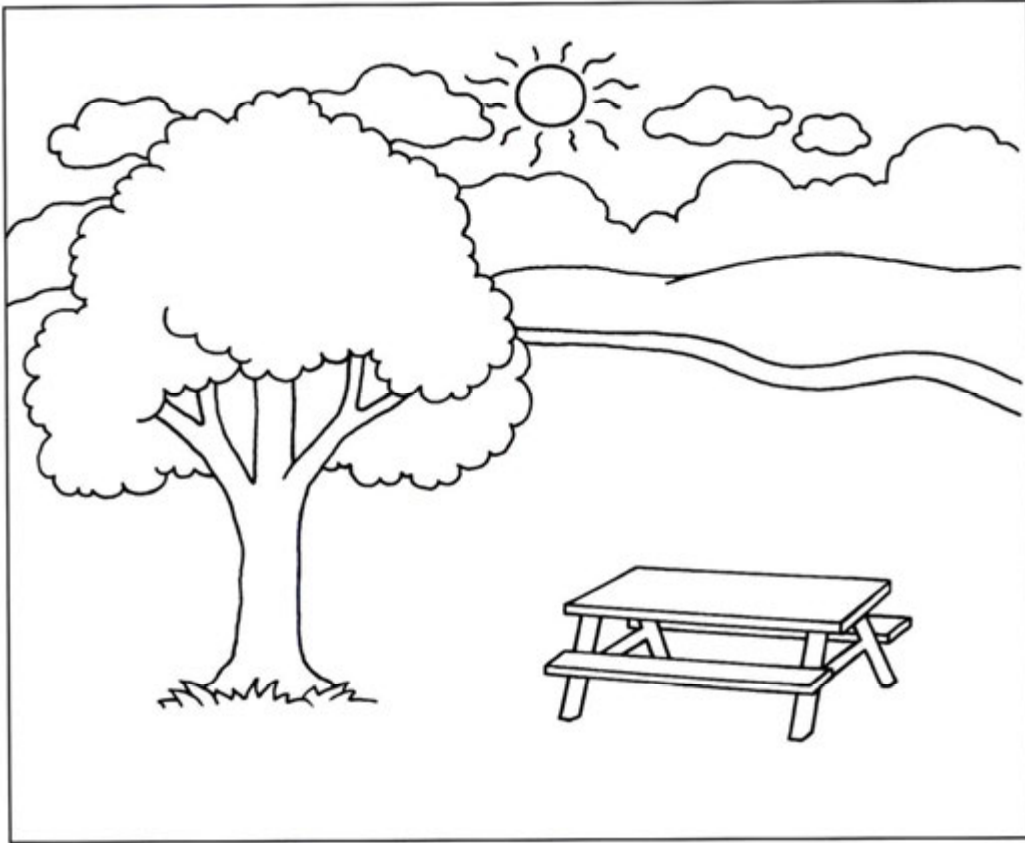

Put the objects in the picture.

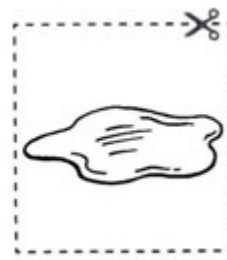









Unit 7

Name: _____

Cards: *I Want ... I Don't Want ...*

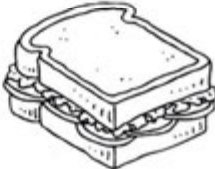
See instructions on pp. 105-109

| | | | |
|---|---|--|---|
|  |  |  |  |
|  |  |  |  |
| an orange | a banana | a soda | a milkshake |
| an egg | a cookie | a sandwich | a salad |

Unit 7

Name: _____

Bingo: *What do you want?*

See instructions on pp. 105-109

| | | |
|--|--|--|
| | | |
| | | |
| | | |

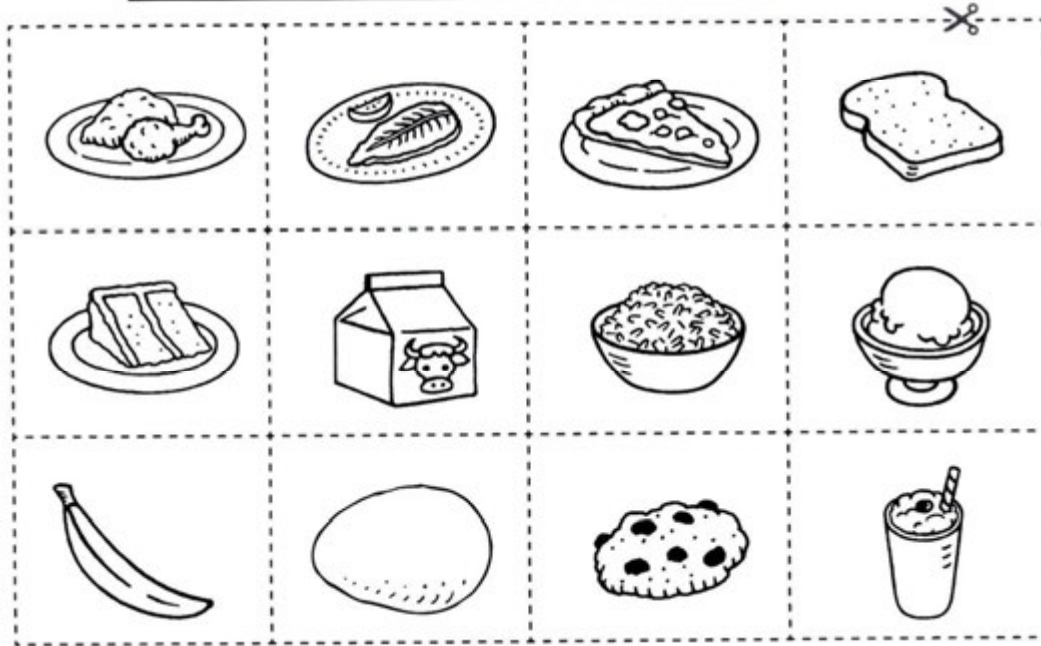









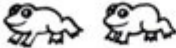

Unit 8

Do You Like...?

Name: _____

See instructions on pp. 105-109

| Do you like ... ? | | | | Name |
|-------------------|---|-----|----|------|
| 1. birds |  | yes | no | |
| 2. frogs |  | yes | no | |
| 3. tigers |  | yes | no | |
| 4. bears |  | yes | no | |
| 5. lions |  | yes | no | |
| 6. cats |  | yes | no | |
| 7. dogs |  | yes | no | |
| 8. turtles |  | yes | no | |
| 9. rabbits |  | yes | no | |
| 10. monkeys |  | yes | no | |
| 11. giraffes |  | yes | no | |
| 12. elephants |  | yes | no | |



Unit 8

Review Game

Name: _____

See instructions on pp. 105-109

Start

Stand up
Sit Down

What's This?

Draw a picture.

How many crayons?

Who's she?

Point to the poster.

Count to ten.
8, 9, 10

What are these?

Say the alphabet.
A, B, C

How old are you?

How's the weather?

Throw a ball.
Catch a ball.

Where are the bugs?

Walk the dog.

Do you want pizza?

Do you like birds?

What is your favorite color?

Finish

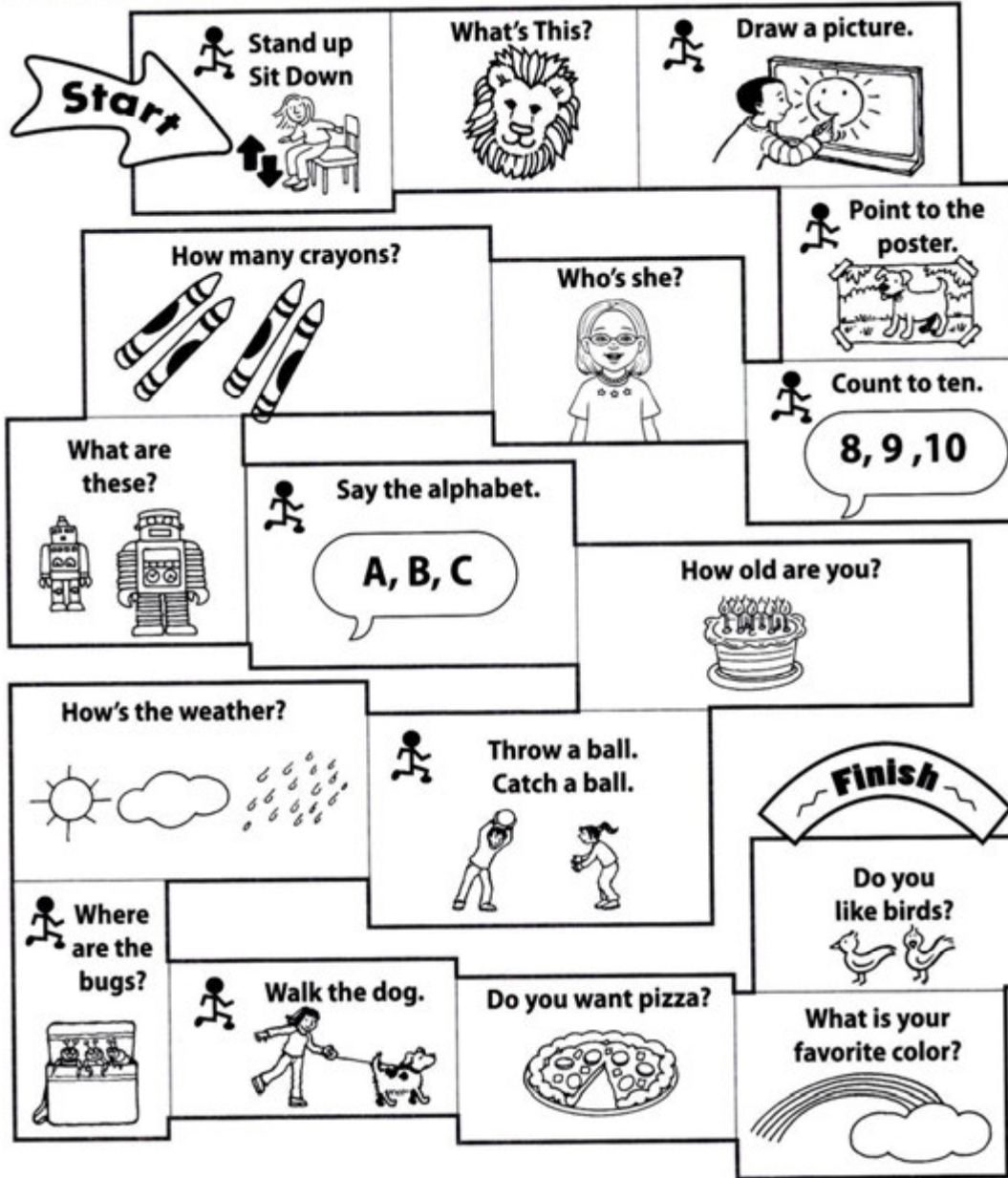

Test Instructions

Test Center Test Center

All the testing materials found in the Teacher's Book can also be accessed from the Test Center. You can print the tests directly from the pdf files or you can open the editable files to customize the tests according to your needs. You can download the audio files to your MP3 player, or play them directly from the CD.

Written Tests

These tests are designed for group administration. Each test is divided into five parts and tests vocabulary, grammar, and phonics. All the questions are multiple choice, matching, numbering, or fill in the blank. Some questions require the student to listen and answer the question.

Pause from time to time to make sure the students are following your directions and are working on the correct part of the test. You may wish to have students put their finger on each letter as you begin that part of the test.

The Answer Key for the Written Tests is on pp. 152–154 of the Teacher's Book.

Midterm Test

The Midterm Test measures what has been learned in the first four units in vocabulary, grammar and phonics. There is a listening component in the midterm test.

Final Test

The Final Test measures what has been learned in all eight units in vocabulary, grammar and phonics. There is a listening component in the final test.

Oral Tests

Each unit test has an oral component that determines how well the student uses the grammar and vocabulary from the unit. These oral questions for each unit follow. Suggested answers are given in parentheses. Use the rubric below to assess the oral tests.

Rubric

| | |
|---|---|
| 4 | Answers question completely and correctly with a complete sentence. Uses adjectives in sentence when appropriate. |
| 3 | Answers question with complete sentence and appropriate answer but requires a word or phrase as a prompt. |
| 2 | Answers question with an incomplete sentence. |
| 1 | Gives nonverbal answer by pointing at picture, nodding, or shaking head. |
| 0 | No response given. |

Oral Tests

As you administer the oral test, ask the student to answer each question with a complete sentence. If the student answers with one word, prompt them to use a complete sentence. If the student cannot answer the question, provide prompts such as the beginning of the correct answer. Have the student complete the sentence and then repeat the correct answer.

Unit 1

Materials: Teacher Cards for a pen, a desk, a map, and a board (2, 5, 9, 13)

1. Show the picture of a pen. *What's this?*
(It's a pen.)
2. Show the picture of a map. *What's this?*
(It's a map.)
3. Show the picture of a board. *Is this a board?*
(Yes, it is.)
4. Show the picture of a desk. *Is this a pencil?*
(No, it isn't.)
5. *What's your name?* (My name is _____.)

Unit 2

Materials: Teacher Cards for colors blue, green, a red square, a purple oval (28, 30, 38, 43)

1. Show the picture of the red square. *What color is this?*
(It's red.)
2. Show the picture of green. *What color is this?*
(It's green.)
3. Show the picture of the red square. *What's this?*
(It's a red square.)
4. Show the picture of the purple oval. *Is this a red circle?*
(No, it isn't.)
5. *Hi. How are you?* (I'm fine. Thank you.)

Unit 3

Materials: Teacher Cards for a crayon, notebooks, CD, computers (55, 61, 63, 70)

1. Show the picture of notebooks. *How many notebooks?*
(three notebooks)
2. Show the picture of one crayon. *How many crayons?*
(one crayon)
3. Show the picture of the CD. *What's this?* (It's a CD.)
4. Show the picture of computers. *What are these?*
(They're computers.)
5. Point to another child to act out an introduction. *This is my friend _____* (Hello, _____.)

Unit 4

Materials: Teacher Cards for grandmother, father, tall, young (81, 84, 89, 91)

1. Indicate that students should use the "my" language from the unit. Show a picture of a grandmother. *Who's she?* (She's my grandmother.)
2. Show the picture of a father. *Who's he?* (He's my father.)
3. Show the picture of a tall girl. *She's my sister.* (She's tall.)
4. Show the picture of a young child. *He's my brother.* (He's young.)
5. *It's nice to meet you, _____.* (It's nice to meet you, too.)

Unit 5

Materials: Teacher Cards for a kite, a car, big, little (105, 107, 113, 114)

1. Show the picture of a kite. *What is it?* (It's a kite.)
2. Show the back side of the car Teacher Card. *What is it?* (I don't know.) Turn it over. (It's a car.)
3. Show a picture of a little robot. *What is it?* (It's a little robot.)
4. Show the picture of a big robot. *What is it?* (It's a big robot.)
5. *How old are you?* (I'm _____ years old.)

Unit 6

Materials: Teacher Cards for a tree, puddles, on, under (135, 141, 143, 144)

1. Show the picture of a tree. *How many trees are there?* (There's one tree.)
2. Show the picture of the puddles. *How many puddles are there?* (There are two puddles.)
3. Show the picture of the bat on the bag. *Where's the bat?* (It's on the bag.)
4. Show the picture of the bat under the bag. *Where's the bat?* (It's under the bag.)
5. *How's the weather?* (It's _____.)

Unit 7

Materials: Teacher Cards for a cookie, an egg, pizza, bread, milk (157, 160, 164, 165, 167)

1. Show the picture of an egg. *What do you want?* (I want an egg.)
2. Show the pictures of a cookie and milk. *What do you want?* (I want a cookie and milk.)
3. Show the picture of pizza. *Do you want pizza?* (Yes, I do.)
4. Show the picture of bread. *Do you want rice?* (No, I don't. I want bread.)
5. Pretend to hand student bread. *Here you are.* (Thank you.) *You're welcome.*

Unit 8

Materials: Teacher cards for cats, rabbits, monkeys, lions (183, 186, 193, 194)

1. Show the picture of cats. *What do you like?* (I like cats.)
2. Show the picture of rabbits. *What do you like?* (I like rabbits.)
3. Show the picture of lions and picture of monkeys. Encourage the student to use the negative for monkeys. *What do you like?* (I like lions. I don't like monkeys.)
4. *What's your favorite color?* (_____ *What about you?*)
5. *What's your favorite animal?* (_____ *What about you?*)

A Choose and write.

What's is Hello My

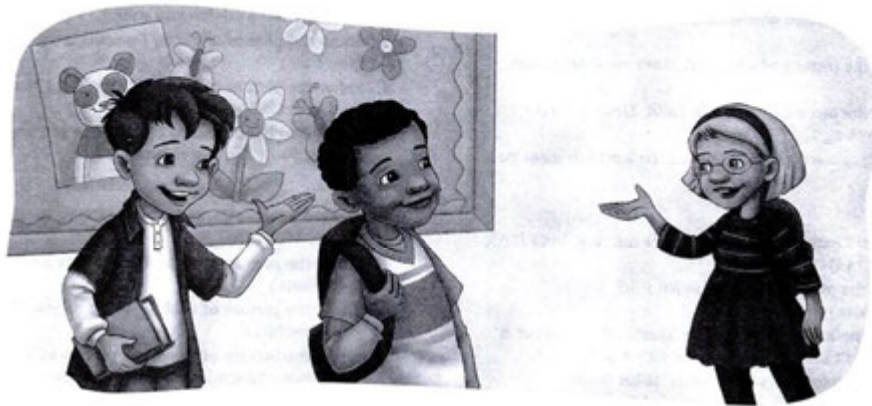

Scott: _____ ! I'm Scott. _____ your name?

Kate: _____ name _____ Kate.

B Read and circle.



1. What's this?
It's a pen / a pencil.



2. What's this?
It's a bag / a book.



3. What's this?
It's a desk / a chair.



4. What's this?
It's a ruler / an eraser.

C Listen and check. CD 02

1.



A.

B.

2.

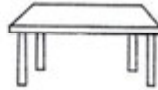

A.

B.

3.



A.

B.

4.



A.

B.

D Connect.

1. Take out your book. •

• A.



2. Open your book. •

• B.



3. Close your book. •

• C.



4. Put away your book. •

• D.



E Does it have *b* or *p*? Listen and write. CD 03



1. ____ all

2. ____ encil

3. ____ oy

4. ____ ird

5. ____ ink

Unit 2 Test
page 1

Name: _____

See instructions on pp. 126–127

A Choose and write.

Thank fine Hi are

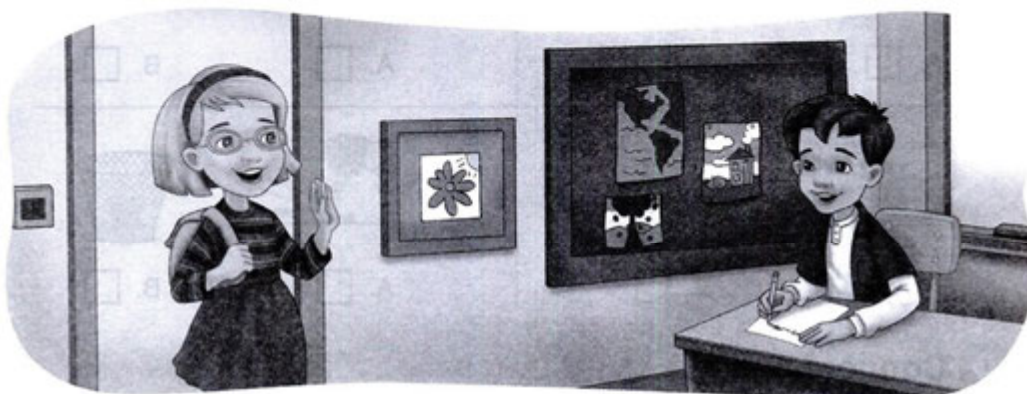

Kate: _____, Scott. How are you?

Scott: I'm _____. How _____ you?

Kate: I'm fine. _____ you.

B Unscramble and write.

purple blue red green

1. What color is this? It's _____. dre
2. What color is this? It's _____. lbeu
3. What color is this? It's _____. plurep
4. What color is this? It's _____. eger n

C Listen and write A, B, C, or D. 

www.irLanguage.com

1. _____



A. Pick up a red marker.



B. Pick up your pencil.

2. _____

3. _____



C. Draw a triangle.



D. Draw a picture.

4. _____

D Choose and write.

it isn't it is

1.



Is this an oval?

Yes, _____.

2.



Is this a square?

No, _____.

3.

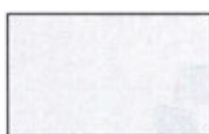

Is this a diamond?

No, _____.

4.



Is this a star?

Yes, _____.

E Does it have c or g? Listen and write. 



1. _____ at



2. _____ irl



3. _____ ow



4. _____ ate

Unit 3 Test
page 1

Name: _____

See instructions on pp. 126-127

A Choose and write.

Hello friend



Kate: Hi, Scott. This is my _____, Sarah.

Sarah: _____, Scott.

Scott: Hi, Sarah.

B Read and circle.



How many notebooks?
four / seven notebooks



How many markers?
six / three markers

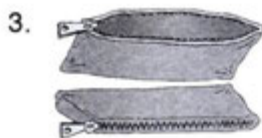

How many pencil cases?
two / four pencil cases



How many crayons?
ten / eight crayons

C Listen and write A, B, C, or D. CO 06

1. _____



A. Point to the computer.



B. Find the video games.

2. _____



C. Count the video games.



D. Count the books.

3. _____

4. _____

D Connect.

1. What's this?

2. What are these?

3. What are these?

4. What's this?

It's a cell phone.

They're CDs.

They're video games.

It's a computer.

•

•

•

•

•

•

•

•



E Does it have *d* or *t*? Listen and write. CO 07



1. ____ oys



2. ____ iger



3. ____ oor



4. ____ esk



5. ____ uck

A Choose and write.

meet friend nice you



Kate: Hi, Mom! This is my _____, Scott.

Kate's mom: It's _____ to meet _____, Scott.

Scott: It's nice to _____ you, too.

B Read and write.

is isn't

1.



Is he old?
No, he _____.

2.



Is she pretty?
Yes, she _____.

3.



Is she short?
No, she _____.

4.



Is he young?
No, he _____.

C Listen and circle. 

1. Who's he? He's my brother / father.
2. Who's she? She's my grandmother / baby sister.
3. Who's he? He's my grandfather / mother.
4. Who's she? She's my mother / baby sister.
5. Who's he? He's my father / brother.



www.irLanguage.com

D Connect.

1. Say the alphabet.
2. Count to ten.
3. Read a book.
4. Write the word.

•

•

•

•

•

•

•

•

A.



B.

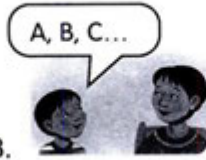









C.



D.



E Listen for *a* as in *bag* and check. 

- | | | | |
|---|---|--|---|
| 1.  <input type="checkbox"/> cow | 2.  <input type="checkbox"/> apple | 3.  <input type="checkbox"/> duck | 4.  <input type="checkbox"/> bag |
|  <input type="checkbox"/> cat |  <input type="checkbox"/> tiger |  <input type="checkbox"/> cap |  <input type="checkbox"/> boy |

Midterm Test
(Units 1–4) Page 1

Name: _____

See instructions on pp. 126–127

A Choose and write.

nice How friend What's fine name meet

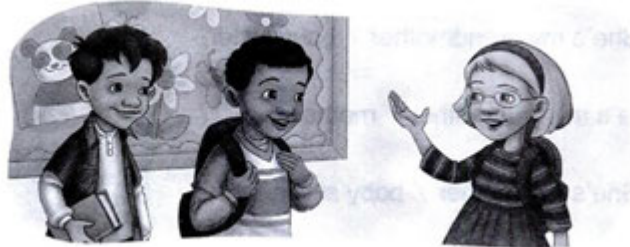

Scott: Hello. I'm Scott. _____ your name?

Kate: My _____ is Kate.

Scott: _____ are you?

Kate: I'm _____, thank you.

Scott: This is my _____, Andy.

Kate: Hi, Andy. It's _____ to meet you.

Andy: It's nice to _____ you, too.

B Listen and circle.

10

1.



It's a book / cell phone.

2.



It's a globe / pencil.

3.



It's an eraser / marker.

4.



It's a bag / ruler.

Midterm Test
(Units 1–4) Page 2





Name: _____

See instructions on pp. 126–127

www.irLanguage.com

C Connect.

1. Open your book. •
2. Count the video games. •
3. Pick up a red marker. •
4. Write the word. •

- A. 
- B. 
- C. 
- D. 

D Does it have *b* or *p*? Listen and write. 



1. ___ ird 2. ___ each 3. ___ oy 4. ___ all 5. ___ ink 6. ___ encil

E Does it have *c* or *g*? Listen and check. 

1.  c g

2.  c g

3.  c g

4.  c g

5.  c g

6.  c g

Midterm Test
(Units 1–4) Page 3

Name: _____

See instructions on pp. 126–127





F Listen, read and connect.

Co 13

- | | | |
|------------------------|---|---------------------------------|
| 1. What color is this? | • | • A. No, she isn't. She's tall. |
| 2. What's this? | • | • B. They're video games. |
| 3. Is it a diamond? | • | • C. It's blue. |
| 4. How many markers? | • | • D. No, he isn't. He's old. |
| 5. What are these? | • | • E. Five markers. |
| 6. Who's she? | • | • F. It's a desk. |
| 7. Is she short? | • | • G. She's my mother. |
| 8. Is he young? | • | • H. No, it isn't. It's a star. |

G Choose and write.

my grandfather a ruler it isn't computers an oval

-  What are these? They're _____.
-  Is this a circle? No, _____. It's _____.
-  What's this? It's _____.
-  Who's he? He's _____.

H Choose and write.

four two seven three

1. How many pens? _____
2. How many globes? _____
3. How many notebooks? _____
4. How many cell phones? _____

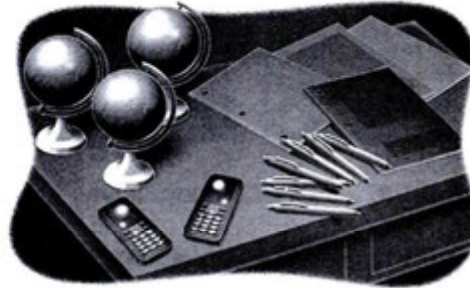

I Listen and write A, B, C, or D. 

1. _____ A. This is my father. He's tall.
2. _____ B. This is my brother. He's handsome.
3. _____ C. This is my baby sister. She's short.
4. _____ D. This is my grandmother. She's pretty.

J Does it have d, t, or a? Listen and write. 



1. _____ esk



2. _____ oys



3. c _____ p



4. _____ iger



5. b _____ g



6. _____ pple



7. _____ uck



8. _____ wo



9. c _____ t



10. _____ oor

Unit 5 Test
page 1

Name: _____

See instructions on pp. 126–127

A Choose and write.

years old Happy This

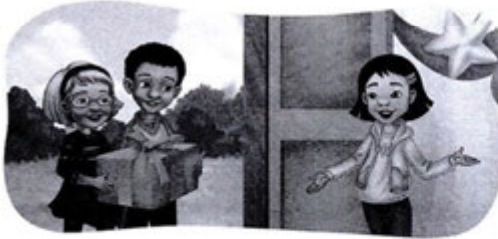

Kate: _____ birthday, Jenny!

Andy: How _____ are you?

Jenny: I'm seven _____ old.

Andy: _____ is for you.

Jenny: Thank you!

B Read and check.

1. What is it? It's a little robot.



A.



B.

2. What is it? It's a new car.



A.



B.

3. What is it? It's a long jump rope.



A.



B.

4. What is it? It's a round yo-yo.



A.



B.

C Listen and write A, B, C, or D. 

1. _____



A. catch a ball



B. throw a ball

2. _____



C. jump rope



D. ride a bicycle

3. _____

4. _____

D Listen for *e* as in *bed* and check. 

1.



bib

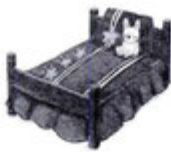

bed

2.



pet



pit

3.



egg



bag

4.



peg



cap

Unit 6 Test
page 1

Name: _____

See instructions on pp. 126–127

A Choose and write.

windy sunny rainy cloudy snowy



1. How's the weather? It's _____.



2. How's the weather? It's _____.



3. How's the weather? It's _____.



4. How's the weather? It's _____.



5. How's the weather? It's _____.

B Read, circle, and write.

one three five one



How many flowers are there?

There's / There are _____ flowers.



How many trees are there?

There's / There are _____ tree.



How many clouds are there?

There's / There are _____ clouds.



How many puddles are there?

There's / There are _____ puddle.

Name: _____

See instructions on pp. 126-127
www.irLanguage.com

C Listen and check. 

1. Where's the bat?



A.



B.

2. Where's the baseball?



A.



B.

3. Where are the bugs?



A.



B.

4. Where are the puddles?



A.



B.

D Choose and write.

play big This snowy



1. It's _____.
Let's make an igloo.



2. These are _____.
squares. This is a big pit.



3. _____ is the baby.
This is the bib.



4. Let's _____!

E Listen for *i* as in *pit* and check. 



peg



egg



dig



bib



pit



igloo



bag



pet

A Choose and write.

want Here thirsty hungry

Jenny: I'm _____. I want an apple.

Kate: I'm _____. I _____ juice.

Jenny: _____ you are.

Kate: Thank you.

Jenny: You're welcome.



B Connect.

1. a banana ●

2. a cookie ●

3. an egg ●

4. an orange ●

5. cake ●

6. rice ●

7. bread ●

8. milk ●

● A.



● B.



● C.



● D.



● E.



● F.



● G.



● H.



C Listen and write A, B, C, or D. CD 20

www.irLanguage.com

1. _____



A. wash my hands



B. brush my teeth

2. _____

3. _____



C. eat pizza



D. drink milk

4. _____

D Choose and write.

I don't Yes I do I don't

1.



Do you want fish?

_____, I do.

2.



Do you want cake?

No, _____. I want ice cream.

3.



Do you want rice?

Yes, _____.

4.



Do you want chicken?

No, _____. I want pizza.

E Listen for o as in pot and check. CD 21

1.  pot

2.  cap

3.  igloo

4.  dot

 pit

 top

 octopus

 dig

A Choose and write.

blue What's about favorite



Kate: _____ your _____ color?



Andy: Red. What _____ you?

Kate: I like _____.





B Connect.

- | | | |
|------------------|--|--|
| 1. a frog • | • A.  | • B.  |
| 2. rabbits • | • C.  | • D.  |
| 3. an elephant • | • E.  | • F.  |
| 4. monkeys • | | |
| 5. a lion • | | |
| 6. giraffes • | | |

C Listen and check. 

- | | | |
|--|--------------------|--|
| 1.  | Do you like cats? | <input type="checkbox"/> A. Yes, I do. I like cats. |
| | | <input type="checkbox"/> B. No, I don't. I don't like cats. |
| 2.  | Do you like birds? | <input type="checkbox"/> A. Yes, I do. I like birds. |
| | | <input type="checkbox"/> B. No, I don't. I don't like birds. |
| 3.  | Do you like bears? | <input type="checkbox"/> A. Yes, I do. I like bears. |
| | | <input type="checkbox"/> B. No, I don't. I don't like bears. |
| 4.  | Do you like dogs? | <input type="checkbox"/> A. Yes, I do. I like dogs. |
| | | <input type="checkbox"/> B. No, I don't. I don't like dogs. |

D Connect.

- | | | | |
|--|--|---|--|
| 1. feed a fish | 2. see a rabbit | 3. hear a lion | 4. pet a goat |
| • | • | • | • |
| • | • | • | • |
| A.  | B.  | C.  | D.  |

E Listen for *u* as in *bug* and check. 

- | | | | |
|---|--|---|---|
| 1.  <input type="checkbox"/> bug | 2.  <input type="checkbox"/> toys | 3.  <input type="checkbox"/> apple | 4.  <input type="checkbox"/> cup |
|  <input type="checkbox"/> bed |  <input type="checkbox"/> tub |  <input type="checkbox"/> umbrella |  <input type="checkbox"/> cap |

A Choose and write.

name Hello What's

1. _____ I'm Jenny. _____ your name?
My _____ is Andy.

Thank fine Andy

2. Hi, _____ How are you?
I'm _____ you.

This Hello friend

3. Hi, Andy! _____ is my _____, Sarah.
_____, Sarah.

meet too nice

4. It's _____ to meet you, Andy.
It's nice to _____ you, _____.

years old birthday

5. Happy _____, Jenny! How _____ are you?
I'm seven _____ old.

sunny How's weather

6. _____ the _____?
It's _____.

thirsty hungry want







7. I'm _____. I want pizza.
I'm _____. I _____ juice.

about color What's

8. _____ your favorite _____.
Red. What _____ you?



B Listen and check. 

| Do you want _____ ? | | | | | | |
|---------------------|--|--|--|--|--|--|
| | 1.  | 2.  | 3.  | 4.  | 5.  | 6.  |
| Yes, I do. | | | | | | |
| No, I don't. | | | | | | |

C Listen, read and connect. 

- | | |
|----------------------------------|---|
| 1. Do you like frogs? • | • A. I want ice cream. I don't want fish. |
| 2. What is it? • | • B. It's a little blue robot. |
| 3. How many flowers are there? • | • C. No, I don't. I like turtles. |
| 4. Where's the bat? • | • D. There are five flowers. |
| 5. How's the weather? • | • E. You're welcome. |
| 6. What do you want? • | • F. It's under the table. |
| 7. What's your favorite color? • | • G. It's rainy. |
| 8. Thank you. • | • H. I like purple. |

Final Test
(Units 1–8) Page 3

Name: _____

See instructions on pp. 126–127

D Connect.

1. jump rope ●

2. ride a bicycle ●

3. Put the baseball by the bat. ●

4. Put the bat in the bag. ●

5. brush my teeth ●

6. drink milk ●

7. see a rabbit ●

8. feed a fish ●

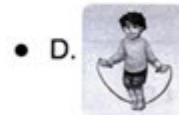

E Choose and write.



1. _____ the weather?
_____ snowy.



2. What _____ you want?
I _____ an orange.



3. I _____ monkeys.
I _____ like bears.



4. What _____?
I don't know. _____ square.

like
want
It's
don't
How's
do
is it
It's

F Choose and write.

mother father little pretty tall round robot yo-yo

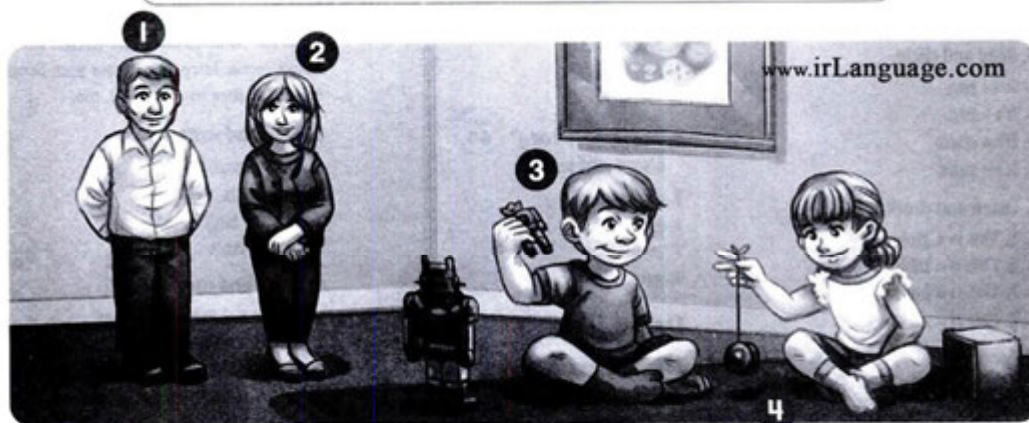

1. My _____ is _____.

2. My _____ is _____.

3. The _____ is _____.

4. The _____ is _____.

G Does it have a, e, i, o, or u? Listen and write. 



1. c ____ p



2. ____ mbrella



3. ____ ctopus



4. p ____ t



5. ____ gg



6. b ____ d



7. ____ gloo



8. d ____ g



9. b ____ g



10. ____ pple

Unit 1 Test

A. Choose and write.

Scott: Hello! I'm Scott. What's your name?

Kate: My name is Kate.

B. Read and circle.

1. It's a pen.
2. It's a bag.
3. It's a chair.
4. It's a ruler.

C. Listen and check.

1. **B** This is a globe.
2. **A** This is a table.
3. **A** This is a board.
4. **B** This is a wastebasket.

D. Connect.

1. A
2. C
3. D
4. B

E. Does it have *b* or *p*?

Listen and write.

1. ball
2. pencil
3. boy
4. bird
5. pink

Unit 2 Test

A. Choose and write.

Kate: Hi. Scott. How are you?

Scott: I'm fine. How are you?

Kate: I'm fine. Thank you.

B. Unscramble and write.

1. What color is this? It's red.
2. What color is this? It's blue.
3. What color is this? It's purple.
4. What color is this? It's green.

C. Listen and write A, B, C, or D.

1. **B** Pick up your pencil

2. **C** Draw a triangle.
3. **D** Draw a picture.
4. **A** Pick up a red marker.

D. Choose and write.

1. Yes, it is.
2. No, it isn't.
3. No, it isn't.
4. Yes, it is.

E. Does it have *c* or *g*?

Listen and write.

1. cat
2. girl
3. cow
4. gate

Unit 3 Test

A. Choose and write.

1. Kate: Hi, Scott. This is my friend. Sarah.
2. Sarah: Hello, Scott.
3. Scott: Hi, Sarah.

B. Read and circle.

1. seven notebooks
2. three markers
3. two pencil cases
4. eight crayons

C. Listen and write A, B, C, or D.

1. **B** Find the video games.
2. **A** Point to the computer.
3. **D** Count the books.
4. **C** Count the video games.

D. Connect.

1. B
2. A
3. D
4. C

E. Does it have *d* or *t*?

Listen and write.

1. toys
2. tiger
3. door

4. desk
5. duck

Unit 4 Test

A. Choose and write.

Kate: Hi, Mom! This is my friend, Scott.

Kate's mom: It's nice to meet you, Scott.

Scott: It's nice to meet you, too.

B. Read and write.

1. No, he isn't.
2. Yes, she is.
3. No, she isn't.
4. No, he isn't.

C. Listen and circle.

1. Who's he? He's my father.
2. Who's she? She's my baby sister.
3. Who's he? He's my grandfather.
4. Who's she? She's my mother.
5. Who's he? He's my brother.

D. Connect.

1. B
2. D
3. A
4. C

E. Listen for *a* as in *bag* and check.

1. cat
2. apple
3. cap
4. bag

Midterm Test

A. Choose and write.

Scott: Hello. I'm Scott. What's your name?

Kate: My name is Kate.

Scott: How are you?

Kate: I'm fine, thank you.

Scott: This is my friend, Andy.

Kate: Hi, Andy. It's nice to meet you.

Andy: It's nice to meet you, too.

B. Listen, read, and circle.

1. It's a book.
2. It's a pencil.
3. It's an eraser.
4. It's a bag.

C. Connect.

1. D
2. A
3. B
4. C

D. Does it have b or p?**Listen and write.**

1. bird
2. peach
3. boy
4. ball
5. pink
6. pencil

E. Does it have c or g?**Listen and check.**

1. goat
2. girl
3. cat
4. gate
5. goat
6. cow

F. Listen, read and connect.*(For students who are not yet reading, do this test orally.)*

1. C It's blue.
2. E It's a desk.
3. H No, it isn't. It's a star.
4. E Five markers.
5. B They're video games.
6. G She's my mother.
7. A No, she isn't. She's tall.
8. D No, he isn't. He's old.

G. Choose and write.

1. What are these? They're computers.
2. Is this a circle? No, it isn't. It's an oval.
3. What's this? It's a ruler.
4. Who's he? He's my grandfather.

H. Choose and write.

1. How many pens? seven
2. How many globes? three
3. How many notebooks? four
4. How many cell phones? two

I. Listen and write A, B, C, or D.

1. C This is my baby sister. She's short.
2. B This is my brother. He's handsome.
3. D This is my grandmother. She's pretty.
4. A This is my father. He's tall.

J. Does it have d, t, or o?**Listen and write.**

1. desk
2. toys
3. cap
4. tiger
5. bag
6. apple
7. duck
8. two
9. cat
10. door

Unit 5 Test**A. Choose and write.**

Kate: Happy birthday, Jenny!
 Andy: How old are you?
 Jenny: I'm seven years old.
 Andy: This is for you.
 Jenny: Thank you!

B. Read and check.

1. A
2. B
3. A
4. A

C. Listen and write A, B, C, or D.

1. D ride a bicycle
2. A catch a ball
3. B throw a ball
4. C jump rope

D. Listen for e as in bed and check.

1. bed

2. pet
3. egg
4. peg

Unit 6 Test**A. Choose and write.**

1. It's rainy.
2. It's snowy.
3. It's windy.
4. It's sunny.
5. It's cloudy.

B. Read, circle, and write.

1. There are five flowers.
2. There's one tree.
3. There are three clouds.
4. There's one puddle.

C. Listen and check.

1. Where's the bat?
A It's in the bag.
2. Where's the baseball?
B It's under the table.
3. Where are the bugs?
A They're on the flowers.
4. Where are the puddles?
B They're under the tree.

D. Read, choose, and write.

1. It's snowy. Let's make an igloo.
2. These are big squares. This is a big pit.
3. This is the baby. This is the bib.
4. Let's play!

E. Listen for i as in pit and check.

1. pit
2. igloo
3. dig
4. bib

Unit 7 Test**A. Choose and write.**

Jenny: I'm hungry. I want an apple.
 Kate: I'm thirsty. I want juice.
 Jenny: Here you are.
 Kate: Thank you.
 Jenny: You're welcome.

B. Connect.

1. D
2. B
3. A
4. G
5. F
6. E
7. C
8. H

C. Listen and write A, B, C, or D.

1. C eat pizza
2. D drink milk
3. A wash my hands
4. B brush my teeth

D. Choose and write.

1. Yes, I do.
2. No, I don't.
3. Yes, I do.
4. No, I don't.

E. Listen for o as in pot and check.

1. pot
2. top
3. octopus
4. dot

Unit 8 Test

A. Choose and write.

Kate: What's your favorite color?
Andy: Red. What about you?
Kate: I like blue.

B. Connect.

1. B
2. C
3. A
4. F
5. D
6. E

C. Listen and check.

1. Do you like cats?
A Yes, I do. I like cats.
2. Do you like birds?
B No, I don't. I don't like birds.
3. Do you like bears?
B No, I don't. I don't like bears.

4. Do you like dogs?

A Yes, I do. I like dogs.

D. Connect.

1. D
2. C
3. B
4. A

E. Listen for u as in bug and check.

1. bug
2. tub
3. umbrella
4. cup

Final Test

A. Choose and write.

1. Hello. I'm Jenny. What's your name?
My name is Andy.
2. Hi, Andy. How are you?
I'm fine. Thank you.
3. Hi, Andy! This is my friend, Sarah.
Hello, Sarah.
4. It's nice to meet you, Andy.
It's nice to meet you, too.
5. Happy birthday, Jenny! How old are you?
I'm seven years old.
6. How's the weather?
It's sunny.
7. I'm hungry. I want pizza.
I'm thirsty. I want juice.
8. What's your favorite color?
Red. What about you?

B. Listen and check.

1. Do you want pizza?
Yes, I do.
2. Do you want rice?
No, I don't want rice.
3. Do you want a soda?
No, I don't want a soda.
4. Do you want milk?
Yes, I do.
5. Do you want a banana?
Yes, I do.
6. Do you want an egg?
No, I don't want an egg.

C. Listen, read and connect.

(For students who are not yet reading, do this test orally.)

1. C No, I don't. I like turtles.
2. B It's a little blue robot.
3. D There are five flowers.
4. E It's under the table.
5. G It's rainy.
6. A I want ice cream. I don't want fish.
7. H I like purple.
8. E You're welcome.

D. Connect.

1. D
2. E
3. H
4. B
5. G
6. C
7. A
8. F

E. Choose and write.

1. How's the weather?
It's snowy.
2. What do you want?
I want an orange.
3. I like monkeys.
I don't like bears.
4. What is it?
I don't know. It's square.

F. Choose and write.

1. My father is tall.
2. My mother is pretty.
3. The robot is little.
4. The yo-yo is round.

G. Listen and write

a, e, i, o, or u.

1. cup
2. umbrella
3. octopus
4. pot
5. egg
6. bed
7. igloo
8. dig
9. bag
10. apple



Teacher and Student Card List

Unit 1

- 1 a pencil
- 2 a pen
- 3 a bag
- 4 a book
- 5 a desk
- 6 a chair
- 7 a ruler
- 8 an eraser
- 9 a map
- 10 a marker
- 11 a globe
- 12 a table
- 13 a board
- 14 a wastebasket
- 15 a poster
- 16 a crayon
- 17 Take out your book.
- 18 Open your book.
- 19 Close your book.
- 20 Put away your book.
- 21 bird
- 22 ball
- 23 boy
- 24 peach
- 25 pencil
- 26 pink

Unit 2

- 27 yellow
- 28 blue
- 29 red
- 30 green
- 31 purple

- 32 orange
- 33 brown
- 34 pink
- 35 black
- 36 white
- 37 a triangle
- 38 a square
- 39 a circle
- 40 a star
- 41 a diamond
- 42 a heart
- 43 an oval
- 44 a rectangle
- 45 Pick up your pencil
- 46 Draw a triangle
- 47 Pick up a red marker
- 48 Draw a picture
- 49 cat
- 50 coat
- 51 cow
- 52 girl
- 53 gate
- 54 goat

Unit 3

- 55 a crayon
- 56 a marker
- 57 a notebook
- 58 a pencil case
- 59 crayons
- 60 markers
- 61 notebooks
- 62 pencil cases
- 63 a CD

- 64 a video game
- 65 a cell phone
- 66 a computer
- 67 CDs
- 68 video games
- 69 cell phones
- 70 computers
- 71 Point to the computer.
- 72 Find the video games.
- 73 Count the video games.
- 74 Count the books.
- 74 desk
- 75 duck
- 77 door
- 78 tiger
- 79 two
- 80 toys

Unit 4

- 81 a grandmother
- 82 a grandfather
- 83 mother
- 84 father
- 85 sister
- 86 brother
- 87 baby sister
- 88 baby brother
- 89 tall
- 90 short
- 91 young
- 92 old
- 93 pretty
- 94 handsome

- 95 Say the alphabet.
- 96 Count to ten.
- 97 Read a book.
- 98 Write the word.
- 99 apple
- 100 cat
- 101 cap
- 102 bag

Unit 5

- 103 a yo-yo
- 104 a baseball
- 105 a kite
- 106 a doll
- 107 a car
- 108 a robot
- 109 a bicycle
- 110 a jump rope
- 111 a puzzle
- 112 a bat
- 113 big
- 114 little
- 115 near
- 116 old
- 117 long
- 118 short
- 119 round
- 120 square
- 121 ride a bicycle
- 122 jump rope
- 123 throw a ball
- 124 catch a ball
- 125 egg
- 126 bed

127 pet
128 peg

Unit 6

129 sunny
130 rainy
131 windy
132 cloudy
133 snowy
134 a flower
135 a tree
136 a cloud
137 a puddle
138 flowers
139 trees
140 clouds
141 puddles
142 in
143 on
144 under
145 by
146 Put the baseball on
the table.

147 Put the bat by
the baseball.
148 Put the baseball
in the bag.
149 Put the bag under
the tree.
150 igloo
151 bib
152 big
153 pit

Unit 7

154 a banana
155 a soda
156 a milkshake
157 a cookie
158 a sandwich
159 a salad
160 an egg
161 an orange
162 chicken
163 fish
164 pizza

165 bread
166 rice
167 milk
168 cake
169 ice cream
170 wash my hands
171 eat pizza
172 drink milk
173 brush my teeth
174 octopus
175 dot
176 pot
177 top

Unit 8

178 a cat
179 a dog
180 a bird
181 a rabbit
182 a frog
183 cats
184 dogs

185 birds
186 rabbits
187 frogs
188 a monkey
189 a lion
190 a bear
191 a giraffe
192 an elephant
193 monkeys
194 lions
195 bears
196 giraffes
197 elephants
198 hear a lion
199 see a rabbit
200 feed a fish
201 pet a goat
202 umbrella
203 tub
204 bug
205 cup

Teaching Contractions

Begin by showing students the original words (e.g., *I am*). Say the words and have students repeat. Have students continue to say the words with you as you gradually move the two cards toward each other. As the cards get closer, you will be speaking faster and faster, with less of a pause between the two words. Once the cards are overlapping, you will naturally be forming the contraction. At this point, replace the two cards with the one contraction card (e.g., *I'm*). Alternate showing students the two separate word cards, and the contraction card so that they can practice saying both forms. Be sure to explain, if necessary, that both forms have exactly the same meaning.

| | | |
|-------------|------------|--|
| what | is |  what's |
| I | am | I'm |
| it | is | it's |
| is | not | isn't |
| they | are | they're |
| can | not | can't |

| | | |
|--------------|------------|---|
| she | is |  she's |
| he | is | he's |
| who | is | who's |
| do | not | don't |
| how | is | how's |
| there | is | there's |
| where | is | where's |
| you | are | you're |

Word List

| | | | | |
|-------------------------|--------------------------|--------------------------|-------------------------------|-------------------------|
| A | diamond 16 | J | puddle 50 | U |
| about | dig 54 | juice 58 | purple 14 | umbrella 72 |
| am 4 | do 3 | jump rope 42 | put 47 | under 52 |
| and 15 | dog 68 | K | put away 9 | V |
| apple 36 | doll 42 | kite 42 | puzzle 42 | video game 26 |
| are 2 | door 28 | know 42 | R | W |
| B | dot 64 | L | rabbit 68 | walk 3 |
| baby 32 | draw 17 | let's 55 | rainy 48 | want 58 |
| bag 6 | drink 63 | like 47 | read 35 | wash 63 |
| bal 10 | duck 28 | lion 70 | rectangle 16 | wastebasket 8 |
| banana 60 | E | little 44 | red 14 | weather 48 |
| baseball 42 | eat 63 | long 44 | rice 62 | welcome 58 |
| bat 42 | egg 46 | look 29 | ride 45 | what 3 |
| bear 70 | eight (8) 3 | M | robot 42 | where 52 |
| bed 46 | elephant 70 | make 55 | round 44 | white 4 |
| bib 54 | eraser 6 | many 24 | ruler 6 | who 32 |
| bicycle 42 | F | map 8 | run 3 | windy 48 |
| big 44 | father 32 | marker 8 | S | word 35 |
| bird 10 | favorite 66 | meet 30 | salad 60 | write 35 |
| birthday 40 | feed 71 | milk 62 | sandwich 60 | Y |
| black 14 | find 27 | milkshake 60 | say the alphabet 35 | years 40 |
| blue 14 | fine 12 | monkey 70 | see 71 | yellow 14 |
| board 8 | fish 62 | mother 32 | seven (7) 3 | yes 9 |
| book 6 | five (5) 3 | my 4 | she 32 | yo-yo 42 |
| box 44 | flower 50 | N | short 34 | you 3 |
| boy 10 | four (4) 3 | name 4 | sister 32 | young 34 |
| bread 62 | friend 22 | new 44 | six (6) 3 | your 4 |
| brother 32 | frog 68 | nice 30 | snow 55 | |
| brown 14 | G | note 9 | snowy 48 | |
| brush 63 | gate 18 | not 42 | soda 60 | |
| bug 72 | giraffe 70 | notebook 24 | square 16 | |
| by 52 | girl 18 | O | star 16 | |
| C | globe 8 | octopus 64 | sunny 48 | |
| cake 62 | goat 18 | old 34 | T | |
| can 3 | grandfather 32 | on 52 | table 8 | |
| cap 36 | grandmother 32 | one (1) 3 | take out 9 | |
| car 42 | green 14 | open 9 | tall 34 | |
| cat 18 | H | orange 14 | tap 36 | |
| catch 45 | hands 63 | oval 16 | teeth 63 | |
| CD 26 | handsome 34 | P | ten (10) 3 | |
| cell phone 26 | happy 40 | pat 36 | thank you 12 | |
| chair 6 | he 32 | peach 10 | there 50 | |
| chicken 62 | hear 71 | peg 46 | these 26 | |
| circle 16 | heart 16 | pen 6 | they 26 | |
| close 9 | hello 4 | pencil 6 | thirsty 58 | |
| cloud 50 | here 58 | pencil case 24 | this 6 | |
| cloudy 48 | hi 12 | pet 46 | three (3) 3 | |
| coat 18 | how 12 | pick up 17 | throw 45 | |
| color 14 | hungry 58 | pink 10 | tiger 28 | |
| computer 26 | I | pit 54 | to 27 | |
| cookie 60 | ice cream 62 | pizza 62 | too 30 | |
| count 27 | igloo 54 | poster 8 | top 64 | |
| cow 18 | in 52 | pot 64 | toys 28 | |
| crayon 8 | is 4 | pretty 34 | tree 50 | |
| cup 72 | it 6 | | triangle 16 | |
| D | | | tub 72 | |
| dance 3 | | | turtle 69 | |
| desk 6 | | | two (2) 3 | |

ใบประกันคุณภาพสื่อการเรียนรู้อของสำนักพิมพ์เอกชน

คู่มือครู รายวิชาพื้นฐาน ภาษาอังกฤษ Let's Go 4th Edition ชั้นประถมศึกษาปีที่ 1
กลุ่มสาระการเรียนรู้ภาษาต่างประเทศเล่มนี้ จัดพิมพ์โดย บริษัท ซีเอ็ดดูเคชั่น จำกัด (มหาชน)
สำหรับใช้ประกอบการจัดการเรียนรู้ตามหลักสูตรแกนกลางการศึกษาขั้นพื้นฐาน พุทธศักราช 2551
โดยมีโครงสร้างเนื้อหาตามที่บริษัทกำหนด และมีผู้เรียบเรียง ผู้ตรวจ และบรรณาธิการ ดังนี้

ผู้เรียบเรียง นางสาวกัญญิกา วังเปรม

ผู้ตรวจ
1. นางสาวมาภรณ์ แคลสิก
2. นางสาวสุชาสินี โคตรชนะ
3. นางรัตนารณ์ ลอสวัสดิ์

บรรณาธิการ ผศ.ดร.สุดสรวง ยุทธนา

บริษัทขอรับรองว่า คณะผู้ตรวจและบรรณาธิการดังกล่าว เป็นผู้มีความสมบัติเป็นไปตาม
หลักเกณฑ์และเงื่อนไขที่สำนักงานคณะกรรมการการศึกษาขั้นพื้นฐานกำหนด ซึ่งได้ทำหน้าที่ตรวจ
พิจารณาคุณภาพและบรรณาธิการหนังสือเล่มนี้ให้มีความถูกต้องและมีคุณภาพในการจัดการเรียนรู้
ตามหลักสูตร

หากหนังสือเล่มนี้มีข้อบกพร่องบริษัทจะปรับปรุงแก้ไข และส่งหนังสือที่ปรับปรุงแก้ไขแล้ว
ให้สถานศึกษา ในกรณีมีเนื้อหาไม่ถูกต้อง ไม่เหมาะสม มีผลเสียต่อการเรียนรู้ ก่อให้เกิดผลเสียต่อ
การศึกษา คุณธรรม จริยธรรม และความมั่นคงของชาติ บริษัทยินดีให้สำนักงานคณะกรรมการ
การศึกษาขั้นพื้นฐานถอดถอนรายชื่อออกจากบัญชีประกาศกำหนดหนังสือเรียน และพร้อมจะเรียก
เก็บหนังสือที่จำหน่ายทั้งหมด และชดใช้ค่าเสียหายให้กับสถานศึกษา



ลงชื่อ

(ทนง โชติสรยุทธ์)

กรรมการผู้จัดการ บริษัท ซีเอ็ดดูเคชั่น จำกัด (มหาชน)

OXFORD
UNIVERSITY PRESS

www.oup.com



ISBN 978-616-08-3315-3



9 786160 833153
210 บาท

210 บาท